



ВІДОКРЕМЛЕНИЙ СТРУКТУРНИЙ ПІДРОЗДІЛ
«ФАХОВИЙ КОЛЕДЖ
ТРАНСПОРТУ ТА КОМП'ЮТЕРНИХ ТЕХНОЛОГІЙ
НАЦІОНАЛЬНОГО УНІВЕРСИТЕТУ
«ЧЕРНІГІВСЬКА ПОЛІТЕХНІКА»

ВСЕУКРАЇНСЬКЕ МЕТОДИЧНЕ ОБ'ЄДНАННЯ ВИКЛАДАЧІВ
«ТРАНСПОРТНИХ ТЕХНОЛОГІЙ»

ВСЕУКРАЇНСЬКА НАУКОВО-ПРАКТИЧНА
КОНФЕРЕНЦІЯ

**СУЧАСНІ КРИТЕРІЇ
ОЦІНКИ ЕФЕКТИВНОСТІ
ГОСПОДАРСЬКИХ ПРОЦЕСІВ
В НЕСТАБІЛЬНИХ ЕКОНОМІЧНИХ
УМОВАХ**

ЗБІРНИК ТЕЗ

м. Чернігів, 12 листопада 2024 р.





ВІДОКРЕМЛЕНИЙ СТРУКТУРНИЙ ПІДРОЗДІЛ
«ФАХОВИЙ КОЛЕДЖ
ТРАНСПОРТУ ТА КОМП'ЮТЕРНИХ ТЕХНОЛОГІЙ
НАЦІОНАЛЬНОГО УНІВЕРСИТЕТУ
«ЧЕРНІГІВСЬКА ПОЛІТЕХНІКА»

ВСЕУКРАЇНСЬКЕ МЕТОДИЧНЕ ОБ'ЄДНАННЯ ВИКЛАДАЧІВ
«ТРАНСПОРТНИХ ТЕХНОЛОГІЙ»

ВСЕУКРАЇНСЬКА НАУКОВО-ПРАКТИЧНА
КОНФЕРЕНЦІЯ

**СУЧАСНІ КРИТЕРІЇ ОЦІНКИ
ЕФЕКТИВНОСТІ ГОСПОДАРСЬКИХ
ПРОЦЕСІВ В НЕСТАБІЛЬНИХ
ЕКОНОМІЧНИХ УМОВАХ**

ЗБІРНИК ТЕЗ

м. Чернігів, 12 листопада 2024 р.

*Чернігів
2024*

**Всеукраїнська
науково-практична конференція**

**СУЧАСНІ КРИТЕРІЇ ОЦІНКИ ЕФЕКТИВНОСТІ
ГОСПОДАРСЬКИХ ПРОЦЕСІВ
В НЕСТАБІЛЬНИХ ЕКОНОМІЧНИХ УМОВАХ**

РЕДАКЦІЙНА КОЛЕГІЯ

Тамара ЯНЧЕНКО – доктор педагогічних наук, професор, завідувачка кафедри педагогіки і методики викладання історії та суспільних дисциплін Національного університету «Чернігівський колегіум» імені Т.Г. Шевченка

Віктор РАДЧЕНКО – кандидат педагогічних наук, доцент, викладач-методист, директор ВСП «Фаховий коледж транспорту та комп'ютерних технологій Національного університету «Чернігівська політехніка»

Максим ДУБИНА – завідувач кафедрою фінансів, банківської справи та страхування, доктор економічних наук, професор Національного університету «Чернігівська політехніка»

Ольга КАЛЬЧЕНКО – кандидат економічних наук, доцент кафедри фінансів, банківської справи та страхування Національного університету «Чернігівська політехніка»

Лариса РЕВКО – заступник директора з навчальної роботи ВСП «Фаховий коледж транспорту та комп'ютерних технологій Національного університету «Чернігівська політехніка»

Ірина ПОЦЕЛУЙКО – голова циклової комісії філологічних та економічних дисциплін, методист, викладач вищої категорії ВСП «Фаховий коледж транспорту та комп'ютерних технологій Національного університету «Чернігівська політехніка»

Марина ЛІСОВА – викладач вищої категорії циклової комісії філологічних та економічних дисциплін ВСП «Фаховий коледж транспорту та комп'ютерних технологій Національного університету «Чернігівська політехніка»

Ірина ПІЦОЛКА – викладач першої категорії циклової комісії філологічних та економічних дисциплін ВСП «Фаховий коледж транспорту та комп'ютерних технологій Національного університету «Чернігівська політехніка»

Рекомендовано до друку цикловою комісією
філологічних та економічних дисциплін
ВСП «Фаховий коледж транспорту та комп'ютерних технологій
Національного університету «Чернігівська політехніка»
(Протокол № 10 від 14 листопада 2024 р.)



ЗМІСТ

Секція 2

ЕКОНОМІКА ТА УПРАВЛІННЯ ПІДПРИЄМСТВАМИ

<i>Догадаєва Владислава, Галина Попова</i> ШТУЧНИЙ ІНТЕЛЕКТ В НЕСТАБІЛЬНИХ ЕКОНОМІЧНИХ УМОВАХ УКРАЇНИ 2024	7
<i>Савенко Марія Федорівна</i> ЕКОНОМІКА ТА УПРАВЛІННЯ ПІДПРИЄМСТВАМИ.....	9
<i>Хуртена Ольга Сергіївна</i> ГЛОБАЛЬНІ ВИКЛИКИ ЕКОНОМІЧНОГО РОЗВИТКУ.....	11

Секція 3

ЕКОНОМІКА СІЛЬСЬКОГО ГОСПОДАРСТВА, АПК ТА ПРИРОДОКОРИСТУВАННЯ

<i>Колесниченко Ганна Іванівна</i> ЕФЕКТИВНІСТЬ ДІЯЛЬНОСТІ ПІДПРИЄМСТВ АГРОПРОМИСЛОВОГО КОМПЛЕКСУ ТА КРИТЕРІЇ ЇЇ ОЦІНКИ	15
<i>Котов Денис Юрійович</i> РОЗВИТОК СІЛЬСЬКОГОСПОДАРСЬКОЇ ЕКОНОМІКИ ЧЕРНІГВЩИНИ.....	18
<i>Морева Аліна Сергіївна</i> РОЗВИТОК АГРАРНОГО БІЗНЕСУ В ЧЕРНІГОВІ	20
<i>Черніков Віталій Павлович, Погорелова Валентина Миколаївна</i> ВИКОРИСТАННЯ ПРИРОДНИХ РЕСУРСІВ: ЕКОЛОГО-ЕКОНОМІЧНІ ПРОБЛЕМИ ТА ШЛЯХИ ЇХ ВИРІШЕННЯ	23

Секція 4

ЕНЕРГОЕФЕКТИВНІСТЬ ЕКОНОМІКИ

<i>Мелашенко Дарина Максимівна</i> ПІДВИЩЕННЯ ЕНЕРГОЕФЕКТИВНОСТІ ПРОМИСЛОВИХ ПІДПРИЄМСТВ.....	23
<i>Осипок Софія Сергіївна</i> ЕНЕРГЕТИКА УКРАЇНИ У ПЕРІОД ВІЙНИ.....	25
<i>Фер Дмитро Олександрович, Піщолка Ірина Анатоліївна</i> ЕНЕРГЕТИЧНА БІДНІСТЬ: СОЦІАЛЬНІ ТА ЕКОНОМІЧНІ ДОСЛІДЖЕННЯ.....	27

Секція 5 ЕКОНОМІКА ПРОМИСЛОВОСТІ

<i>Ходзинська Олена Олександрівна, Шевченко Світлана Володимирівна</i> ЗРОБЛЕНО В УКРАЇНІ ПІД ЧАС ВІЙНИ	29
--	----

Секція 6 ІННОВАЦІЇ ТА ІНВЕСТИЦІЙНА ДІЯЛЬНІСТЬ

<i>Лісова Марина</i> ДІДЖИТАЛІЗАЦІЯ ЯК КАТАЛІЗАТОР ІННОВАЦІЙНОГО РОЗВИТКУ ЕКОНОМІКИ ТА СУСПІЛЬСТВА	31
<i>Турчин Ірина Миколаївна</i> ІННОВАЦІЙНИЙ РОЗВИТОК АГРАРНОЇ СФЕРИ В УКРАЇНІ	35

Секція 7 ДЕМОГРАФІЯ, ЕКОНОМІКА ПРАЦІ, СОЦІАЛЬНА ЕКОНОМІКА І ПОЛІТИКА

<i>Британ Анна</i> АКТУАЛЬНІ ГРАНТОВІ МОЖЛИВОСТІ ДЛЯ МОЛОДІ В УКРАЇНІ	37
<i>Дунаєвська Валерія Ігорівна</i> ЕМІГРАЦІЯ СЬОГОДНІ: ПРИЧИНИ ТА НАСЛІДКИ	39
<i>Мовчун Вячеслав Валерійович</i> ДОМАШНІ ПРАЦІВНИКИ	40
<i>Ковпинець Юлія, Попова Галина</i> ТРУДОВІ РЕСУРСИ ТА ТРУДОВИЙ ПОТЕНЦІАЛ СУСПІЛЬСТВА	42
<i>Приходько Марина Романівна</i> ДЕМОГРАФІЧНА СИТУАЦІЯ НА РИНКУ ПРАЦІ	44
<i>Сеніч Богдан Олексійович, Піщолка Ірина Анатоліївна</i> СОЦІАЛЬНІ МЕРЕЖІ ТА ЇХ ВПЛИВ НА ЕКОНОМІКУ МАЛИХ І СЕРЕДНІХ ПІДПРИЄМСТВ	46

Секція 8 ТУРИЗМ ТА ГОТЕЛЬНО-РЕСТОРАННА СПРАВА

<i>Trusevych Olena, Shevchenko Karina</i> TOURISM AND HOTEL AND RESTAURANT BUSINESS DURING THE WAR IN UKRAINE	48
---	----

Секція 9

БУХГАЛТЕРСЬКИЙ ОБЛІК, АНАЛІЗ ТА АУДИТ

<i>Ващенко Анастасія Сергіївна, Попова Галина</i> НАРАХУВАННЯ «КОМПЕНСУЮЧОГО» ПДВ У ЗВ'ЯЗКУ ІЗ РЕАЛІЗАЦІЄЮ ВІДХОДІВ ТА БРУХТУ ЧОРНИХ ТА КОЛЬОРОВИХ МЕТАЛІВ ВЛАСНОГО ВИРОБНИЦТВА	50
<i>Киричек Вікторія Сергіївна</i> БУХГАЛТЕРСЬКИЙ ОБЛІК В УКРАЇНІ В УМОВАХ СЬОГОДЕННЯ.....	52
<i>Ковпинець Юлія, Петровська Вікторія</i> ВІЙСЬКОВИЙ ЗБІР В НЕСТАБІЛЬНИХ ЕКОНОМІЧНИХ УМОВАХ.....	54
<i>Ренська Ірина</i> РИЗИКИ ТА ВИКЛИКИ СЬОГОДЕННЯ ДЛЯ БУХГАЛТЕРА В УКРАЇНІ: АКТУАЛЬНІ ПОДАТКОВІ ТА БУХГАЛТЕРСЬКІ НОВАЦІЇ.....	56

Секція 10

ФІНАНСИ, БАНКІВСЬКА СПРАВА, СТРАХУВАННЯ

<i>Волошин Дмитро Миколайович</i> ІННОВАЦІЙНІ ФІНАНСОВІ ТЕХНОЛОГІЇ (FINTECH) ТА ЇХ ВПЛИВ НА БАНКІВСЬКИЙ СЕКТОР УКРАЇНИ.....	59
<i>Лесун Сергій</i> ФІНАНСОВА БЕЗПЕКА ПІДПРИЄМСТВ В УМОВАХ СТАНОВЛЕННЯ ЦИФРОВОЇ ЕКОНОМІКИ.....	61
<i>Пецькова Анастасія Андріївна, Попова Галина</i> СИСТЕМИ ЕЛЕКТРОННИХ ПЛАТЕЖІВ (СЕП) НБУ	63
<i>Савенко Софія Романівна, Попова Галина</i> БАНКІВСЬКІ РИЗИКИ ТА ЗАСОБИ ЗАХИСТУ ВІД НИХ	65
<i>Садчикова Ірина Володимирівна, Дмитренко Дарина Андріївна</i> УПРАВЛІНСЬКИЙ ОБЛІК ЯК ОСНОВА ФОРМУВАННЯ УПРАВЛІНСЬКОЇ ЗВІТНОСТІ БАНКІВСЬКОЇ УСТАНОВИ.....	66
<i>Садчикова Ірина Володимирівна, Миркула Аліна Сергіївна</i> ОРГАНІЗАЦІЯ ДОКУМЕНТООБІГУ В КОМЕРЦІЙНИХ БАНКАХ	68
<i>Садчикова Ірина Володимирівна, Потапенко Оксана Сергіївна</i> ФІНАНСОВІ ІНСТРУМЕНТИ ГРОШОВОГО РИНКУ УКРАЇНИ.....	70
<i>Садчикова Ірина Володимирівна, Сусленко Станіслав Володимирович</i> ОСОБЛИВОСТІ ПРОВЕДЕННЯ АНАЛІТИЧНОЇ РОБОТИ БАНКІВСЬКИМИ УСТАНОВАМИ В УМОВАХ ТРАНСФОРМАЦІЙНИХ ЗМІН.....	72

Секція 11 ЛОГІСТИКА ТА ТРАНСПОРТ

<i>Друшляк Тетяна Петрівна</i> ВИКОРИСТАННЯ ДРОНІВ В УКРАЇНІ ДЛЯ ДОСТАВКИ ВАНТАЖІВ.	74
<i>Леся Зубчик, Галина Степанюк</i> СТАН МІЖНАРОДНИХ АВТОМОБІЛЬНИХ ПЕРЕВЕЗЕНЬ УКРАЇНИ В УМОВАХ СЬОГОДЕННЯ	76
<i>Киченок Ангеліна Сергіївна</i> МІСЬКИЙ ЕЛЕКТРОТРАНСПОРТ М. ЧЕРНІГІВ.....	79
<i>Клименко Катеріна, Белянкіна Наталія</i> ВПЛИВ ВІЙНИ НА ЛАНЦЮГ ПОСТАЧАННЯ ХАРЧОВИХ ПРОДУКТІВ: УКРАЇНСЬКИЙ ДОСВІД.....	81
<i>Козельська Катерина Анатоліївна</i> АВТОТРАНСПОРТНИЙ ПОТЕНЦІАЛ УКРАЇНИ В УМОВАХ ЄВРОІНТЕГРАЦІЇ У ПІСЛЯВОЄННИЙ ПЕРІОД.....	83
<i>Король Яшар Аріфович</i> СУЧАСНІ ТРЕНДИ У ТРАНСПОРТНІЙ ЛОГІСТИЦІ В УКРАЇНІ	85
<i>Котвицький Павло Ігорович</i> ІННОВАЦІЙНІ ТЕХНОЛОГІЇ З ЕКОНОМІЇ ПАЛИВА ТА ЗНИЖЕННЯ РІВНЯ ВИКИДІВ ВИХЛОПНИХ ГАЗІВ НА АВТОМОБІЛЬНОМУ ТРАНСПОРТІ.....	87
<i>Кравченко Дар'я Сергіївна, Віткова Олександра Сергіївна</i> ЛОГІСТИКА АВТОМОБІЛЬНОГО ТРАНСПОРТУ В УМОВАХ ВІЙНИ В УКРАЇНІ	89
<i>Лисенко Віталій Олександрович</i> ПРАВИЛА ДОРОЖНЬОГО РУХУ	91
<i>Лотоцька Вікторія Миколаївна</i> ПАКУВАЛЬНА ЛОГІСТИКА, ЯК ЕЛЕМЕНТ ЯКІСНОЇ ДОСТАВКИ ТОВАРУ	92
<i>Максименко Єлизавета Олексіївна</i> РОЗВИТОК ВАНТАЖНИХ ПЕРЕВЕЗЕНЬ НА СУЧАСНОМУ ЕТАПІ.....	93
<i>Мартиненко Софія Валеріївна</i> БЕЗПЛОТНІ ТЕХНОЛОГІЇ В ТРАНСПОРТІ ТА ЛОГІСТИЦІ: ПОТЕНЦІАЛ ВИКОРИСТАННЯ ДРОНІВ, БЕЗПЛОТНИХ АВТО ТА ІНШИХ ТЕХНОЛОГІЙ У СФЕРІ ЛОГІСТИКИ.....	95
<i>Медвідь Світлана Анатоліївна</i> ПЕРСПЕКТИВИ РОЗВИТКУ «ЗЕЛЕНОЇ» ЛОГІСТИКИ В УКРАЇНІ	97
<i>Мекишун Артем Миколайович</i> ЕЛЕКТРОМОБІЛІ ТА ЇХ ВПЛИВ НА ДОВКІЛЛЯ.....	99
<i>Нестеренко Данило Максимович</i> ІННОВАЦІЇ В ОСВІТЛЕНІ АВТОМОБІЛІВ	102
<i>Олійник Нікіта Дмитрович</i> БЕЗПЕКА ТА ЇЇ ІННОВАЦІЇ В СУЧАСНИХ АВТОМОБІЛЯХ.....	103
<i>Павлюк Ярослава Володимирівна</i> СУЧАСНІ ВАНТАЖНІ ПЕРЕВЕЗЕННЯ У ПЕРІОД ВІЙСЬКОВОГО СТАНУ	104

<i>Панасюк Аліса</i>	
РОЛЬ ШТУЧНОГО ІНТЕЛЕКТУ В ОПТИМІЗАЦІЇ ТРАНСПОРТНИХ ПОТОКІВ.....	106
<i>Піщолка Ірина Анатоліївна</i>	
УПРАВЛІННЯ РИЗИКАМИ В КОМЕРЦІЙНІЙ ДІЯЛЬНОСТІ ТРАНСПОРТНИХ КОМПАНІЙ.....	107
<i>Поцелуйко Ірина Володимирівна</i>	
ОПЛАТА ПРОЇЗДУ В ГРОМАДСЬКОМУ ТРАНСПОРТІ.....	109
<i>Рогова Євгенія Володимирівна</i>	
ЛОГІСТИКА ГУМАНІТАРНОЇ ДОПОМОГИ.....	110
<i>Шульга Дмитро Олександрович</i>	
ЦИФРОВІ ТЕХНОЛОГІЇ В ТРАНСПОРТНІЙ ЛОГІСТИЦІ.....	112

Секція 12

МАТЕМАТИЧНІ МЕТОДИ, МОДЕЛІ ТА ІНФОРМАЦІЙНІ ТЕХНОЛОГІЇ В ЕКОНОМІЦІ

<i>Zuikova Olena, Dunaevska Valeria</i>	
MATHEMATICAL MODELING METHODS AND INFORMATION TECHNOLOGIES IN ECONOMICS.....	114
<i>Нехай Валентин Валентинович</i>	
ВИКОРИСТАННЯ КОМП'ЮТЕРНИХ ІМІТАЦІЙНИХ МОДЕЛЕЙ ДЛЯ ПОКРАЩЕННЯ ЛОГІСТИЧНОГО ОБСЛУГОВУВАННЯ ТА ЗНИЖЕННЯ ВИТРАТ.....	116
<i>Попружна Ольга Павлівна</i>	
АНТИВІРУСНІ ПРОГРАМИ ЯК ІНСТРУМЕНТ ЗАХИСТУ ЕКОНОМІЧНИХ СИСТЕМ.....	118

Секція 13

ІСТОРІЯ ТА ТЕОРІЯ ДЕРЖАВИ І ПРАВА, ФІЛОСОФІЯ ПРАВА

<i>Вихор Ірина Сергіївна</i>	
ТЕРНИСТИМИ ШЛЯХАМИ ДО МРІЇ... ІВАН МИКОЛАЙОВИЧ ШЕВЧЕНКО – ВІДОМИЙ ПИСЬМЕННИК КОЗЕЛЕЧЧИНИ.....	121
<i>Грищенко Анна Анатоліївна</i>	
ВІДНОВЛЕННЯ БАТУРИНА ЗА КИРИЛА РОЗУМОВСЬКОГО.....	123
<i>Данилов Андрій Григорович</i>	
ГЕТЬМАН ДЕМ'ЯН МНОГОГРІШНИЙ.....	126
<i>Ілленко Юлія</i>	
КУЛЬТУРНО-ПРОСВІТНИЦЬКА ДІЯЛЬНІСТЬ УКРАЇНСЬКИХ СІЧОВИХ СТРІЛЬЦІВ.....	127
<i>Кухаренко Богдан Дмитрович</i>	
ПАЛАЦ РОДИНИ КАТЕРИНИЧІВ.....	130

<i>Кухаренко Ганна Миколаївна</i> ІЛЛЯ ШРАГ – УКРАЇНСЬКИЙ ГРОМАДСЬКИЙ І ПОЛІТИЧНИЙ ДІЯЧ	132
<i>Медвідь Максим Леонідович</i> ДІЯЛЬНІСТЬ ОУН НА ЧЕРНІГІВЩИНІ.....	134
<i>Омельченко Інна Віталіївна</i> УКРАЇНСЬКИЙ ГЕРБ: ФЕНОМЕН ТРИЗУБА	135
<i>Приймачук Олеся, Вадим Пастушок</i> ТЕОРЕТИЧНЕ ПІДґРУНТЯ І ПРАКТИКА ТВОРЕННЯ НЕЗАЛЕЖНОЇ УКРАЇНИ	137

Секція 14. ПРАВО

<i>Науменко Олена Олександрівна</i> ТРУДОВІ ВІДНОСИНИ 2024: НОВАЦІЇ В КЗпП	139
---	-----

Секція 15 СУЧАСНІ ОСВІТНІ ТЕХНОЛОГІЇ

<i>Івашенцева Євгенія</i> HOW TO EFFECTIVELY USE CHATGPT FOR TEACHING FOREIGN LANGUAGES / ЯК ЕФЕКТИВНО ВИКОРИСТОВУВАТИ CHATGPT ДЛЯ ВИКЛАДАННЯ ІНОЗЕМНИХ МОВ	141
<i>Капелька Роман Сергійович</i> ВОДНЕВІ АВТОМОБІЛІ ЯК МАЙБУТНЄ ТЕХНІЧНОГО ПРОГРЕСУ	145
<i>Куценко Володимир В'ячеславович</i> ПАТРІОТИЧНЕ ВИХОВАННЯ ДІТЕЙ: ІСТОРИКО-ПЕДАГОГІЧНИЙ ДОСВІД І РЕАЛІЇ СЬОГОДЕННЯ	147
<i>Помогайбо Богдан Вікторович</i> ІННОВАЦІЙНІ ТЕХНОЛОГІЇ ПРАКТИЧНОЇ ПІДГОТОВКИ СТУДЕНТІВ – ВПРОВАДЖЕННЯ В ОСВІТНІЙ ПРОЦЕС СИМУЛЯТОРУ СИСТЕМИ ELESTUDE ПРИ ВИКЛАДАННІ СПЕЦДИСЦИПЛІН.....	150
<i>Поцелуйко Ігор Володимирович</i> ВІРТУАЛЬНА ТА ДОПОВНЕНА РЕАЛЬНІСТЬ (VR/ AR) У СУЧАСНІЙ ОСВІТІ.....	151
<i>Руденок Данило</i> СУЧАСНІ ОСВІТНІ ТЕХНОЛОГІЇ В УКРАЇНІ	153
<i>Шох Вікторія Володимирівна</i> ДОМАШНІЙ ХІМІЧНИЙ ЕКСПЕРИМЕНТ ЯК ЗАСІБ ФОРМУВАННЯ ДОСЛІДНИЦЬКОЇ КОМПЕТЕНТНОСТІ ЗДОБУВАЧІВ ОСВІТИ	155
<i>Янченко Тамара Василівна</i> ЗАБЕЗПЕЧЕННЯ ЯКОСТІ ВИЩОЇ ОСВІТИ В УМОВАХ НАВЧАННЯ У ЗМІЩАНОМУ ФОРМАТІ.....	157



СЕКЦІЯ 2

ЕКОНОМІКА ТА УПРАВЛІННЯ ПІДПРИЄМСТВАМИ

УДК 004.8(477)

*Догадаєва Владислава,
студентка групи ЕП-11*

*Галина Попова,
голова циклової комісії
фінансово-економічних дисциплін,
викладач вищої кваліфікаційної категорії*

ШТУЧНИЙ ІНТЕЛЕКТ В НЕСТАБІЛЬНИХ ЕКОНОМІЧНИХ УМОВАХ УКРАЇНИ 2024

Україна долучилася до глобальної угоди про співпрацю для безпечного розвитку штучного інтелекту (ШІ) і стала однією з 29 країн – дебютанток Декларації Блетчлі, присвяченої безпеці використання ШІ. Передбачається значний вплив потенціалу ШІ на економічне зростання завдяки поєднанню технологічних досягнень, доступу до величезних обсягів даних, хмарних обчислень, що формує екосистему зростаючої капіталізації соціально-економічного розвитку.

Водночас розвивається галузь генеративного ШІ, яка дозволяє створювати нові продукти, послуги і навіть цілісні бізнес-моделі на основі даних. Використання гібридних робочих моделей поєднання дистанційної і безпосередньої роботи в офісі сприяло гнучкості ресурсів, активному інтегруванню ШІ у виробничі процеси, підвищенню ефективності й зниженню витрат. [2]

Війна. До 2024 року сума прямих збитків, завданих інфраструктурі України, становила 155 млрд дол. Таких руйнацій світ не бачив з часів Другої світової війни. Післявоєнна відбудова України потребуватиме чималих ресурсів, кількість яких завжди обмежена. Саме тому гостро стоїть питання автоматизації рутинних процесів, де участь людини може бути обмежена чи зовсім не обов'язкова. Тут можуть допомогти інструменти на основі штучного інтелекту. Технології здатні швидко аналізувати великі об'єми даних і робити прогнози на основі баз знань. Розгляньмо детальніше, як ШІ може оптимізувати роботу фахівців.

Уявіть технічне рішення, яке отримує зйомку зруйнованої будівлі з дрона і формує ґрунтовний аналіз щодо можливості реконструкції. Такий інструмент може відштовхуватися від концепту наявного калькулятора відходів із застосуванням штучного інтелекту.

На жаль, деякі міста зруйновані вщент. Настане час відбудови і тоді можна буде змінити підхід до їх планування і відійти від радянських методів. Ми зможемо побудувати екологічні комфортні міста відповідно до світових стандартів. Однак планувати кожне місто або селище вручну окремо – це довго, а технології можуть прискорити цей процес [1].

Медицина. Уже зараз росте навантаження на медичну систему. Уявімо ситуацію: зараз лікар витрачає на прийом пацієнта 30 хвилин, а за допомогою штучного інтелекту цей прийом можна скоротити, скажімо, на 15 хвилин. Як це можна зробити? Онлайн-картка пацієнта вже зберігає аналізи, обстеження, весь анамнез. Штучний інтелект також допомагає власникам протезів.

Освіта: Скоріше за все, протягом найближчих десяти років ШІ допоможе докорінно змінити освіту. Звісно, студенти вже шукають відповіді в Chat GPT, намагаючись звузити коло пошуку за допомогою промптів. У світі набирає обертів тренд персонального ШІ. Такий інструмент матиме відповіді на питання не тільки з відкритого доступу, а й з бази даних про самого користувача.[3]

ШІ об'єднує всі технології, які працюють з базами даних та здатні до самонавчання, наприклад:

- Machine learning (ML) – вивчає методи побудови алгоритмів;
- Deep learning (DL) – фокусується на класифікації даних;
- Artificial neural networks (ANN) – відтворює роботу людського мозку;
- Natural language processing (NLP) – спеціалізується на технологіях розпізнавання мови.

Застосування штучного інтелекту в бізнесі:

Українське «Видавництво Старого Лева» анонсувало вихід книги Марини Пономаренко «Книжка любові і люті», проілюстрованої за допомогою Midjourney. Інтернет-гігант Amazon долучив ШІ до управління ланцюжками постачання.

У київському кафе «Кантін» ШІ виконує функції касира. Щоб розрахуватися, клієнти ставлять таці з їжею в квадратні портали з камерами та за кілька секунд отримують чек.

У мережі супермаркетів «Сільпо» доступна «Вільнокаса» на основі ШІ. Завдяки цій опції можна просканувати штрих код товару та розрахуватися за допомогою смартфона без потреби стояти в черзі на касі.

Meta використовує штучний інтелект для таргетування реклами. А компанія Megogo озвучує фільми за допомогою ШІ [2].

Негативні наслідки діяльності штучного інтелекту:

▪Втрата роботи: очікується, що в період з 2023 до 2027 року через автоматизацію процесів 85 млн людей втратять роботу.

▪Фінансові кризи через алгоритми ШІ: фінансова індустрія найчастіше залучає ШІ для вирішення багатьох питань. Тож експерти прогнозують, що можливі похибки в алгоритмах здатні спричинити фінансову кризу.

Цифрова трансформація не лише критично важлива для забезпечення стійкості національної економіки та раціональних форм і методів інтеграції до європейського цифрового простору в умовах довготривалої війни, але й розширює можливості для соціально-економічного зростання та зміцнення безпеки України у глобальному середовищі. Економічні суб'єкти адаптуються до змін, упроваджуючи сучасні технології (зокрема штучний інтелект) та розвиваючи цифрову культуру. Водночас спостерігаються фрагментарність процесу цифровізації, недостатня зорієнтованість на досягнення системних змін, насамперед у науково-технологічному секторі.[1]

Список використаних джерел

1. URL: <https://niss.gov.ua/news/komentari-ekspertiv/tsyfrova-transformatsiya-ekonomiky-ukrayiny-v-umovakh-viyny-lypen-2024>
2. URL: <https://www.epravda.com.ua/columns/2024/10/17/720658/>
3. URL: <https://mind.ua/publications/20254126-shtuchnij-intelekt-dlya-biznesu-yaki-zavdannya-zdaten-virishuvati-ta-v-yakih-galuzyah-dopomagae>

УДК 658+005

*Савенко Марія Федорівна,
студентка групи ЕП-2302,
ВСП «Фаховий коледж транспорту
та комп'ютерних технологій
Національного університету
«Чернігівська політехніка»*

ЕКОНОМІКА ТА УПРАВЛІННЯ ПІДПРИЄМСТВАМИ

Ключові слова: ВВП, ресурси, прибуток, управління, фінанси.

Економіка є основою для розуміння й управління господарськими процесами, що мають вплив на сфери життя – від особистих фінансів до глобальної торгівлі та політики. Для успішного управління підприємством важливо враховувати зовнішні та внутрішні фактори, такі як ринкові умови, конкуренцію, стан економіки, а також внутрішні ресурси та компетенцію. В сучасних умовах господарювання фокусується увага на питанні підвищення конкурентоспроможності національної економіки на основі активації процесу інтелектуалізації у всіх сферах господарської діяльності. Проте існує низка проблем, які гальмують перехід до якісно нового напрямку соціально-економічного розвитку з посиленою роллю людського капіталу в контексті впровадження переваг економіки знань. Інтелектуалізація економіки є складною системною економічною категорією, методологія і оцінка якої потребують застосування як системного підходу, так і комплексного підходів через необхідність обґрунтувати управлінські рішення в умовах обмеженості ресурсів.

Це обумовлено, по-перше, потребою в її характеристиці на різних рівнях управління – особи, підприємства, секторально-галузевому, регіональному та загальнодержавному; по-друге, необхідністю моніторингу і діагностики не лише в статичній, але й у динамічній, в структурному аспекті; по-третє, доцільністю визначення міри ефективності використання не настільки використовуваного капіталу, як реалізації інтелектуального потенціалу; по-четверте, необхідністю надання висновку щодо ефективності державної політики в аналізованій сфері; по-п'яте, формуванні висновку щодо ролі інтелектуалізації в процесі розвитку національної економіки. Незважаючи на наявність чисельних досліджень при визначенні сутності інтелектуалізації, механізму її впливу на вартість підприємства, визначення структури та виявлення інтелектуальної складової в управлінні та капіталізації, визначення сфер впливу інтелектуалізації на соціальний та економічний розвиток, актуальними залишаються подальші наукові пошуки вирішення проблеми розвитку та стимулювання інтелектуалізації в процесі підвищення конкурентоспроможності, а також створення та визначення ринкової вартості підприємства. Тому це актуалізує проведення досліджень у галузі управління інтелектуалізацією підприємства на основі розвитку бізнес-моделей та визнанні технічних утворень, що також підтверджує актуальність дослідження.

За даними Держстату за підсумком I-го кварталу 2023 року у річному вимірі зменшення ВВП становило 10,5%. Це значно краще ніж попередні (14,1%) ПП й

оцінки Мінекономіки («мінус» 14,1%). Про це повідомила Перший віцепрем'єр-міністр України – Міністр економіки України Юлія Свириденко. Такі дані свідчать про те, що економіка України адаптується та відновлюється більш швидкими темпами, ніж прогнозувалось раніше. Вона продовжує працювати та долати виклики війни. І це підтверджується зростанням реального ВВП сезонно скоригованого у I кварталі 2023 порівняно із 4-м кварталом 2022 на 2,4%. Підтримкою для бізнесу та населення лишаються заходи Уряду щодо стабілізації ситуації в енергетиці та вирішенні логістичних проблем у тому числі, з доступом до окремих морських портів в рамках зернової угоди.

Сприяє покращенню ситуації, реалізація програм відновлення та підтримки підприємств, які полегшують доступ до фінансових ресурсів, зокрема, програми «Доступні кредити 5-7-9%» та грантових програм під загальною назвою «єРобота», фінансування суттєвих обсягів капітальних видатків на відновлення зруйнованої інфраструктури, житлових та соціальних об'єктів. Все це стає можливим в тому числі завдяки міжнародній допомозі, яку надають країни партнери, що в комплексі підживлює стриманий оптимізм у суб'єктів економічної діяльності», – наголосила Юлія Свириденко.

Але в той же час військова агресія продовжує формувати нові шоки та випробування для українського народу. Спостерігалась затримка роботи зернового коридору, експортери відчували на собі обмежувальні заходи з боку країн сусідів на імпорт та транзит українських сільськогосподарських товарів, до них додаються наразі наслідки терористичного акту – руйнування Каховської ГЕС. В таких складних обставинах Уряд продовжує активно знаходити шляхи вирішення проблем, приймати заходи для подолання негативних наслідків та забезпечення умов розвитку економіки для посилення руху у напрямку перемоги. Як зазначають в Міністерстві економіки України, завдяки цьому у другому кварталі наразі також спостерігається позитивна динаміка ВВП.

Інтелектуалізація стала однією з особливостей сучасної економіки. Вона має різні прояви, біль-шість з яких так або інакше проектується на рівень світового господарства. Інтелектуалізація, що тісно пов'язана з інформатизацією, впливає на розвиток усіх основних форм міжнародних економічних відносин, сприяючи їх інтенсифікації, підвищенню якості взаємодій, появі нових тенденцій. Це визначає напрями еволюції світогосподарської системи. Інтелектуалізація процесів прийняття рішень полягає у налагодженні зв'язки в між інформаційними об'єктами, що аналізуються, та особою, що приймає рішення, з автоматизованою системою. Інтелектуальне управління підприємством викликає необхідність створення і застосування методів, моделей та засобів інтелектуалізації інформаційного забезпечення. Перехід до інтелектуалізації бізнес-моделей економічного зростання неможливий без побудови нового механізму соціального розвитку, заснованого на збалансованості творчої свободи особистості, підприємницької свободи, соціальної справедливості та конкурентоспроможності.

Економіка підприємства аналізує такі предмети, як організація підприємства, управління, розширення та стратегія. Дослідження можуть включати, як і чому корпорації розширюються, вплив підприємств, взаємодія між корпораціями та роль урядів у регулюванні.

Список використаних джерел

1. URL: https://www.problecon.com/export_pdf/problems-of-economy-2019-4_0-pages-111_119
2. URL: http://www.scientificview.umsf.in.ua/archive/2023/3_83_2023/18.pdf

УДК 338.2:339.9

*Хуртена Ольга Сергіївна,**викладач II категорії економічно-облікових дисциплін,
ВСП «Бобровицький фаховий коледж
імені О. Майнової НУБіП України»*

ГЛОБАЛЬНІ ВИКЛИКИ ЕКОНОМІЧНОГО РОЗВИТКУ

Ключові слова: економіка, глобалізація, економічний розвиток.

Сучасний етап розвитку світової економіки характеризується поширенням дестабілізуючого впливу глобалізаційних процесів на всі сфери життєдіяльності людства. Прогресуюча глобалізація принципово змінює співвідношення між зовнішніми і внутрішніми факторами національного розвитку. Процеси, якими супроводжується глобалізація, відкривають колосальні можливості щодо розширення торговельно-економічних зв'язків між державами, сприяють переливанню капіталів, технологій, робочої сили у будь-якому напрямі на земній кулі. Під впливом глобалізаційних процесів світова економіка зазнає кардинальних трансформацій, зумовлених новою хвилею технологічних інновацій, які нині характеризуються як четверта промислова революція. Водночас процеси глобалізації генерують потенційні ризики для стабільного економічного зростання, свідченням чому є ескалація новітніх викликів і загроз в умовах пандемії COVID-19 та повномасштабного вторгнення РФ в Україну.

Термін «глобалізація» походить від французького «global», тобто планетарний, всеосяжний та означає всеохоплюючий процес трансформації світового співтовариства у відкриту цілісну систему інформаційно-технологічних, фінансово-економічних, суспільно-політичних, соціально-культурних взаємозв'язків і взаємозалежностей [1, 126]. В умовах сучасної світової системи ключовим визначальним чинником розвитку суспільства та найвпливовішою силою є глобалізація. Вона охоплює всі галузі суспільного життя, включаючи економіку, політику, соціальну сферу, культуру, екологію, безпеку; впливає на виробництво товарів і послуг, використання робочої сили, інвестицій та технологій. Саме перетворення людства на єдину структурно-функціональну систему фахівці [2, 28–35] характеризують як процес глобалізації. Нині термін «глобалізація» є найбільш вживаною категорією, що використовується для дослідження й опису сучасних тенденцій розвитку економіки світу.

Економічна глобалізація вважається асинхронною та асиметричною, оскільки на одних територіях спостерігається висока концентрація глобалізаційних процесів, тоді як на інших – обмежена, що призводить до поглиблення диспропорцій, ускладнення зв'язків і залежностей. Дослідження існуючих тенденцій та механізму впливу глобалізованих потоків капіталу на різні країни світу, в тому числі й на Україну, – є необхідними для формування стабільної та успішної політики фінансово-інвестиційного розвитку вітчизняної економіки. Глобалізаційні процеси у світовій економіці:

- оцінка перспектив формування нового світового порядку із трьома основними конкуруючими центрами активного розвитку міжнародних економічних відносин та інтеграційних процесів

- визначення місця глобалізації кредитно-грошових відносин у загальному процесі глобалізації економіки;

- дослідження трансформації механізмів регулювання з метою протидії посилення середньо- і довгострокових факторів вразливості фінансових систем, у т.ч. банківських, на глобальному, регіональному та національному рівнях;

- систематизація адаптивних змін архітектури глобального управління, системи багатостороннього співробітництва у сферах руху капіталів, міжнародної торгівлі, робочої сили та боротьби зі змінами клімату;

- аналіз глобальних можливостей стійкого сталого розвитку, у тому числі за рахунок вирівнювання економічних і фінансових диспропорцій трансграничних потоків товарів, послуг, капіталів та робочої сили, запобігання негативному впливу кліматичних (екологічних) змін;

- узагальнення сучасних концепції сталого розвитку, ролі держави та стратегічного планування задля забезпечення стабільного зростання;

- оцінка позицій України в основних глобальних рейтингах (глобальний індекс конкурентоспроможності, індекс свободи, глобальний індекс інновацій) задля визначення потенційних перспективних напрямів забезпечення стійкості національної економіки України у взаємозв'язку із позиціонуванням держави в світі;

- з'ясування впливу глобалізації кредитно-грошових відносин на стан та розвиток національної економіки України;

- розроблення стратегії та тактики участі України в діяльності міжнародних фінансових організацій; - обґрунтування імперативів соціально-економічного розвитку України в умовах циклічного відновлення світової економіки;

Важливим чинником глобалізації стає й зростаюча стандартизація попиту на окремих товарних ринках, унаслідок чого постає доцільною заміна диференційованих регіональних стратегій маркетингу на уніфіковану стратегію глобального маркетингу [11, 41-93]. Отже, очікуваним результатом є підвищення економічної ефективності національних економік окремих країн, раціональне управління національними і світовими ресурсами та збільшення світового позитивного ефекту господарювання суб'єктів економічних відносин.

Вплив глобалізації на рівні окремої країни характеризується ступенем взаємозв'язку її економіки зі світовою економікою. Ступінь інтегрованості економік різних держав у глобальну економіку визначають кілька основних показників, серед яких: співвідношення зовнішньоторгового обороту і ВВП; прямі іноземні інвестиції, які спрямовуються в країну і з країни, та портфельні інвестиції; потік платежів роялті в країну та з країни, що пов'язані з передачею технологій. Глобалізація на світовому рівні визначається інтенсивністю міжнаціональних економічних і суспільних зв'язків, активністю руху капіталу, товарів і послуг, ресурсів, винаходів, розробок тощо. Таким чином, глобалізація є багаторівневим процесом, що відіграє провідну роль у формуванні наднаціонального господарства.

Проте найважливішим аспектом глобалізації є вищий рівень конкуренції між господарюючими суб'єктами.

Глобалізація несе найбільшу вигоду країнам, що провадять ефективну політику підвищення своєї конкурентоспроможності. Також у разі відсутності єдиної політики розвитку національної економіки виникають кризові явища,

стримується формування довгострокових міжнародних конкурентних переваг країни у світовому господарстві та послаблюються міжнародні конкурентні позиції. Отже, виникає проблема вибору щодо використання переваг глобалізації та протидії її загрозам внаслідок недорозвиненості інститутів. Тому наявність інституційної спроможності країни оптимально використовувати переваги глобалізації та нейтралізувати її загрози, спроможність формувати відповідні механізми розвитку глобальної конкурентоспроможності розглядаються як ключові завдання економічної політики будь-якої країни, в тому числі й України.

Розв'язання поставлених у рамках науково-дослідної роботи завдань допоможе вирішити одразу декілька актуальних проблем: створить можливості для мінімізації негативних наслідків кризових явищ внутрішнього та зовнішнього походження; сприятиме створенню можливостей забезпечення стійкості національної економіки України та позитивної динаміки розвитку країни в середньо- та довготерміновій перспективах. Аналіз розвитку глобалізаційних процесів дає змогу спрогнозувати тенденції глобалізації: – подальша локалізація позитивних ефектів глобалізації, перерозподіл якості життя на користь окремих країн та народів.

Для України прогнозовані позитивні результати глобалізації, пов'язані з отриманням переваг від виробництва та реалізації інноваційної конкурентоспроможної продукції; можливостями повнішого використання переваг міжнародного поділу праці; отриманням допомоги міжнародних фінансових організацій; виходом на світові ринки конкурентоспроможної наукоємної продукції; використанням досвіду економічних трансформацій в інших країнах; застосуванням передових технологій; підвищенням продуктивності, зниженням витрат виробництва. Прогнозовані негативні результати глобалізації пов'язані зі статусом України як слабозвинятої країни з низьким рівнем ВВП на душу населення, що обмежена в свободі економічних та політичних дій, визнала та законсервувала своє периферійне місце у світі. Посилюватимуть негативну дію глобалізації занепад неконкурентоспроможних українських виробництв і втрата частини національної культури

Висновки. Процеси глобалізації за змістом та структурою є надзвичайно складними, багатогранними і суперечливими, що унеможливило формування єдиного, прийняттого для всіх випадків визначення їх впливу на національні економіки. Найважливішими аспектами в цьому плані визначено: розширення конкуренції між ними та господарюючими суб'єктами; здійснення основоположних змін у структурі національної економіки та формування нового середовища для національного розвитку в цілому.

Список використаних джерел

1. Волинський Г. Про конкурентні переваги в умовах глобалізації. *Економіка України*. 2006. № 12 (541). С. 68-72.
2. Новицький В. Глобальна фінансово-економічна криза: сутність, системність проявів та перспективи подолання [Електронний ресурс]. *SoskinPortal*. URL: <http://soskin.info/ea.php?pokazold=200901- &n=1-2&y=2009>.
3. Офіційний сайт Державного комітету статистики України [Електронний ресурс]. URL: <http://www.ukrstat.gov.ua>.
4. Базилевич В. Д., Базилевич К. С. Ринкова економіка: основні поняття і категорії: навч. посіб. 2-ге вид., стер. К. : Знання, 2008. 263 с. (Вища освіта XXI століття).

5. Поручник А. М. Формирование экономического механизма интеграции Украины в систему мирового хозяйства. К., 1994. 36 с.
6. Бочан І. О., Михасюк І. Р. Глобальна економіка. К. : Знання, 2007. 403 с.
7. Кастельс М. Інформаційні технології, глобалізація та соціальний розвиток *Соціальна глобалістика: навч. посіб. / за наук. ред.: Е. А. Афоніна, В. Д. Бондаренка, А. Ю. Мартинова*. К. : Освіта України, 2011. 1 електрон. опт. Диск (CD ROM); 12 см.
8. Гражевська Н. І. Економічні системи епохи глобальних змін: [монографія]. К. : Знання, 2008. 431 с.
9. Чухно А. А. Постіндустріальна економіка: теорія, практика та їх значення для України. К. : Логос, 2003. 631 с.
10. Світова економіка: підручник / А. С. Філіпенко, О. І. Рогач, О. І. Шнирков [та ін.]. К. : Либідь, 2000. 582 с.
11. Глобалізація і безпека розвитку: монографія / О. Г. Білорус, Д. Г. Лук'яненко, М. О. Гончаренко, В. А. Зленко [та ін.]; кер. авт. кол. і наук. ред. О. Г. Білорус. К. : КНЕУ, 2001. 733 с.
12. Цьомік Ю. В. Удосконалення зовнішньоекономічної діяльності агропромислового комплексу: дис. ... канд. економ. наук: 08.07.02. Сімферополь, 2007. 178 с.



СЕКЦІЯ 3

ЕКОНОМІКА СІЛЬСЬКОГО ГОСПОДАРСТВА, АПК ТА ПРИРОДОКРИСТУВАННЯ

УДК 330.131:631.11

*Колесниченко Ганна Іванівна,
викладач,
ВСП «Козелецький фаховий коледж
ветеринарної медицини БНАУ»
смт. Козелець, Чернігівська область, Україна
anna_kolesnichenko@ukr.net*

ЕФЕКТИВНІСТЬ ДІЯЛЬНОСТІ ПІДПРИЄМСТВ АГРОПРОМИСЛОВОГО КОМПЛЕКСУ ТА КРИТЕРІЇ ЇЇ ОЦІНКИ

В умовах переходу до ринкової економіки проблема підвищення ефективності аграрного виробництва є визначальним фактором економічного і соціального розвитку суспільства.

***Ключові слова:** ефективність, економічна ефективність, технологічна ефективність, соціальна ефективність, екологічна ефективність, фактори підвищення ефективності, критерії ефективності, стратегія.*

Основною метою економічної стратегії розвитку агропромислового комплексу України є неухильне піднесення матеріального рівня життя народу. Досягнення цієї мети вимагає насамперед вирішення продовольчої проблеми на основі підвищення економічної ефективності сільськогосподарського виробництва. Тому основне завдання сільського господарства полягає в забезпеченні подальшого зростання і сталості виробництва для повнішого задоволення потреб населення в продуктах харчування і промисловості в сировині [3, 229].

Мета роботи – розкрити суть поняття ефективності виробництва, її видів, факторів підвищення економічної ефективності, запропонувати критерії оцінювання ефективності діяльності підприємства в умовах циклічних змін зовнішнього середовища шляхом розмежування тактичного та стратегічного аспектів діяльності підприємства, що забезпечує можливість прийняття обґрунтованого рішення щодо розвитку підприємства майбутнім фахівців ветеринарної медицини.

Термін «ефективність» є похідним від терміна «ефект», який походить від латинського effectus і в перекладі означає виконання, результат певної причини або дії. Звідси термін «ефективність» можна трактувати як результативність певного процесу, дії [1, 439].

Ефективність виробництва як економічна категорія відображає дію об'єктивних економічних законів, які проявляються в результативності виробництва. Вона є тією формою, в якій реалізується мета суспільного виробництва, Економічна ефективність показує кінцевий корисний ефект від застосування засобів виробництва і живої праці, а також сукупних їх вкладень [2, 136].

Економічна ефективність – основна форма вияву ефективності і може бути визначена зіставленням ефекту, отриманого саме від економічної діяльності, з витраченими на його одержання економічними ресурсами, що є обмеженими і вимагають постійного відновлення [1, 440].

Сільське господарство має свої специфічні особливості. Зокрема, в сукупності факторів досягнення вискоелективного господарювання особливого значення набуває земля як головний засіб виробництва, а в тваринництві – продуктивна худоба. Тому оцінка корисного ефекту в сільськогосподарському виробництві завжди стосується і співвідноситься до земельної площі або продуктивної худоби [3, 230].

Технологічна ефективність – результат взаємодії факторів виробництва з живими організмами, які використовуються в с/г виробництві, кількісно виражається через урожайність с/г культур і продуктивність тварин [1, 441].

Соціальна ефективність полягає у скороченні тривалості робочого тижня, збільшенні кількості нових робочих місць і рівня зайнятості людей, поліпшенні умов праці та побуту [3, 231].

Екологічна ефективність – створення екологічно безпечного для людей і тваринного та рослинного світу довкілля, безпеки життя, потреба в існуванні індикатора для означення гармонійного розвитку виробництва [1, 443].

На економічну ефективність впливає багато факторів, які не є однорідними, які можна виокремити у дві групи: внутрішні і зовнішні.

До внутрішніх факторів можна віднести такі:

- фактор власності;
- техніко-технологічний фактор;
- розмір підприємства;
- менеджмент як організаційний чинник;
- розвиток людського капітал;
- фактор структури виробництва та суспільного поділу праці [1, 458].

Серед зовнішніх макро- і мікрофакторів – найбільший вплив на ефективність діяльності підприємства справляють:

- платоспроможний попит на с/г продукцію і продовольство та інфляція;
- рівень відсоткових ставок на кредитні ресурси;
- ціновий чинник;
- своєчасність розрахунків покупців с/г продукції з продавцями [1, 459].

Для оцінки економічної ефективності виробництва та її виміру застосовують критерій, який зумовлюється дією економічних законів і характеризує ефективність з якісного боку. В науковому розумінні критерій – це властивість і якість ефективності, що відображає найістотнішу його суть і є основним принципом оцінки. Вихідним критерієм народногосподарської ефективності виробництва є обсяг національного доходу з розрахунку на душу населення при найменших затратах живої і уречевленої праці [3, 231].

Діяльність агропромислового підприємства є сукупністю процесів поточного функціонування, спрямованого на забезпечення максимально можливого та стабільного досягнення певних цілей. Для досягнення

стратегічних цілей підприємства розробляються виробнича, маркетингова та фінансова стратегії підприємства, які повинні узгоджуватися між собою. Це визначає необхідність проведення комплексної оцінки ефективності діяльності підприємства та її результатів.

Основні критерії оцінювання результатів діяльності агропромислового підприємства в залежності від стратегії.

Виробнича стратегія:

- витрати на виробництво продукції;
- якість продукції;
- якість виробництва;
- відповідність пропозиції попиту.

Маркетингова стратегія:

- обсяг продажів;
- частка ринку;
- імідж підприємства.

Фінансова стратегія:

- ефективність використання фінансових ресурсів;
- відповідність фінансових дій економічному стану та можливостям;
- визначення можливих ризиків.

У процесі вивчення економічних дисциплін, а саме навчальної дисципліни «Економіка сільського господарства», практичного заняття на тему: «Визначення ефективності с/г виробництва», визначаємо показники ефективності галузі тваринництва с/г підприємств, а саме розмір прибутку чи збитків, відсоток рентабельності і норму прибутку. Вивчення теми і проведення обрахунків на практичному занятті навчає аналітиці, принципів раціональної організації праці у професії і дає простір для самовираження, стимулює самостійність і активність в умовах війни, потребу у набутті професійних знань, навичок, сприяє цілісному усвідомленню професії і всебічну наступність у навчанні, сприяє розвитку аналітичного і логічного мислення, пізнавальної і творчої активності.

Список використаних джерел

1. Андрійчук В.Г., Економіка підприємств агропромислового комплексу : підручник. К. : КНЕУ, 2013. С. 438–460.
2. Мацибора В.І. Економіка сільського господарства: підручник. К.: Вища школа, 1994. С. 136-154.
3. Михайлов С.І., Ярова В.В., Заєць Г.В. та ін. Економіка аграрного підприємства: підруч. для екон. і технол. спец. аграр. вищ. навч. закл. I – II рівнів акредитації / за ред. Михайлова С.І. К.: Укр. Центр духов. Культури, 2004. С. 229-243.

УДК 338.43(477.51)

*Котов Денис Юрійович,
група ЕП-2202,
Відокремлений структурний підрозділ,
«Фаховий коледж транспорту та
комп'ютерних технологій»
Національного університету
«Чернігівська Політехніка»*

РОЗВИТОК СІЛЬСЬКОГОСПОДАРСЬКОЇ ЕКОНОМІКИ ЧЕРНІГІВЩИНИ

Ключові слова: Чернігівщина, сільське господарство, АПК.

Чернігівщина – один із найбільших сільськогосподарських регіонів України, відомий своїм аграрним потенціалом та багатими природними ресурсами. В області сприятливі кліматичні умови та родючі ґрунти, що створюють передумови для розвитку сільського господарства і агропромислового комплексу (АПК). На території Чернігівської області протікає 1200 річок. Серед них Дніпро, Десна, Сейм та інші. Регіон має достатнє забезпечення водними ресурсами. Це сприяє легкому зрошенню врожаю за необхідністю.

Земельний фонд області включає 3190,3 тис. га, з якого сільськогосподарські угіддя становлять 2068,4 тис. га (64,8%) або 5% усіх сільгоспугідь України. У сільськогосподарських угіддях рілля займає більше 68% (1415,3 тис. га), перелogi – 2,3% (47,6 тис. га), сіножаті – 14,9% (308,9 тис. га), пасовища – 13,7% (282,9 тис. га), багаторічні насадження – 1,2% (24,5 тис. га). [1]

Чернігівщина є однією із найсприятливіших та найбільш розвинутих аграрних областей України. Рослинництво є базовою галуззю сільського господарства, актуальними напрямками розвитку якого є нарощування обсягів виробництва зерна, технічних культур, картоплі та кормів. Природно-кліматичні умови області, особливо зони Полісся, сприяють виробництву конкурентоспроможної продукції тваринництва. Виробництвом сільськогосподарської продукції в регіоні займаються 1120 агропідприємств, які забезпечують 27% валової доданої вартості.

Основні показники с/г економіки Чернігівщини характеризуються високою урожайністю культур та розвитком тваринницьких ферм, що сприяє створенню робочих місць і збільшенню доходів населення [4, 9].

Однак, аграрний сектор стикається з низкою викликів, таких як залежність від погодних умов, проблеми з фінансуванням, потреба в модернізації техніки та збільшення витрат на енергоресурси.

Агропромисловий комплекс (АПК) Чернігівщини об'єднує в собі виробництво сільськогосподарської продукції та її переробку. Основні галузі АПК включають виробництво харчових продуктів, тваринництво, зернову промисловість та виробництво олії.

На Чернігівщині працюють кілька великих підприємств з переробки сільськогосподарської сировини, що забезпечує місцевий ринок продуктами харчування та дозволяє експорт продукції. Основними продуктами переробної промисловості є олія, молочні та м'ясні вироби, борошно, цукор та інші продукти. Серед них можна виділити:

ПАТ «Чернігівський молокозавод» – один із провідних виробників молочної продукції в регіоні, що спеціалізується на виробництві молока, масла, сиру та інших молочних продуктів.

ПАТ «Чернігівський хлібокомбінат» – займається виробництвом хлібобулочних та кондитерських виробів. Це підприємство забезпечує хлібною продукцією значну частину регіону.

ПрАТ «Ніжинський консервний завод» (ТМ «Ніжин») – виробник консервованих овочів, зокрема огірків, томатів, закусок та інших консервованих продуктів. Цей завод відомий як в Україні, так і за її межами [3].

Розвиток АПК також сприяє збільшенню кількості робочих місць, підвищенню рівня життя населення та стимулюванню економічного зростання регіону.

Обсяг виробництва (валовий збір) культур сільськогосподарських станом на 2023, тис. ц.

Культури зернові та зернобобові: 49000,2;

Соняшник: 6383,6;

Буряк цукровий фабричний: 1591,6;

Картопля: 11355,8.

Кількість сільськогосподарських тварин на 1 січня 2023, тис. голів:

Великий рогатий скот: 129,3;

Птиця свійська: 3183,4 [2].

Чернігівщина має потужний потенціал у сфері сільського господарства та АПК, що сприяє економічному зростанню регіону та підвищенню рівня життя населення. Проте ефективне використання цього потенціалу потребує модернізації та дотримання екологічних стандартів. Розвиток агропромислового комплексу є ключовими факторами сталого розвитку Чернігівщини, що забезпечить її стабільне економічне зростання та екологічну безпеку на майбутнє.

Список використаної літератури

1. Сайт Департаменту Агропромислового розвитку Чернігівської обласної державної адміністрації. URL: <https://apk.cg.gov.ua/index.php?id=8098&tp=1&pg=>
2. Сайт Державної служби статистики України / Головного управління статистики у Чернігівській області. URL: <https://www.chernigivstat.gov.ua/books/silgosp.php>
3. Сайт YouControl / Сільськогосподарські компанії Чернігівської області. URL: <https://catalog.youcontrol.market/silske-hospodarstvo/chernihivska-oblast>
4. Дусановський С. Л. ЕКОНОМІКА ПІДПРИЄМСТВ АПК. Тернопіль: Горлиця, 2008. 262 с.

Морева Аліна Сергіївна,

*студентка групи ЕП-2202,
ВСП «Фаховий коледж транспорту та
комп'ютерних технологій Національного
університету «Чернігівська політехніка»*

РОЗВИТОК АГРАРНОГО БІЗНЕСУ В ЧЕРНІГОВІ

Ключові слова: аграрний бізнес, розвиток аграрного бізнесу.

Аграрний бізнес є однією з основних складових економіки Чернігівщини, регіону з багатими сільськогосподарськими традиціями. У цьому контексті важливо проаналізувати сучасний стан аграрного сектора, основні тренди, виклики та перспективи розвитку. Чернігівська область завжди була аграрною, з родючими чорноземами та сприятливими кліматичними умовами. З часу здобуття незалежності в Україні аграрний сектор зазнав значних трансформацій, спрямованих на адаптацію до ринкових умов [2, 1].

Агробізнес, аграрний бізнес – сектор ринкової економіки, що охоплює виробництво, переробку, розподіл, зберігання та доставку до споживача сільськогосподарської продукції.

Згідно з даними управління агропромислового розвитку, щороку на Чернігівщині засівають близько 1 млн га земель. Сумарний врожай зібраного зерна минулого року склав близько 6 мільйонів тон. Досягнути таких результатів не вдається з кількох причин: за попередніми підрахунками управління АПР у цьогорічній посівній кампанії планують засіяти до 70% наявних площ. Станом на 20 квітня обробили лише 21 тисячу гектарів (із прогнозованих 700). Друга причина, – недостатня кількість добрив та засобів захисту рослин. Усе це суттєво впливає на обсяги зібраного врожаю [1, 1].

Цьогоріч перші комбайни на Чернігівщині вийшли в поле 11 липня – на тиждень раніше, ніж минулого року. Станом на 07.12.2023 зібрано 569,4 тис. га зернових та зернобобових культур (84% від засіяної площі) та намолочено 3620,87 тис. тонн зерна при середній урожайності 63,6 ц/га. Аграрії області зібрали: соняшнику – 240,4 тис. га (100% від засіяної площі), намолочено 509,6 тис. тонн при середній урожайності 21,2 ц/га, сої – 83,2 тис. га (100%), намолочено 201,3 тис. тонн при середній урожайності 24,2 ц/га, ріпаку (озимий та ярий) – 50,5 тис. га (100%), намолочено 150,0 тис. тонн при середній урожайності 29,7 ц/га, накопано 155 тис. тонн цукрових буряків при середній урожайності 596,2 ц/га [3, 1].

Аграрний бізнес в Чернігові продовжує розвиватися, стикаючись із новими викликами та можливостями. Завдяки активним нововведенням, державній підтримці та зміні споживчих уподобань регіон має всі шанси стати лідером у аграрному секторі України. Основне завдання полягає в оптимізації виробництв, підвищенні якості продукції та забезпеченні стійкого розвитку на основі сучасних технологій.

Список використаних джерел

1. Департамент агропромислового розвитку Чернігівської обласної державної адміністрації. URL: <https://apk.cg.gov.ua/index.php?id=7830&tp=1&pg>
2. Чернігівська ОДА. URL: <https://dif.org.ua/article/biznes-chernigivshchini-cherez-dva-roki-pislya-zvilnennya-problemi-i-perspektivi>
3. Головне управління статистики у Чернігівській області. URL: <https://www.chernigivstat.gov.ua/statdani/>

УДК 330.15:502

*Черніков Віталій Павлович,
викладач спеціальних дисциплін*

*Погорєлова Валентина Миколаївна,
викладач спеціальних дисциплін,
Прилуцький технічний фаховий коледж*

ВИКОРИСТАННЯ ПРИРОДНИХ РЕСУРСІВ: ЕКОЛОГО-ЕКОНОМІЧНІ ПРОБЛЕМИ ТА ШЛЯХИ ЇХ ВИРІШЕННЯ

Ключові слова: природні ресурси, земельні ресурси, використання земель, ґрунт, екологічні проблеми.

Еколого-економічні проблеми використання природних ресурсів набувають суттєвого значення у зв'язку з переходом на нові системи господарювання, що пов'язані зі зміною форм власності на землю, розвитком орендних земельних відносин та збільшенням техногенного навантаження.

У результаті економічних перетворень останніх десятиліть відбулися значні зміни як структури землекористування у всіх категоріях земель, так і самих відносин власності на землю.

Нині особливої актуальності набуває питання збалансованого використання земель, оскільки нераціональне використання земель сільськогосподарського призначення в Україні призвело до зниження родючості ґрунтів, поширення ерозійних процесів, збільшення площ забруднених і деградованих земель. Проблеми підвищення ефективності використання земельних угідь сільськогосподарського землекористування з урахуванням їх екологічного стану в процесі інтенсифікації аграрного виробництва є складовою частиною єдиної державної еколого-економічної політики, що забезпечує раціональне використання, охорону та управління земельними ресурсами.

Ефективність використання сільськогосподарських угідь визначною мірою залежить від рівня дохідності аграрних підприємств, але їх фінансові інтереси не мають призводити до погіршення властивостей земельних ресурсів як головного засобу виробництва у сільському господарстві. [1].

З метою досягнення екологічної рівноваги, усунення диспропорцій між можливостями агроландшафтів і потребою економіки, оцінки кінцевих результатів та екологічних наслідків землекористування розроблено нормативи економіки ґрунтозахисного землеробства. Вони містять показники повної прямої річної шкоди (втрат ґрунту) від водної та вітрової ерозії, нормативи недобору врожаю на еродованих ґрунтах; нормативи економічного й еколого-економічного ефекту від здійснення протиерозійних заходів та їх комплексу [2].

За останнє десятиліття реалізація заходів щодо підвищення родючості ґрунтів значно погіршилася. В 2021 році на 1 га посівної площі було внесено 4,3 тони органічних добрив проти 8,1 тон у 2011-му, також значно зменшилося внесення мінеральних добрив. [6].

Всі ці процеси призупинились в зв'язку з військовою агресією росії та з'явився нові виклики. Так, в Україні станом на 05.01.2023 року потенційно

небезпечні території, де відбувались або проходять бойові дії становлять 13,6 млн. га землі, заміновано 4,8 млн га сільськогосподарських угідь.

Від \$5 млрд приблизна сума, яка наразі необхідна для розмінування, за оцінкою Feodal.online 70,4 тис. га деокупованої території обстежено та очищено службами ДСНС переважно в Київській та Чернігівській областях [5].

Все це матиме наступні наслідки для земельного фонду України:

- забруднення ґрунту, повітря та ґрунтових вод нафтопродуктами і важкими металами може призвести до того, що деякий час на цих територіях не можна буде нічого вирощувати;

- утворення вирв, ущільнення ґрунтів, знищення рослинності і загибель ґрунтової фауни внаслідок вибухових хвиль та руху військової техніки;

- забруднення навколишнього середовища внаслідок влучання в промислові чи хімічні об'єкти;

- Україна попередньо стане першою країною у світі по замінованих територіях, кількості жертв від мін та ВВП за прогнозами Landmine Monitor;

- тривалий та дороговартісний процес гуманітарного розмінування територій [6].

Слід зазначити, що кожне аграрне підприємство бажає забезпечити свою діяльність та власне виробництво продукції екологічним аудитом, який у свою чергу спрямований на підвищення екологічної обґрунтованості та ефективності діяльності суб'єктів господарювання [3].

Якщо засмічення ґрунтів можна позбутися фізичним прибиранням земель, то їх очищення може відбуватися за допомогою використання властивостей природи та впровадження природоорієнтованих рішень. [4].

Отже, для відтворення екологічної ситуації стратегія системи сільськогосподарського природокористування має передбачати: формування високопродуктивних, екологічно стійких агроландшафтів; гармонійне поєднання механізму дії економічних законів і законів природи в межах територій з урахуванням чинників навантаження на сільськогосподарські угіддя, розроблення природоохоронних заходів на основі вимог міжнародного законодавства.

Список використаних джерел

1. Авраменко Т. П. Ресурсний потенціал земель сільськогосподарського призначення та раціональне його використання. *Аграрна наука і освіта*. 2006. № 5. Т. 7. С. 125-128.
2. Голуб Н.О. Документальне забезпечення обліку витрат на поліпшення земель сільськогосподарського призначення. Збірник наукових праць Таврійського державного агротехнологічного університету (економічні науки). 2013. № 3. С. 52-56.
3. Іванюк Т. Л. Сутність поняття «Земельні відносини». *Інноваційна економіка*. 2019. № 3-4. С. 52-57.
4. Сахно Л.А. Облік і аудит екологічної складової в діяльності агропромислового підприємства. *Молодий вчений*. 2017. №1.1(41.1). С. 73-76.
5. Трубіна М.В. Зарубіжний досвід оцінки земельних ділянок сільськогосподарського призначення: податковий аспект. *Фінансове право*. 2014. № 3(29). – С. 55-58.
6. Feodal.Land. URL: <https://feodal.online/#feodal.land> (дата звернення: 01.02.2023).



СЕКЦІЯ 4

ЕНЕРГОЕФЕКТИВНІСТЬ ЕКОНОМІКИ

УДК 620.9:338.3

*Мелащенко Дарина Максимівна,
студентка групи ЕП-2303,
ВСП «Фаховий коледж транспорту та
комп'ютерних технологій
Національного університету
«Чернігівська політехніка».*

ПІДВИЩЕННЯ ЕНЕРГОЕФЕКТИВНОСТІ ПРОМИСЛОВИХ ПІДПРИЄМСТВ

Ключові слова: енергоефективність, енергоресурси, «розумні технології».

Енергоефективність відображає здатність суспільства або організації використовувати енергоресурси для виробництва, досягаючи максимального результату при мінімальних витратах. В Україні цей напрямок регламентується Законом України «Про енергетичну ефективність» [1]. Підвищення енергоефективності – один із основних напрямків, які активно підтримуються та регулюються на законодавчому рівні. У 2017 році було ухвалено Закон України No 2118-VIII «Про енергетичну ефективність будівель», разом з яким у наше життя прийшло таке поняття, як клас енергоефективності.

Сучасний стан економіки України характеризується значним антропогенним та техногенним навантаженням на всій території, особливо в зонах активних бойових дій. Нині рівень енергоємності України в рази вищий за аналогічний показник розвинених країн, і цей факт робить економіку нашої країни більш витратною та менш конкурентоспроможною. Енергозбереження та енергоефективність визначає збалансований розвиток енергетики та економіки країни. Тому в останні роки завдання енергозбереження як одна з актуальних суспільних проблем є найбільш пріоритетним напрямком міжнародної політики. На міжнародному ринку зростає конкуренція у галузі енергозберігаючих технологій, товарів та послуг, а енергоємність продукції є ключовим фактором, що визначає її вартість. Актуальність та затребуваність проведення заходів щодо підвищення енергоефективності також зумовлена постійно зростаючою конкуренцією, обмеженістю запасів паливно-енергетичних ресурсів та їх ціною, а також екологічною обстановкою, що погіршується [4].

В Україні у 2021 р. було ухвалено закон про енергоефективність, який доводить, що на рівні держави розуміється важливість впровадження програм

енергозбереження та просування цієї ідеї серед широких верств громадськості, включаючи індивідуальних споживачів, виробничих підприємств, співробітників усіх видів підприємств та організацій. Європейський досвід показує, що саме ці заходи є основою для підвищення енергоефективності на підприємствах [5]. Понад 50 українських компаній вже запровадили системи енергоменеджменту та почали економити ресурси. Таким чином без суттєвих інвестицій можна зекономити до 5-10% енергії.

Важливий крок для підвищення енергоефективності на промислових підприємствах – це оновлення або заміна обладнання на більш енергоефективне [6]. Для цього пропонуються такі механізми:

- встановлення стандартів для обладнання, класи енергоефективності та маркування;
- субсидії або податкові пільги на купівлю енергоефективного обладнання;
- підтримка енергозбереження з боку компаній, що постачають енергію;
- навчання та підвищення кваліфікації для малого і середнього бізнесу у питаннях енергоефективності.

Введення військового стану в Україні та повномасштабна війна значно вплинули на енергоефективність економіки України через руйнування багатьох об'єктів енергетичної інфраструктури [7]. З огляду на це, ґрунтовного вивчення потребують питання енергоефективності економіки, можливостей імплементації зарубіжного досвіду щодо впровадження сучасних систем енергоефективного менеджменту в Україні.

Для України енергозбереження є ключовим питанням успішного розвитку [8]. Слід також зазначити, що розвинені країни у процесі еволюційного розвитку останніх десятиліть більш-менш послідовно вирішили переважно проблеми національної енергоефективності та енергетичної безпеки, а нині – сталого розвитку. Україна ж перебуває практично одночасно у всіх фазах цього процесу. Тим не менш, енергозбереження є ключовою проблемою для успішного вирішення всіх цих завдань. Але проведений аналіз дозволив зробити такий висновок, що в даний час методи та засоби для підвищення енергоефективності тільки набирають обертів, але наша країна рухається в правильному напрямку.

Список використаних джерел

1. Керівництво з впровадження системи енергетичного менеджменту відповідно до вимог міжнародного стандарту ISO 50001:2018
2. Матвєєва Ю.Т., Колосок С.І., Вакуленко І.А. Аналіз зарубіжного досвіду щодо забезпечення енергетичної ефективності на основі моделі Smart Grid. Ефективна економіка. №4. 2019.
3. Про перспективи енергомодернізації промисловості у 2022 році. URL: <https://ecolog-ua.com/news/pro-perspektyvy-energomodernizaciyi-promyslovosti-u-2022-roci>

УДК 620.911:338.245(477)

*Оситок Софія Сергіївна,
студентка групи ЕП 2302,
ВСП «Фаховий коледж транспорту
та комп'ютерних технологій
Національного університету
«Чернігівська політехніка»*

ЕНЕРГЕТИКА УКРАЇНИ У ПЕРІОД ВІЙНИ

Ключові слова: енергоефективність, енергетичний сектор, «Теплі кредити», ВДЕ.

Енергоефективність є важливим аспектом економічного розвитку, особливо в часи нестабільності через глобальну економічну кризу, зміну клімату та обмеженість ресурсів. Енергоефективність визначає здатність економіки скорочувати споживання енергії при збереженні рівня виробництва та якості послуг. Це, в свою чергу, сприяє економічному зростанню, зниженню витрат на енергію та позитивному впливу на навколишнє середовище.

В 2023 році енергетичний сектор України зазнав серйозних проблем спричинених війною, економічною нестабільністю та високими цінами на енергоресурси. Ця ситуація створила значний тиск на економіку країни, що призвело до негайного реагування та вжиття невідкладних заходів для підвищення енергоефективності. Серед країн Європи Україна споживає найбільше енергії на одиницю ВВП. За даними Державної служби статистики України, в 2022 році споживання енергії зросло на 15% порівняно з 2021 роком, що свідчить про нестабільність в енергетичному секторі.

Від початку повномасштабної війни енергетичний сектор зазнає постійного негативного впливу. Причиною стали фізичні пошкодження енергетичної інфраструктури, спричинені бойовими діями та масованими ударами по ній, а також через окупацію об'єктів енергетики. Результатом цього є масштабна руйнація активів енергетичних компаній, перебої у постачанні енергоносіїв, необхідних для забезпечення базових потреб населення, та операційних потреб виробничого та сервісного сектору. Відповідно до публічних заяв членів Уряду України, усі підконтрольні Україні теплові електростанції (ТЕС), великі гідроелектростанції (ГЕС) та гідроакмулювальні електростанції (ГАЕС) зазнали пошкоджень різних ступенів. Також постраждала більшість великих теплоелектроцентралей (ТЕЦ), понад 40% магістральних мереж транспортування електроенергії та об'єкти розподілу електроенергії. Оцінка прямих збитків об'єктів електроенергетики складає понад \$11,4 млрд. З цієї суми збитки об'єктів генерації електроенергії складають \$8,5 млрд, інфраструктури передачі електроенергії – \$2,1 млрд, об'єктів розподілу електроенергії – \$0,8 млрд. [1, 11].

В Україні реалізується кілька програм, спрямованих на підвищення енергоефективності, серед них найвідомішою є програма «Теплі кредити», що діє з 2014 року. Її розпочинали як пілотний проект, який стимулював населення переходити на альтернативні види палива. Згодом програма поширилася і на

придбання енергоощадного обладнання для власників будинків та об'єднань співвласників багатоквартирних будинків (ОСББ). В цілому за час дії програми ОСББ скорочували обсяги споживання теплової енергії в середньому на 20,8%, а домогосподарства щорічно економили 29,5% природного газу [2, 20].

Відновлювальні джерела енергії (ВДЕ) включають сонячну, вітрову, біомасу та гідроенергію, що забезпечують екологічно чисте виробництво енергії. Попри виклики війни, за 2023 рік енергетики ДТЕК Мережі під'єднали до системи понад 1400 нових об'єктів ВДЕ. Інвестиції в енергетичну інфраструктуру України, зокрема у відновлювані джерела енергії, були значними. У 2023 році український бізнес інвестував у сонячну енергетику близько 150 млн доларів. Частка відновлюваних джерел енергії у структурі виробництва електроенергії України, включаючи великі гідроелектростанції, досягла 22%, в той час, як в Європі цей показник становить 42% [3].

Енергоефективність має зміцнювати енергетичну стійкість та незалежність України. Враховуючи потенціал країни, перспективи розвитку відновлюваної енергетики є багатообіцяючими. Постійні інвестиції в нові технології та модернізацію існуючої інфраструктури допоможуть збільшити частку відновлюваної енергетики в загальному енергобалансі. Державна підтримка через фінансові програми та податкові пільги є ключовим фактором для залучення інвесторів. Удосконалення нормативно-правової бази забезпечить стабільність ринку та сприятливі умови для розвитку. В результаті активного використання ВДЕ не лише збільшиться енергетична незалежність України, але й сприятиме поліпшенню екологічної ситуації в країні.

Список використаних джерел

1. Вплив війни на енергетику [Електронний ресурс]. URL: https://kse.ua/wp-content/uploads/2024/06/KSE_Vpliv-vii--ni-na-energetiku_UA-1.pdf.
2. Державна підтримка енергозбереження - програма /«теплих кредитів» [Електронний ресурс]. URL: https://saee.gov.ua/sites/default/files/blocks/Otsinka_TK_14.06.2021.pdf.
3. Альтернативна енергетика [Електронний ресурс]. URL: <https://ukraineinvest.gov.ua/industries/energy/alternative-energy/#:~:text=Станом%20на%202024%20рік%2C%20на,на%2024%20квітня%202024%20року>.

УДК 620.911:338.245(477)

*Фер Дмитро Олександрович,
студент групи ЕТ 2203*

*Піщолка Ірина Анатоліївна,
викладач вищої категорії,
ВСП «Фаховий коледж транспорту
та комп'ютерних технологій»
Національного університету
«Чернігівська політехніка»*

ЕНЕРГЕТИЧНА БІДНІСТЬ: СОЦІАЛЬНІ ТА ЕКОНОМІЧНІ ДОСЛІДЖЕННЯ

З початку широкомасштабної збройної агресії РФ проти України масштабного руйнування зазнає цивільна та енергетична інфраструктура населених пунктів, що призводить до нестабільності енергопостачання. Через падіння рівня доходів збільшується частка громадян, які не мають змоги належним чином обігріти свої домівки, зафіксовано накопичення боргів з оплати за житлово-комунальні послуги [2].

Сучасні домогосподарства зіштовхуються зі значними викликами в галузі енергетики, спричиненими війною в Україні. Важливим соціальним викликом, пов'язаним із енергетичним сектором, є енергетична бідність – відсутність доступу до належного обсягу енергоспоживання [2]. Проте, соціальні та економічні аспекти забезпечення енергією домогосподарств та аналіз енергетичних викликів в Україні та ЄС потребують додаткового наукового обґрунтування. Забезпечення рівного доступу до енергетичних послуг для населення є важливим чинником соціальної та економічної інтеграції.

Енергетична бідність – це проблема, яка виникає, коли домогосподарства не можуть забезпечити належний рівень споживання енергії для базових потреб через фінансові труднощі [1]. Це явище має суттєвий вплив як на соціальні, так і на економічні аспекти. Енергетична бідність – це багатогранна проблема, що вимагає комплексного підходу.

Повномасштабна збройна агресія РФ проти України зумовила обмеження фізичної доступності енергоресурсів для населення. Серед основних причин: масовані ракетні обстріли об'єктів енергетичної інфраструктури, які загрожують перебоями / припиненням електро- та теплопостачання населення; масштабні руйнування житлової забудови, збитки від яких сягають 54 млрд дол.; пошкодження житла в близько третини домогосподарств, розміщених на деокупованій території або території бойових дій [1]. Як результат, значно знизилася частка домогосподарств, у яких житло достатньо тепле й комфортне в зимовий період, а також частка сімей, що живуть у помешканні, обладнаному опалювальними установками; істотно зросла кількість осіб, у помешканнях яких протікає дах, вологі стіни, гнилі віконні рами чи підлога.

Для послаблення впливу факторів енергетичної бідності в Україні впроваджують заходи щодо інформування населення про інструменти стимулювання до зменшення енергоспоживання. Зокрема, для досягнення належного рівня інформування побутових споживачів: чинне законодавство визначає основні положення щодо доступу до інформації про встановлення цін / тарифів; функціонують мобільні додатки; створено Інтерактивний реєстр електропостачальників.

Допомога в доступі до енергетичних послуг має надходити вразливим споживачам енергоресурсів, які потерпають від енергетичної бідності. Надання Україні статусу кандидата на членство в ЄС підвищує актуальність забезпечення такого доступу, протидії поширенню енергетичної бідності, яка поглиблюється внаслідок російської збройної агресії проти України [1].

Підвищити стійкість енергетичного сектору можна беручи до уваги зміни в споживанні електроенергії залежно від часу доби. Згідно з дослідженням, встановлення системи тарифів, що варіюються залежно від часу доби, спонукає споживачів зменшувати споживання електроенергії в періоди пікового навантаження [2].

Використання відновлюваних джерел енергії, таких як сонячна та вітрова енергія, сприяє заміні традиційних джерел енергії та зменшенню споживання електроенергії зі шкідливим впливом на довкілля.

Прогнози споживання електроенергії в домогосподарствах України після закінчення війни залежать від багатьох факторів, таких як економічне відновлення, демографічні зміни, технологічні та енергетичні інновації. Енергія важлива не лише для економічного розвитку, а й для розвитку населення.

Список використаних джерел

1. Актуалізація факторів енергетичної бідності, що зумовлені наслідками збройної агресії проти України. URL: <https://niss.gov.ua/news/komentarij-ekspertiv/aktualizatsiya-faktoriv-enerhetychnoyi-bidnosti-shcho-zumovleni-naslidkamy-04042023>
2. Кубатко О.В., Письменна У.Є., Трипольська Г.С., Михайлов С.О., Півень В.С. Соціально-економічні аспекти розвитку електроенергетики в домогосподарствах України та ЄС. Економіка та суспільство. Випуск 53/2023.



СЕКЦІЯ 5

ЕКОНОМІКА ПРОМИСЛОВОСТІ

УДК 338.3:338.245(477)

*Ходзинська Олена Олександрівна,
викладач вищої категорії*

*Шевченко Світлана Володимирівна,
викладач вищої категорії, викладач-методист,
Одеський автомобільно-дорожній фаховий
коледж Національного університету
«Одеська політехніка»*

ЗРОБЛЕНО В УКРАЇНІ ПІД ЧАС ВІЙНИ

Ключові слова: економіка України, галузі України; українські підприємці.

Стійкість економіки України під час війни регулярно відзначають міжнародні оглядачі, включаючи експертів Світового банку та МВФ.

У перший рік повномасштабного вторгнення Україна втратила третину економіки, 7 мільйонів українців стали біженцями, тисячі об'єктів інфраструктури було зруйновано.

Але зараз економіка адаптується:

- виробництво перемістилось в галузі, які є менш концентрованими, такими як ІТ, адже концентровані центри виробництва важче захистити від ракет та дронів;

- будівництво відчутно впало, а от галузі зв'язку та фінансів відновились до 96% від довоєнного рівня;

- українські підприємці, адаптуючись до нових реалій, швидко реєструють нові компанії: в першому кварталі 2024 року зареєстровано 74 тисяч нових підприємств, що є більшим ніж перед війною.

- пасажиропотік на залізниці повернувся до довоєнного рівня.

- шляхи експорту зерна змінились, адже через дії Росії Україна тепер використовує інший транзитний шлях в Чорному морі, а також почала використовувати порти на Дунаї та збільшила перевезення автошляхами.

- банківська система працює, обережно усуваються обмеження, введені одразу після повномасштабного вторгнення [1].

Відзначається важливість дозволу НБУ для банків використовувати хмарний сервіс на основі устаткування, розташованого за кордоном, а також програми, що забезпечує роботу банків під час блекаутів [3].

Як відомо, левову частку видатків державного бюджету (понад 5 млрд грн на день!) Україна в умовах війни спрямовує на оборону та безпеку. А з грошима на соціальні видатки, зарплати бюджетникам та на деякі інші потреби держави допомагають міжнародні партнери. Ми маємо усвідомлювати: економіки, які

спроможні самотужки «потягнути» видатки в умовах такої інтенсивної війни, можна перелічити на пальцях. І у світовій історії багато прикладів, коли ворога вдавалося подолати лише завдяки консолідації міжнародних зусиль – у тому числі, й у фінансовій царині.

При цьому партнери України не обумовлюють свою допомогу якимись імовірними матеріальними претензіями. Вони розглядають теперішні витрати як інвестиції у власну безпеку та у майбутнє світової цивілізації. Більше того, якщо вимоги до нашої країни при освоєнні грантових та кредитних коштів і висувуються, то стосуються вони лише реформ, у яких ми з вами самі зацікавлені. Рано чи пізно до їх втілення Україні б однак довелося прийти. Війна лише пришвидшила цей процес.

Набирає обертів грантова програма підтримки для мікропідприємств, подати заявку на участь в якій можна через Дію. Потенційні бізнесмени можуть отримати грант у розмірі до \$6,5 тисячі на започаткування власної справи. Для бізнесу діє і низка галузевих програм – зокрема в сільському господарстві, де бізнесу допомагають із коштами на розвиток садівництва, тепличного господарства, систем меліорації тощо [3].

Надзвичайно помічною для відновлення ділової активності, збереження виробництва і трудових колективів, створення нових робочих місць – особливо у перші місяці воєнної невизначеності – стала й урядова програма релокації бізнесу в більш безпечні регіони. В її межах на захід країни переміщено понад 800 підприємств. А деякі виробництва – зокрема задіяні для потреб оборони – тимчасово релоковано на територію наших європейських партнерів. За даними Мінекономіки, вже відбувається і зворотний процес – деякі бізнеси повертаються на попередні місця роботи у зв'язку із покращенням там безпекової ситуації.

І, звісно ж, говорячи про чинники, які сприяють (відносній) економічній стабільності України в умовах війни, варто згадати про продовження у державі процесів цифровізації. Саме високий рівень послуг «у цифрі», поміж іншого, дозволив безперебійно працювати нашій банківській та фінансовій системам, завдяки роботі онлайн тисячі бізнесів зберегли свої виробничі показники та не втратили колективи. Ледь не щотижня в Дії з'являються нові послуги. Поміж започаткованих під час війни програм – «Ворог», реєстрація пошкодженого майна, «Оселя», «Робота та багато інших. Незважаючи на війну, в Україні втілюються проекти розвитку швидкісного Інтернету, розбудови ЦНАПів, впровадження режиму paperless, розширення доступу до базових е-послуг, а також цифрової освіти, інституційної спроможності облдержадміністрацій та органів влади на місцях.

Звісно ж, не варто применшувати і вплив на економіку інших галузей та програм. Недарма всі визнають: Україна не змогла б досягнути успіхів на фронті у протистоянні з таким потужним та безпринципним ворогом, якби не спромоглася забезпечити надійний тил [2].

Список використаних джерел

1. Максим Самойлюк, економіст Центру економічної стратегії. URL: <https://ces.org.ua/velikiy-ekspleyner/>.
2. Голос Америки. URL: <https://www.holosameryky.com/a/ekonomimka-ukraine/7643863.html>.
3. Владислав Обух, Київ. URL: <https://www.ukrinform.ua/rubric-economy/3751995-so-spriae-ekonomichnij-stijkosti-ukraini-pid-cas-vijni-za-nezaleznist.html>.



СЕКЦІЯ 6

ІННОВАЦІЇ ТА ІНВЕСТИЦІЙНА ДІЯЛЬНІСТЬ

УДК 330.341.1:004

Лісова Марина,

*ВСП «Фаховий коледж транспорту та
комп'ютерних технологій
Національного університету
«Чернігівська політехніка»*

ДІДЖИТАЛІЗАЦІЯ ЯК КАТАЛІЗАТОР ІННОВАЦІЙНОГО РОЗВИТКУ ЕКОНОМІКИ ТА СУСПІЛЬСТВА

Ключові слова: діджиталізація, євроінтеграція, діджитал-економіка, цифровізація, діджитал-технології.

Наразі світ вступив у період невизначеності, нестабільності та неоднозначності. Економічні кризи, війни, пандемії та труднощі у глобалізаційних процесах стали для світової спільноти серйозним випробуванням, новими викликами, які і визначають важливість забезпечення сталого суспільного розвитку, а отже, пошуку механізмів і засобів, які дозволять це здійснити. Зрозуміло, що платформою розвитку сучасного суспільства, спроможного давати відповіді викликам сьогодення, є інноваційне суспільство та суспільство знань, основою яких є, зокрема, діджиталізація економіки [3, 119].

Діджиталізація стала диктувати нові принципи в усіх сферах розвитку суспільства, зокрема зміну технологій, професій, ідей, чим зумовила свою важливість. У перекладі з англійського термін «digitalization» означає «оцифровування», «цифровізація», «приведення у цифрову форму» [3, 121].

В умовах сьогодення досить часто дефініцію «діджиталізація» ототожнюють із дефініцією «цифровізація». Необхідно зазначити, що це два пов'язані між собою, але різні поняття. Цифровізація – це процес переведення традиційної бізнес-моделі в цифрову форму, тобто перетворення аналогових процесів та даних в цифровий формат.

Діджиталізація – це процес використання цифрових технологій для покращення бізнес-процесів та створення нових способів надання послуг. Діджиталізація включає цифрову трансформацію не тільки бізнес-моделі, а й культури, філософії та підходів до бізнесу.

Тобто, цифровізація – це перетворення аналогового в цифрове, а діджиталізація – це характеристика технологій та процесів, які дозволяють підвищити якість та ефективність управління бізнесом та надання послуг з

використанням цифрових технологій. Обидва ці поняття пов'язані з використанням технологій, проте мають різні аспекти застосування в бізнесі.

У вужчому розумінні діджиталізація – це інтеграція новітніх цифрових технологій у різні сфери економіки держави [2, 17].

Українським інститутом майбутнього визначено, що «діджиталізація – це впровадження цифрових технологій у всі сфери життя – від взаємодії між людьми до промислових виробництв, від предметів побуту до дитячих іграшок, одягу тощо. Це перехід біологічних і фізичних систем у кібербіологічні та кіберфізичні (об'єднання фізичних й обчислювальних компонентів). Перехід діяльності з реального світу у світ віртуальний (онлайн)» [3, 121].

Сьогодні процеси глобальної діджиталізації охоплюють усі аспекти економічного, суспільного та культурного життя суспільства та створюють передумови для трансформації традиційних економічних систем. Україна не залишається осторонь світових глобалізаційних процесів. Євроінтеграційні процеси передбачають також посилену діджиталізацію економічних процесів, що дасть змогу більш ефективно здійснювати діяльність, пов'язану з торгівлею, виробництвом та бізнес-відносинами з країнами ЄС. Тому це питання є актуальним, оскільки українська економіка вже інтегрується до європейської економічної спільноти [6]. Для України, яка претендує на статус активного члена нової глобальної економічної структури, існує ряд завдань щодо розробки нової моделі розвитку, яка була б здатна забезпечити адекватні відповіді на виклики сучасності та сприяти швидкому повоєнному відновленню України. Розробка плану відбудови України в частині діджиталізації має важливе стратегічне значення [3, 120]. Одним з найважливіших стратегічних документів ЄС, який визначає цифрові трансформації як основу розвитку ЄС до 2030 р., є Цифровий компас 2030: європейський шлях цифрового десятиліття. Цей стратегічний документ визначає, що цифрові трансформації в ЄС до 2030 року мають бути зосереджені на таких пріоритетних напрямках:

1) розвиток цифрових компетентностей і підготовка висококваліфікованих працівників у галузі цифрових технологій. До 2030 року щонайменше 80 % усіх дорослих повинні мати базові навички роботи з цифровими технологіями;

2) створення та підтримання безпечних, ефективних та стійких цифрових інфраструктур. До 2030 року всі домогосподарства ЄС повинні мати гігабітне з'єднання, а всі населені райони повинні бути охоплені 5G; виробництво передових і стійких напівпровідників у Європі має становити 20% світового виробництва; Європа повинна мати свій перший квантовий комп'ютер;

3) створення умов та забезпечення цифрової трансформації бізнесу. До 2030 року три з чотирьох компаній повинні використовувати послуги хмарних обчислень, великі дані та штучний інтелект; більше 90 % малих та середніх підприємств повинні досягти принаймні базового рівня цифрової інтенсивності; а кількість компаній-єдинокорів ЄС має подвоїтися;

4) оцифрування державних послуг. До 2030 року всі ключові державні послуги мають бути доступні в Інтернеті; усі громадяни матимуть доступ до своєї електронної медичної документації; 80 % громадян повинні використовувати рішення цифрової ідентифікації [4].

Так, ініціатива ООН щодо сталого розвитку до 2030 року передбачає зміни у процесах формування політичних відносин та нових моделей управління на основі діджиталізації. Найрозвинутіші країни світу не шкодують величезних фінансових ресурсів заради побудови цифрової економіки та активного впровадження її продуктів у діяльність всіх секторів господарювання. Не є виключенням у цьому питанні й Україна, яка починаючи з 2020 року, взяла повноцінний курс на діджиталізацію своєї економіки та прагне стати одним із лідерів у цій галузі. Пандемія коронавірусної хвороби не лише не зупинила ці

процеси, а лише стала рушійним стимулом до прогресивного розвитку онлайн-бізнесу, IT-технологій та всього, що пов'язано з цифровізацією бізнес-процесів. Війна в Україні також засвідчила, що в умовах невизначеності діджиталізація економіки стала реальним інструментом ведення бізнесу та активного громадянського життя [1, 44]. Як зазначає міністр цифрової трансформації Михайло Федоров, «Україна стрімко рухалася в напрямку повної цифрової трансформації держави, але через повномасштабну війну їй довелося змінити пріоритети. Нагальні завдання для України сьогодні – спільний безпечний кіберпростір, допомога у відновленні інфраструктури й телекому та інвестиції в діджитал-економіку» [5].

Основними документами стратегічного характеру, які вказують вектор руху України в рамках діджиталізації, є:

1. Програма діяльності Кабінету Міністрів України, затверджена постановою Кабінету Міністрів України від 12 червня 2020 р. № 471.

2. Національна економічна стратегія на період до 2030 року, затверджена постановою Кабінету Міністрів України від 3 березня 2021 р. №179.

3 Національна стратегія із створення безбар'єрного простору в Україні на період до 2030 року, схвалена розпорядженням Кабінету Міністрів України від 14 квітня 2021 р. № 366-р.

4. Державна стратегія регіонального розвитку на 2021–2027 роки, затверджена постановою Кабінету Міністрів України від 5 серпня 2020 р. №695.

5. Концепція розвитку штучного інтелекту в Україні, схвалена розпорядженням Кабінету Міністрів України від 2 грудня 2020 р. №1556-р.

6. Розпорядження Кабінету Міністрів України від 17 лютого 2021 р. №365-р «Деякі питання цифрової трансформації».

7. Стратегія розвитку сфери інноваційної діяльності на період до 2030 року, схвалена розпорядженням Кабінету Міністрів України від 10 липня 2019 р. № 526-р.

8. Стратегія кібербезпеки України, затверджена Указом Президента України від 26 серпня 2021 р. № 447/2021 [3, 129].

Отже, згідно вищезазначеного переліку чинних програм діджиталізація є основним вектором економічного розвитку України в найближчі 10 років і її цілями є:

– створення основи для трансформації секторів економіки в конкурентоспроможні та ефективні галузі (технології, цифровізація бізнесу, промисловість);

– залучення інвестицій та стимулювання довгострокового економічного зростання на рівні 10–12% на рік;

– реалізація людського капіталу, створення нових можливостей для інноваційних, креативних і цифрових галузей і розвитку бізнесу;

– розвиток та набуття світового лідерства в експорті цифрових продуктів і послуг [6].

Подальша діджиталізація дозволить більш тісно інтегруватися до європейського економічного товариства, спростити всі формальні процедури, що спростить бізнес-діяльність та зовнішньоекономічні операції всередині України у взаємодії з країнами ЄС.

Проте, Україна все ще відстає за цифровим розвитком від найбільш діджиталізованих країн, перебуваючи всередині рейтингу за індексом мережевої готовності [6]. Проаналізовані індекси рівня діджиталізації національної економіки засвідчили, що на сьогоднішній день в Україні ще достатньо прогалин для оптимізації та розвитку діджиталізації. Слід удосконалювати нормативно-правову базу щодо регулювання електронної комерції, посилювати захист прав інвесторів в електронну галузь, а також сприяти залученню іноземного капіталу, пов'язаного зі сферами діджиталізації та електронної комерції [6]. Діджиталізація економіки вимагає не лише оцифрування

державного сектору та бізнес-процесів, а й відповідного рівня знань населення як найбільшого споживача діджитал-послуг. Міністерство цифрової трансформації на порталі «Дія. Цифрова освіта» створило освітні серіали з представниками медіа, які можуть допомогти покращити цифрові навички серед громадян. Але все це лише окремі кроки, які мають сформувані цілісну модель управління на засадах новітніх технологічних здобутків. Крім того, діджиталізація економіки – це перманентний процес, що стосується не лише розвитку різноманітних ІТ-секторів з метою стимулювання створення інноваційних технологій для співпраці та розвитку на усіх рівнях і сферах суспільного життя, але і трансформації ринку праці. При цьому необхідною є спільна участь у цифрових процесах державного сектору економіки, приватної сфери і громадянського суспільства [3, 133].

Отже, можна констатувати, що цифрова трансформація – це ключовий технологічний тренд у світовій економіці, до якого активно долучаються усі країни. Про це свідчить наявність у країнах державних програм та проєктів, спрямованих на підтримку масштабної імплементації та ефективного використання цифрових технологій у всіх сферах життєдіяльності суспільства, насамперед в економічній [3, 133]. Діджиталізація економіки є унікальним явищем сучасного світу. Воно зумовлене розвитком продуктивних сил і одночасно є процесом масштабної зміни відносин між урядом, бізнесом і соціумом. Діджиталізація охоплює всі сфери суспільної діяльності і відбувається під впливом інтеграції цифрових технологій, цифрових даних та мережі Інтернет [3, 122]. Дійсно, за рахунок діджиталізації та інформатизації суспільного життя більшості країн світу вдалося уникнути економічного колапсу під час карантину, Україні під час воєнного стану, організувавши навчання та роботу дистанційно. Новітні глобальні тренди вказують на необхідність отримувати навички онлайн-роботи та пристосовуватися до нової глобальної кон'юнктури [3, 123].

Список використаних джерел

1. Безрук Д. І. Діджиталізація економіки в Україні: проблеми та перспективи. *Вісник Львівського торговельно-економічного університету. Економічні науки.* № 71, 2023. С. 43-50. DOI: <https://doi.org/10.32782/2522-1205-2023-71-06>
2. Данилишин В.І. Синиця С.М. Діджиталізація на ринку фінансових послуг: сутність та значення для економіки України в умовах сьогодення. *Трансформаційна економіка.* №3 (03), 2023. С. 16-20. DOI: <https://doi.org/10.32782/2786-8141/2023-3-3>
3. Лаговський В., Немировська О. Діджиталізація економіки як тенденція суспільного розвитку. *Збірник наукових праць Державного податкового університету: електронне наукове видання.* № 2, 2022. С. 117-137. DOI: <https://doi.org/10.33244/2617-5940.2.2022.117-137>
4. Україна 2030E – країна з розвинутою цифровою економікою. URL: <http://surl.li/pmwwq>.
5. Цифровий план Маршалла для України. URL: <https://www.swissinfo.ch/rus/цифровий-план-маршалла-для-україни/47730570>.
6. Шлайфер М. Б., Тодошук А. В. Діджиталізація економіки України в умовах євроінтеграції. *Економіка та суспільство.* № 45, 2022. DOI: <https://doi.org/10.32782/2524-0072/2022-45-10>

УДК 330.341.1:338.43(477)

*Турчин Ірина Миколаївна,
викладач I категорії
економічно-облікових дисциплін,
Відокремлений структурний підрозділ
«Бобровицький фаховий коледж
імені О. Майнової НУБіП України»*

ІННОВАЦІЙНИЙ РОЗВИТОК АГРАРНОЇ СФЕРИ В УКРАЇНІ

Ключові слова: інновації; інноваційний розвиток; аграрний сектор; агропромисловий комплекс; інноваційна діяльність.

Виклад основного матеріалу. Стратегічним імперативом сучасного розвитку світового господарства є його інноваційна спрямованість. Конкурентоспроможність національних економік в умовах сьогодення визначається насамперед наявним інноваційним потенціалом та ефективністю його використання. Сучасні реалії української економіки характеризуються безперервним збільшенням ролі інновацій як ключового чинника успіху у конкурентній боротьбі. Інноваційний шлях розвитку економіки є невід'ємною частиною загальносвітового науково-технічного прогресу в умовах глобалізації.

Аналіз шляхів подолання кризових явищ та вибір ефективних орієнтирів економічного розвитку АПК свідчить, що найоптимальнішим із можливих напрямків у сільськогосподарській сфері є інноваційний. Лише таким чином можна швидко й ефективно трансформувати сільськогосподарське виробництво, стимулювати мале і середнє підприємництво та водночас забезпечити вихід на світовий ринок, що надзвичайно важливо для нашої держави з її величезним потенціалом аграрної країни. Конкурентоспроможність продукції АПК та конкурентоспроможність суб'єктів господарювання має ґрунтуватися на певному рівні інноваційного розвитку, що сприятиме формуванню їх нових компетенцій.

В інноваційній сфері національної економіки сформувались суттєві системні перешкоди на шляху здійснення інноваційної діяльності через обмежене фінансування, значні втрати кадрового науково-інноваційного потенціалу, недостатній розвиток патентної діяльності, неефективне державне управління інноваційною діяльністю, відсутність модернізаційних перетворень в аграрному секторі, недостатню інтеграцію вітчизняних підприємств у світогосподарські процеси, низький рівень інноваційної культури та нерозвиненість інформаційної структури [5, 90–91; 14, 78].

Перший етап інноваційної діяльності (створення інновацій) реалізують переважно науково-дослідні установи АПК. Це вимагає розв'язання одночасно декількох різновекторних питань: від виділення коштів на розробку новацій, проведення фундаментальних і прикладних досліджень, визначення об'єктів інтелектуальної власності до виробництва й реалізації наукоємної продукції та впровадження нововведень у виробництво. В даному напрямку важливо забезпечити скорочення термінів створення інновацій, підвищення рівня новизни й забезпечення перевищення за основними характеристиками традиційного аналога. Актуальним є вирішення питання організації оперативного трансферу інновацій сільгоспвиробникам. Зазвичай вважається, що на етапі створення

інновацій держава повинна повністю забезпечити фінансування фундаментальних досліджень, а прикладні проекти, орієнтовані на конкретні запити ринку, можуть фінансуватися як за рахунок державних, так і приватних джерел. Найбільш поширеними новаціями є: нові сорти й гібриди рослин і породи тварин, штами мікроорганізмів, марки та модифікації сільськогосподарської техніки, технології, хімічні й біологічні препарати (вакцини), економічні розробки.

Важливу роль у забезпеченні ефективного функціонування інноваційного підприємництва відіграє інноваційна інфраструктура. Зокрема, такі її основні елементи, як технопарки, бізнес-інкубатори, технополіси, які сприятимуть виходу інновацій на ринок. На сьогоднішній день інноваційна інфраструктура України ще дуже слабка і характеризується неповнотою, а тому потребує всебічної підтримки з боку держави. До того ж, слід зазначити, що інвестиції та інновації – це лише половина справи, а інша половина полягає у підготовці високопрофесійного персоналу, особливо управлінського. Сучасний менеджер повинен зосереджуватися не лише на дослідженнях чи науково-дослідній діяльності, а й повинен приділяти багато уваги споживачеві нових знань, бути ще й маркетингологом, вивчати попит на нововведення [3, 47].

Проголошений курс керівництва країни на інноваційний розвиток економіки вимагає фахівців-професіоналів для його реалізації у сфері управління інноваційними процесами в АПК. Досвід сьогодні показує, що розвиток наміченого курсу стримує відсутність інноваційного мислення та інноваційної культури в суспільстві, а також брак сучасних креативних знань [2, 77].

Висновок. Інноваційні підходи до розвитку аграрної сфери є вагомим стимулятором зростання національної економіки в цілому та засобом вирішення різноманітних соціально-економічних та глобальних викликів як у розвинених країнах, так і країнах, що розвиваються. Особлива потреба в них виникає у період, коли економіка країни перебуває на етапі подолання економічного спаду. За таких умов система державних пріоритетів повинна спрямовуватися на формування інноваційного потенціалу в усіх сферах суспільного розвитку, зокрема і в аграрному секторі, акцентуючи при цьому увагу на відтворенні людського капіталу, зростанні капіталізації ринкової вартості компаній, що здійснюють інноваційні розробки.

На основі зазначеного можна зробити висновок, що аграрний сектор України потребує не тільки відродження агропромислового виробництва за попередніми параметрами, якими б якісними вони не здавалися, але й на здійснення інноваційних структурних перетворень, досягнення випереджаючих параметрів розвитку продуктивних сил та суспільних відносин та становлення якісно нової структури АПК.

Список використаних джерел

1. Про Рекомендації парламентських слухань на тему: Стратегія інноваційного розвитку України на 2010–2020 роки в умовах глобальних викликів: Постанова Верховної Ради України від 21.10.2010 №2632-VI. URL: www.zakon1.rada.gov.
2. Гросул В.А. Проблеми інноваційної діяльності в Україні. *Бюлетень Міжнародного Нобелівського економічного форуму*. 2010. №1(3), Т. 1. С. 76–82.
3. Каракай Ю. Роль держави у стимулюванні інноваційної діяльності. *Економіка України*. 2007. №3. С. 40–51.
4. Саблук П. Стан і перспективи розвитку агропромислового комплексу України. *Економіка України*. 2008. №12. С. 4–18.
5. Федулова Л.І. Тенденції розвитку інноваційної політики та її вплив на економічне зростання. *Економіка і прогнозування*. 2011. №2. С. 63–81.



СЕКЦІЯ 7

ДЕМОГРАФІЯ, ЕКОНОМІКА ПРАЦІ, СОЦІАЛЬНА ЕКОНОМІКА І ПОЛІТИКА

УДК 336.563.1-053.6(477)

Британ Анна,

*студентка ВСП «Чернігівський
фаховий коледж інженерії та дизайну
Київського національного
університету технологій та дизайну»*

АКТУАЛЬНІ ГРАНТОВІ МОЖЛИВОСТІ ДЛЯ МОЛОДІ В УКРАЇНІ

Ключові слова: молодіжна політика, грантові програми, цільові гранти, проєкт «Власна справа», державні гранти на навчання.

Молодь це той потенціал, що забезпечить соціально-економічне відродження України. Тому молодіжна політика передбачає систему заходів організаційно-управлінського, правового, фінансово-економічного, освітнього, інформаційного характеру, що спрямована на покращення життєдіяльності молодого покоління та його фінансового забезпечення.

Фінансове забезпечення молодіжної політики здійснюється відповідно до Закону України «Про основні засади молодіжної політики» та інших нормативно-правових актів. Фінансування відбувається за рахунок коштів державного та місцевих бюджетів, а також інших джерел, не заборонених законодавством.

Обсяг коштів державного бюджету, що спрямовуються на молодіжну політику, визначається Законом України про Державний бюджет України на відповідний рік. Фінансування заходів молодіжної політики може здійснюватися також за рахунок добровільних внесків фізичних і юридичних осіб, у тому числі нерезидентів України, добровільних внесків урядів, агентств та установ іноземних держав, міжнародних фінансових та інших організацій, зокрема у формі цільових грантів. Фінансова підтримка молодіжних проєктів суб'єктів молодіжної роботи здійснюється в рамках виконання завдань державних цільових, регіональних та місцевих програм у сфері молодіжної політики, інших державних цільових, регіональних та місцевих програм з питань, що стосуються молоді, у вигляді грантів [1].

«Власна справа» – один із найпопулярніших проєктів у рамках урядової програми у 2022-2024 роках. Головною метою цієї урядової програми є створення нових робочих місць та започаткування чи розширення власного бізнесу. Таким чином уряд одночасно підтримує розвиток бізнесу і бореться з безробіттям. Програмою передбачається, що повернення коштів гранту відбувається у вигляді податків та зборів [2].

Підприємці віком до 25 років відтепер через портал «Дія» можуть подавати заявки на отримання грантів на відкриття власного бізнесу в межах програми «Власна справа». Молоді люди до 25 років, можуть подавати заявку на програму та отримати до 150 тис. грн. на свій бізнес. Грант для молоді не має вимоги створення нових робочих місць. Після ухвалення позитивного рішення відносно виділення гранту, лише необхідно відкрити ФОП.

Через три роки такі підприємці зможуть ще раз отримати грант від держави – вже за програмою «Власна справа» на загальних умовах. На сьогодні – це 250 тис. грн. за умови створення не менше двох робочих місць.

За понад два роки роботи програми «Власна справа» підприємці отримали від держави понад 20 тисяч грантів на розвиток бізнесу на майже 5 млрд. грн. [3]

Першочерговими завданнями держави є створення сприятливого бізнесового середовища, сприяння започаткуванню власної справи, підтримка молоді шляхом пільгового державного кредитування, запровадження ефективних механізмів партнерства та взаємодії з громадськими і благодійними організаціями, залучення коштів місцевих бюджетів та позабюджетних коштів для фінансування молодіжних програм, стимулювання нових механізмів та пошук нових джерел.

Запустили в «Дії» новий сервіс – державні гранти на навчання. Студенти, які вступили на контрактну форму навчання, уперше отримують фінансову підтримку від держави.

Грант частково або повністю покриває вартість навчання. Це поширена світова практика, яка діє в США та Європі, і вперше цього року – в Україні. Гранти доступні студентам, що навчаються за денною або дуальною формою на бакалавра чи магістра медичного, ветеринарного, фармацевтичного спрямування і вже підписали контракт з університетом-учасником програми.

Історія з грантами революційна для української системи освіти. Для молоді це можливість вивчитися на омріяну професію, а не обирати ту, на яку вистачить грошей для контракту. Для університетів гранти – це мотивація стати кращими й боротися за кожного студента. Такий підхід має стимулювати конкуренцію між ЗВО, й університети почнуть більше дбати про якість освіти, викладацький склад, розвиток науки та інновацій. Грант присвоюється на навчальний рік і виплачується університету двома частинами – на два семестри. Такий підхід передбачає рівний доступ до освіти для всіх студентів незалежно від фінансових можливостей. Також це додатковий стимул для учнів краще навчатися, щоб отримати допомогу від держави на вищу освіту. [4]

Список використаних джерел

1. Закон України «Про основні засади молодіжної політики» від 27.04.2021 №1414-IX. Редакція від 31.03.2023. URL: <https://zakon.rada.gov.ua/laws/show/1414-20#Text>.
2. Мікрогрант «Власна справа». Грант від держави на відкриття чи розвиток бізнесу. URL: <https://cdc.dcz.gov.ua/mikrogranti-2023/>.
3. Присяжна Людмила «Власна справа»: молоді підприємці можуть отримати грант до 150 тис грн через портал «Дія». URL: https://biz.ligazakon.net/news/231353_vlasna-sprava-molod-pdprints-mozhut-otrimati-grant-do-150-tis-grn-cherez-portal-dya.
4. Студенти вперше отримують від держави гранти на навчання – через «Дію». URL: <https://diia.gov.ua/news/studenti-vpershe-otrimuyut-vid-derzhavi-granti-na-navchannya-cherez-diyu>.

УДК 314.7

*Дунаєвська Валерія Ігорівна,**Група ЕП-2202**ВСП «Фаховий коледж транспорту**та комп'ютерних технологій**Національного університету**«Чернігівська політехніка»*

ЕМІГРАЦІЯ СЬОГОДНІ: ПРИЧИНИ ТА НАСЛІДКИ

Ключові слова: міграція, еміграція, імміграція, міграційна політика, інтеграція.

У сучасному світі еміграція стала одним із найважливіших явищ, що впливає на кількість населення, економіку та суспільство як у країнах, звідки люди виїжджають, так і в тих, куди вони переїжджають. Це питання стало особливо актуальним через останні події, такі як війни, економічні кризи та пандемія COVID-19, які викликали нові хвилі міграції.

Сучасна міграція відбувається дуже швидко і в великих масштабах. Глобальні кризи, зміни клімату, політична нестабільність та економічна нерівність створюють нові виклики для управління міграцією. Технологічний розвиток та цифровізація також змінюють міграцію, відкриваючи можливості для віддаленої роботи та міжнародних зв'язків [1, 12-18].

Сучасна теорія міграції базується на декількох ключових підходах: неокласична економічна теорія, теорія соціальних мереж, теорія подвійного ринку праці, теорія світових систем [2, 45-52].

Причини сучасної еміграції. Економічні фактори: різниця в рівні заробітної плати; безробіття в країні походження; кращі можливості працевлаштування; економічна нестабільність; бідність. *Соціальні фактори:* воз'єднання сімей; освітні можливості; якість життя; соціальний захист.

Наслідки еміграції. Позитивні: грошові перекази; зниження рівня безробіття; передача знань та технологій; розвиток міжнародних зв'язків; культурний обмін. *Негативні:* демографічні проблеми; розділення сімей; втрата податкових надходжень; соціальна напруга [3, 89-95].

Сучасна еміграція – це складне явище, яке сильно впливає на розвиток як країн, звідки люди виїжджають, так і тих, куди вони прибувають. Аналіз статистичних даних та тенденцій показує, що кількість мігрантів зростає, а міграція стає все більш різноманітною та складною. Щоб збільшити позитивні ефекти міграції та зменшити її негативні наслідки, потрібна узгоджена міжнародна політика, що враховує інтереси всіх сторін. Важливі елементи такої політики: захист прав мігрантів, підтримка легальної міграції, боротьба з нелегальною міграцією, допомога в інтеграції мігрантів і розвиток міжнародної співпраці.

Майбутнє міграції залежатиме від глобальних тенденцій розвитку, включаючи технологічні зміни, кліматичні проблеми та геополітичну ситуацію. Міжнародна спільнота має завдання створити ефективні способи управління міграцією, щоб зробити її впорядкованою, безпечною та контрольованою [3, 96-98].

Список використаних джерел

1. Світовий банк. «Міграція та розвиток». 2024. URL: <https://www.worldbank.org/migration>
2. Інститут демографії та соціальних досліджень. Наукове дослідження «Сучасні міграційні теорії». 2023.
3. Світовий економічний форум, «Майбутнє міграції», 2024.

УДК 349.2

*Мовчун Вячеслав Валерійович,
студент групи Ф-31,
ВСП «Бобровицький фаховий коледж
імені О. Майнової НУБіП України»*

ДОМАШНІ ПРАЦІВНИКИ

Ключові слова: домашня праця, домашні працівники, роботодавець, трудовий договір, трудові гарантії.

Міжнародною організацією праці на Генеральній конференції у 2011 році було ухвалено Конвенцію про гідну працю домашніх працівників № 189, де вперше було визначено поняття домашньої праці та домашніх працівників, а також закріплено основоположні стандарти і гарантії для осіб, які на умовах трудового договору займаються домашньою працею, передбачено засоби для забезпечення домашнім працівникам гідних умов праці, захисту від дискримінації, різноманітних форм насильства та втручання в особисте життя домашніх працівників [1].

Домашніми працівниками зазвичай вважаються працівники, які виконують хатню роботу по підтримці житла та гардеробу в чистоті, приготуванню їжі, догляду за маленькими дітьми та літніми людьми тощо. Як свідчить світова статистика, 76% всіх домашніх працівників складають жінки [3].

За даними експертів Міжнародної конфедерації профспілок, у світі налічується близько 100 мільйонів мігруючого домашнього персоналу, 83% з них становлять жінки. Це няні та хатні робітниці, кухарі та представниці інших професій. В середньому по країнах частка домашнього персоналу складає від 4% до 12% від загального числа найманих працівників. 80% домашніх працівників у світі працюють неофіційно. Вони позбавлені всіх трудових гарантій, адже їхня праця залишається повністю в тіні.

За останніми опублікованими даними Державної служби статистики, в Україні налічується 162 тис. працівників, які надають побутові та персональні послуги в сім'ях [2].

Законодавче регулювання праці домашніх працівників є вкрай важливим, адже вони зазвичай працюють неофіційно, без жодних соціальних гарантій.

Зважаючи на складність та специфічність роботи домашніх працівників, внесення змін до законодавства потребує систематичного та виваженого підходу, аби якнайповніше захистити права даної категорії працівників [3].

Трудові відносини між працівником та роботодавцем в Україні регулює відповідне законодавство. 24 серпня 2024 року набув чинності Закон України «Про внесення змін до деяких законодавчих актів України щодо регулювання праці домашніх працівників» від 25.04.2024 № 3680-IX [5].

Документ додав до Кодексу законів про працю нову главу – «Регулювання праці домашніх працівників», яка:

- визначає поняття домашньої праці та домашніх працівників;
- закріплює їхній правовий статус та особливості його правового регулювання;
- визначає обов'язкові умови трудового договору з домашніми працівниками.

Домашній працівник – це фізична особа, яка виконує домашню працю у межах трудових відносин з роботодавцем.

Домашня праця – це робота, яку працівник виконує для домогосподарства за трудовим договором.

З домашніми працівниками роботодавець укладає трудовий договір у письмовій формі у двох примірниках, що зберігає кожна зі сторін.

Не вважається домашньою працею робота з обслуговування домогосподарства, яку працівник здійснює нерегулярно, але не більше ніж 40 годин на місяць.

Домашні працівники користуються всіма трудовими правами й гарантіями, передбаченими законодавством про працю, зокрема на безпечні та здорові умови праці [4].

Отже, після запровадження правового регулювання домашньої праці змінюється статус домашнього працівника, а саме можливість отримати трудовий стаж і після настання відповідного віку оформити пенсію.

Список використаних джерел

1. Лисенко Г. Домашня праця – прийнято Закон. HIGHER SCHOOL OF ADVOCACY. 6 травня 2024. URL: <https://www.hsa.org.ua/blog/domasnia-pracia-priiniato-zakon>
2. Сандул Г., Кудінська І. Домашня праця: крок до легалізації? Трудові ініціативи. URL: <https://trudovi.org.ua/analytics/domashnya-pratsya-krok-do-lehalizatsiyi/>
3. Невидимі: домашні працівники в Україні. Трудові ініціативи. 16.06.2023. URL: <https://trudovi.org.ua/news/nevydymi-domashni-pratsivnyky-v-ukraini/>
4. Домашня праця: діє новий закон. Служба Охорони Праці. Експертус. 27 серпня 2024. URL: <https://pro-op.com.ua/news/82238-domashnya-pratsya-die-noviy-zakon>
5. Закон України «Про внесення змін до деяких законодавчих актів України щодо регулювання праці домашніх працівників» від 25.04.2024 № 3680-IX. URL: <https://zakon.rada.gov.ua/laws/show/3680-20#Text>

УДК 331.5

*Ковтинець Юлія,**студентка групи ЕП-11**Попова Галина,**голова циклової комісії**фінансово-економічних дисциплін,**викладач вищої кваліфікаційної категорії,**ВСП «Фаховий коледж економіки і**технологій Національного університету**«Чернігівська політехніка»*

ТРУДОВІ РЕСУРСИ ТА ТРУДОВИЙ ПОТЕНЦІАЛ СУСПІЛЬСТВА

Ключові слова: трудові ресурси, населення, робочий час, економічно активне населення, економічно неактивне населення, трудовий потенціал.

Трудові ресурси відіграють ключову роль у соціально-економічному розвитку будь-якої держави, адже вони є основою для створення матеріальних благ і надання послуг. Трудові ресурси визначаються як сукупність осіб, які здатні до трудової діяльності, та включають економічно активне населення і частину економічно неактивного населення.

Населення є основною демоекономічною категорією, що характеризує сукупність людей, які проживають на певній території. Воно розподіляється на економічно активне та економічно неактивне.

Трудові ресурси – це частина працездатного населення, яка володіє фізичними й розумовими здібностями і знаннями, необхідними для здійснення корисної діяльності.

Населення залежно від віку поділяється на:

- осіб молодших працездатного віку (від народження до 16 років включно);
- осіб працездатного (робочого) віку (в Україні: жінки – від 16 до 54 років, чоловіки – від 16 до 59 років включно);
- осіб старших працездатного віку, по досягненні якого устанавлюється пенсія за віком (в Україні: жінки – з 55, чоловіки – з 60 років) [1].

До трудових ресурсів належать:

- населення в працездатному віці, крім непрацюючих інвалідів 1-ї і 2-ї груп та непрацюючих осіб, які одержують пенсію на пільгових умовах (жінки, що народили п'ять і більше дітей і виховують їх до восьми років, а також особи, які вийшли на пенсію раніше у зв'язку з важкими й шкідливими умовами праці);
- працюючі особи пенсійного віку;
- працюючі особи віком до 16 років [1].

Міжнародною організацією праці рекомендована система класифікації, відповідно з якою населення поділяється на економічно активне та економічно неактивне.

Економічно активне населення – частина населення, яка забезпечує пропозицію робочої сили для виробництва товарів та послуг.

Економічно неактивне населення – населення, яке не входить до складу економічно активного населення, враховуючи осіб молодшого віку, встановленого для виміру чисельності.

Безробітні (за визначенням МОП) – особи у віці 15-70 років (як зареєстровані, так і незареєстровані у державній службі зайнятості), які задовольняють трьома умовам: не мають роботи (прибуткового заняття), шукають роботу або намагаються організувати власну справу, готові вийти на роботу на протязі наступних двох тижнів. Згідно з українським законодавством безробітними вважаються громадяни, які не мають роботи та прибутків, зареєстровані у державній службі зайнятості, шукають роботу та готові до виходу на неї. [2, 7]

Трудовий потенціал – це інтегральна оцінка кількісних і якісних характеристик економічно активного населення. Розрізняють трудовий потенціал окремої людини, підприємства, території, суспільства.

На рівні суспільства трудовий потенціал характеризується такими узагальненими показниками, як здоров'я, рівень освіти, організованість, творчий потенціал та активність, моральність тощо.

Здоров'я населення країни характеризується середньою тривалістю життя, часткою інвалідів, смертністю за різними віковими групами залежно від різних причин, розміром і часткою витрат на охорону здоров'я тощо.

Моральність суспільства визначається його релігійністю, ставленням до інвалідів, дітей, престарілих, показниками соціальної напруги, злочинності тощо.

Творчий потенціал і активність проявляються темпами науково-технічного прогресу в країні, доходами від авторських прав, кількістю патентів міжнародних премій та ін.

Організованість на рівні суспільства можна оцінити якістю і стабільністю законодавства, обов'язковістю дотримання законів і угод, стабільністю політичної ситуації, якістю доріг і громадського транспорту тощо.

Рівень освіти населення характеризується середньою кількістю років навчання у розрахунку на одну людину, часткою витрат на освіту в державному бюджеті, доступністю різних рівнів освіти тощо.

Ресурси робочого часу оцінюються кількістю працездатного населення, кількістю і часткою зайнятих, рівнем безробіття, кількістю відпрацьованих людино-днів за рік тощо.

Отже, трудові ресурси та трудовий потенціал є фундаментальними чинниками економічного розвитку та добробуту суспільства. Вони забезпечують країні можливість реалізовувати виробничий потенціал, стимулювати економічне зростання та підвищувати рівень конкурентоспроможності на глобальному ринку.

Список використаних джерел

1. Трудові ресурси: соціально-економічна характеристика. [Електронний ресурс]. URL: https://osvita.ua/vnz/reports/econom_pidpr/19416/
2. Економіка праці та соціально-трудова відносина. [Електронний ресурс]. URL: <https://studfile.net/preview/5152640/page:2/>

УДК 314.1:331.5

*Приходько Марина Романівна,
студентка групи ЕП-2302,
ВСП «Фаховий коледж транспорту та
комп'ютерних технологій
Національного університету
«Чернігівська політехніка»*

ДЕМОГРАФІЧНА СИТУАЦІЯ НА РИНКУ ПРАЦІ

Ключові слова: ринок праці, демографічна ситуація, міграція, робоча сила.

Демографічна ситуація в Україні суттєво погіршується через вплив воєнних дій. На процес формування пропозиції робочої сили суттєво впливають рівні народжуваності та смертності населення. Обмеженість статистичної інформації значно зменшує можливості аналізу демографічних показників. Зокрема, показники народжуваності на даний час не публікуються. Дані щодо смертності на підконтрольній території України свідчать про високий рівень смертей. Це не враховує тимчасово окуповані та звільнені території. Зростання рівня смертності, зменшення народжуваності, збільшення рівня захворюваності населення обмежує можливості для розширення пропозиції робочої сили і посилює потребу у кваліфікованих працівниках.

Одним із найбільш важливих чинників впливу на пропозицію робочої сили є міграція за кордон. За останніми оцінками, майже 9 млн українців виїхали, а в межах країни спостерігається велика кількість внутрішньо переміщених осіб. Значні обсяги міграційних переміщень суттєво впливали і впливають на можливості забезпечення сталого економічного розвитку України. Більшість українських біженців за кордоном – це жінки, переважно у працездатному віці. Багато з них перебувають в Болгарії, Угорщині, Молдові, Польщі, Румунії, Словаччині та мають вищу, професійну або повну середню освіту. Це посилюватиме ризики відтоку кваліфікованої робочої сили, що своєю чергою обмежуватиме можливості покращення якості робочої сили в перспективі.

Серйозним викликом є значний відтік дітей і молоді за кордон. Точну кількість дітей шкільного віку, які зараз перебувають за межами країни, оцінити важко: за різними підрахунками, це від 1 до 1,5 мільйона. У країнах ЄС чимало українських дітей вже інтегровані в місцеві шкільні системи. Дослідження освітнього омбудсмена України показує, що значна частина опитаних батьків зазначає: дитина навчається одночасно в закордонній школі та дистанційно в українській, або тільки в одному з закладів. Близько третини батьків планують повернутися в Україну після завершення війни, тоді як багато хто ще не прийняв остаточного рішення. Загалом великий відтік жінок із дітьми може ускладнити перспективи поповнення ринку праці. Значним також є відтік студентської молоді. Інформація стосовно кількості студентів, які навчаються за кордоном, достатньо обмежена. За даними Українського центру оцінювання якості освіти,

кількість абітурієнтів, які реєструються для вступу в українські заклади помітно зменшилась. Дана ситуація свідчить про масштабну міграцію. Водночас слід враховувати, що зарубіжні країни зацікавлені в залученні кваліфікованої робочої сили. Саме тому загострюються ризики неповернення студентської молоді після закінчення навчання за кордоном.

Загалом демографічна ситуація є одним із чинників, що суттєво впливає на ринок праці. За відсутності заходів для підтримки повернення українців і залучення нових працівників, перспективи стабільного розвитку ринку праці будуть ускладнюватися. Тому важливо розробити та впровадити прості й ефективні рішення, спрямовані на підтримку демографічного зростання, повернення людей та зміцнення робочої сили, що допоможе відновити економічну стабільність України.

Список використаних джерел

1. Дослідження на ґрунті даних про підконтрольну територію України (2 лютого 2023 р.). *Опендатабот*. URL: <https://opendatabot.ua/analytics/death-2022>
2. Ukraine Refugee Situation // UNHCR. Operational Data Portal. URL: <https://data.unhcr.org/en/situations/ukraine>
3. Чи повернуться в Україну діти, які навчаються за кордоном? *Освітній омбудсмен України*. URL: <https://eo.gov.ua/chypovernutsia-v-ukrainu-dity-iaki-navchaiutsia-za-kordonom/2022/10/07/>
4. Чим закордонні школи відрізняються від українських? Результати опитування батьків, чії діти знаходяться за кордоном. *Освітній омбудсмен України*. URL: <https://eo.gov.ua/chym-zakordonni-shkoly-vidrizniaiutsia-vid-ukrainskykh-rezultaty-opytuvanniabatkiv-chyi-dity-znakhodiatsia-za-kordonom/2022/08/23/>

УДК 004.738.5:334.722

*Сеніч Богдан Олексійович,
студент групи ET 2203*

*Піщолка Ірина Анатоліївна,
викладач вищої категорії,
ВСП «Фаховий коледж транспорту
та комп'ютерних технологій»
Національного університету
«Чернігівська політехніка»*

СОЦІАЛЬНІ МЕРЕЖІ ТА ЇХ ВПЛИВ НА ЕКОНОМІКУ МАЛИХ І СЕРЕДНІХ ПІДПРИЄМСТВ

Соціальні мережі стали потужним інструментом для малих і середніх підприємств (МСП), суттєво впливаючи на їхню економічну діяльність. Вони забезпечують платформи для маркетингу, залучення клієнтів, взаємодії з аудиторією та навіть продажів, що має великий вплив на ріст і розвиток [2].

Мікро-, малі та середні підприємства (ММСП) є основою економіки України, вони складають 99,98% усіх суб'єктів господарювання, забезпечують 74 % усіх робочих місць та створюють 64 % доданої вартості. Незважаючи на триваючу війну, підприємства успішно адаптувалися до ситуації та зберегли фінансову стабільність [1]. Хоча компанії потребують додаткового фінансування, вони обережно підходять до залучення нових інвестицій через непередбачуваність розвитку подальших подій.

Соціальні мережі для бізнесу у світі розширюються прискореними темпами. Реклама у соцмережах сприяє ефективному просуванню бізнесу. Епоха традиційного маркетингу закінчилася, і зараз саме час задуматися про маркетинг у соціальних мережах. Це дає багато переваг, порівняно з іншими формами маркетингу. Мобільний маркетинг дає можливість донести інформацію безпосередньо до споживача, тому вартість контакту є значно нижчою в порівнянні із зовнішньою чи друкованою рекламою. Варто зазначити, що без інструментів web-аналітики весь інтернет-маркетинг ґрунтувався б лише на здогадках та припущеннях. Так, не володіючи достовірною інформацією, надзвичайно важко правильно оцінити ефективність рекламної компанії у соціальних медіа, здійснити вимірювання обсягу продажів онлайн, розрахувати окупність інвестицій, життєвий цикл клієнта тощо. Соціальні мережі – це чудовий спосіб розширити можливості малого бізнесу, надаючи вам доступ до клієнтів, інформації про ринок і рекламних можливостей. Соціальні мережі розширюють можливості малого бізнесу і пропонує можливості, раніше доступні лише великим корпораціям. Сьогодні соціальні мережі стали останньою тенденцією в рекламі вашого продукту, що відображається в тому, як споживачі, а також великі та малі підприємства розглядають, цінують і використовують соціальні мережі. Революція у сфері мобільних покупок стрімко розвивається. Фізичне відвідування магазинів стає все менш популярним,

натомість на зміну приходять онлайн шопінг. Соціальні мережі можуть допомогти молодим людям розкрити свої захоплення та зв'язатися з іншими людьми, які мають такі ж захоплення [2].

Ринок цифрової реклами у соціальних мережах є другим за величиною ринком. Дохід у всьому світі, який склав 226 мільярдів доларів до 2022 року, за оцінками, зросте до 385 мільярдів доларів до 2027 року. Це факт, що компанії мають намір менше інвестувати в маркетингову стратегію, яка не дає їм бажаних результатів [1].

Існує безліч методів, які дозволяють якнайкращим чином використовувати можливості просування продукції компанії в соціальних медіа, а саме:

- створення власного сайту;
- використання можливостей You Tube;
- постійна активність на форумах та ведення власного блогу;
- розсилання рекламної інформації електронною поштою;
- привернення уваги споживачів завдяки оригінальним фото і т.д.

Соціальні мережі надають МСП потужний інструмент для підвищення конкурентоспроможності та економічного зростання. Вони допомагають залучати клієнтів, знижувати витрати на рекламу, розширювати канали продажу та формувати впізнаваність бренду [2]. Проте, щоб повною мірою використати свої можливості, підприємствам слід бути гнучкими, стежити за змінами алгоритмів та активно підтримувати свою репутацію.

Список використаних джерел

1. Оцінка впливу війни на мікро-, малі та середні підприємства в Україні. Київ: Програма розвитку ООН в Україні, 2024, 86 с. URL: <https://www.undp.org/sites/g/files/zskgke326/files/2024-04/undp-ua-smb-2024.pdf>
2. Чирак І.М. Економіка соціальних медіа: навчальний посібник. Тернопіль: ЗУНУ. 2023, 300 с. URL: <https://webbookstudio.com/ua/articles/the-benefits-of-social-media-for-small-businesses/>



СЕКЦІЯ 8

ТУРИЗМ ТА ГОТЕЛЬНО-РЕСТОРАННА СПРАВА

UDK [338.48+640.43] :338.245(477)

*Trusevych Olena, Shevchenko Karina,
College of Transport and Computer Technologies
Chernihiv Polytechnic National University*

TOURISM AND HOTEL AND RESTAURANT BUSINESS DURING THE WAR IN UKRAINE

***Keywords:** tourism during the war, hotel and restaurant business, military tourism, restoration of tourism, tourism infrastructure.*

The war in Ukraine, which began in 2022 as a result of Russia's large-scale invasion, has had a large-scale impact on all sectors of the economy, including tourism and the hotel and restaurant industry. This sector, which was developing rapidly before the war and generating significant revenues for the country, is going through difficult times as it adapts to the new environment. However, even in these circumstances, it shows the ability to rebuild and recover [1, 12].

With the outbreak of active hostilities, a significant number of tourist attractions have been at risk. In particular, this applies to resort areas in eastern and southern Ukraine, such as the Azov and Black Sea coasts, which used to be popular with tourists. Cities such as Mariupol, Berdiansk, and Kherson, which had developed infrastructure, have become epicenters of hostilities or occupied territories, making tourism in these regions impossible [2, 25].

However, other regions, such as western Ukraine, have become a haven for internally displaced persons (IDPs) and even tourists seeking a vacation in safer areas. Lviv, Uzhhorod, Ivano-Frankivsk, Chernivtsi, and Zakarpattia have seen an increase in demand for hotels and restaurants. These cities have become «tourist oases» where businesses continue to operate, albeit in a new environment. The hospitality sector has undergone radical changes. Many hotels in the western regions were converted into temporary accommodation centers for IDPs. This forced owners to look for new ways to keep their businesses afloat. At the same time, some hotels continue to provide traditional services, but with a focus on security, expanding the range of remote services and cooperation with humanitarian organizations [3, 18].

Restaurants have also experienced a crisis due to a decline in the number of customers due to insecurity and frequent curfews. Many establishments have switched to the format of food delivery or organizing field kitchens to help the military and volunteers. In large cities, such as Kyiv, Odesa, and Lviv, there is still some activity

in restaurants, but this is mainly due to adaptation to the new conditions and cooperation with international humanitarian organizations [4, 35].

International tourism has virtually ceased to exist due to the danger of staying in Ukraine. Other factors, such as the closure of airspace, destruction of infrastructure, and the ban on foreign tourists entering the war zones, also played a role. The loss of foreign tourism revenues is significant, as the country was actively developing this sector before the war. In particular, cities such as Kyiv, Odesa, Lviv, and the Carpathian Mountains were popular with foreign visitors [5, 40].

However, in the long run, Ukraine may get new opportunities for tourism development after the war ends. It is expected that the rebuilding of infrastructure and the development of new tourist routes (e.g., military tourism) may attract international visitors [6, 55].

The government is taking measures to support the tourism and hotel and restaurant businesses by providing tax breaks, grants, and loans to small and medium-sized businesses. There are also international support programs aimed at preserving jobs and helping employees in the hospitality industry. The Ukrainian government, together with international organizations, is working to develop programs to restore the industry after the war. These programs include rebuilding infrastructure, developing domestic tourism, and attracting foreign investors to tourism projects. Tourism is considered to be a promising area for Ukraine's economic recovery after the war [6, 20].

The hotel and restaurant industry also plays an important role in humanitarian aid. Many hotels, hostels and restaurants have become centers for providing assistance to IDPs, volunteers and the military. Volunteer organizations in cooperation with restaurateurs organize free meals for people affected by the war. Hotels provide temporary housing for IDPs, and some restaurants operate as field kitchens to provide food for military and medical facilities [7, 30].

After the war ends, the tourism sector could become one of the key areas of economic recovery in Ukraine. Domestic tourism is expected to continue to grow, especially in the restored and rebuilt regions. Ukrainian travel companies will develop new tours, including to places associated with the war, which could become a new destination for tourists. Foreign investment will also play an important role in the recovery. Many international organizations are already showing interest in rebuilding Ukraine's tourism infrastructure, particularly in the Carpathians and on the Black Sea coast, which have enormous potential for development after the war [8, 45].

Tourism and the hotel and restaurant industry in Ukraine have suffered serious losses due to the war, but at the same time have demonstrated a high capacity for adaptation and survival in a crisis. The prospects for this industry depend on the duration of the war and the speed of infrastructure recovery, but given the resilience of the business and the efforts of the government and international partners, recovery is possible in the near future.

Список використаних джерел

1. URL: <https://ucci.org.ua/en>
2. URL: <https://www.tourism.gov.ua>
3. URL: <https://www.tourismukraine.org>
4. URL: <https://www.ahrbu.org.ua>
5. URL: <https://www.unwto.org/global-impact-of-the-ukraine-conflict>
6. URL: <https://www.me.gov.ua>
7. URL: <https://www.icrc.org/en>
8. URL: <https://www.ebrd.com>



СЕКЦІЯ 9
БУХГАЛТЕРСЬКИЙ ОБЛІК,
АНАЛІЗ ТА АУДИТ

УДК 336.221.26

Ващенко Анастасія Сергіївна,
студентка групи ЕП-11

Попова Галина,
голова циклової комісії
фінансово-економічних дисциплін,
викладач вищої кваліфікаційної категорії,
ВСП «Фаховий коледж економіки і
технологій Національного університету
«Чернігівська політехніка»

НАРАХУВАННЯ «КОМПЕНСУЮЧОГО» ПДВ
У ЗВ'ЯЗКУ ІЗ РЕАЛІЗАЦІЄЮ ВІДХОДІВ ТА БРУХТУ
ЧОРНИХ ТА КОЛЬОРОВИХ МЕТАЛІВ ВЛАСНОГО ВИРОБНИЦТВА

Ключові слова: відходи та брухт, оподаткування, облік, субрахунок.

У ході господарської діяльності виробничого підприємства мають місце відходи та брухт чорних та кольорових металів, які мають бути належним чином облікованими та оподаткованими, що безпосередньо може вплинути на якість та ефективність прийняття управлінських рішень, що підкреслює актуальність даного дослідження.

Питанням проведення перерахунку частки використання товарів/послуг, необоротних активів в оподаткованих/ неоподаткованих операціях з податку на додану вартість переймалася доволі значна кількість провідних українських вчених та молодих дослідників, зокрема: Онищенко В., Карпінський Б., Корнієнко Д., Єгорова Ю., Науменко М., Парнюк В., Блакита Г., Майстер Л., Лисенко В., Данілов О. Проте, у даних напрацюваннях не приділено достатньої уваги питанню «компенсуючого» податку на додану вартість у зв'язку із реалізацією відходів та брухту чорних та кольорових металів власного виробництва, що зумовлює необхідність у подібному дослідженні.

Згідно з п. 199.1 ст. 199 Податкового кодексу України №2755-VI від 02.12.2010 року у разі якщо придбані та/або виготовлені товари/послуги, необоротні активи частково використовуються в оподатковуваних операціях, а частково – ні, платник податку зобов'язаний нарахувати податкові зобов'язання виходячи з бази оподаткування, визначеної відповідно до п. 189.1 ст. 189 ПКУ, та скласти не

пізніше останнього дня звітнього (податкового) періоду і зареєструвати зведену податкову накладну в Єдиному реєстрі податкових накладних на загальну суму частки сплаченого (нарахованого) податку під час їх придбання або виготовлення, яка відповідає частці використання таких товарів/послуг, необоротних активів в неоподатковуваних операціях [1].

На наш погляд, у виробничого підприємства не виникає зобов'язань із проведення перерахунку частки використання товарів/послуг, необоротних активів в оподаткованих/неоподаткованих операціях та відповідно нараховувати «компенсуючий» податок на додану вартість у зв'язку із реалізацією відходів та брухту чорних та кольорових металів отриманих у ході основного виробництва за наступних умов:

- при придбанні металосировини належним чином сплачені суми податку на додану вартість, які у вигляді податкового кредиту були повністю залучені до виробничого процесу з виготовлення продукції та її подальшого використання в оподатковуваних операціях у межах господарської діяльності;

- технологічний процес такої виробничої діяльності не є можливим без одержання відходів та металобрухту чорних та кольорових металів, що відповідно до пункту 23 Підрозділу II Перехідних положень Податкового кодексу України передбачає їх оприбуткування на баланс підприємства без нарахування податку на додану вартість;

- реалізовані відходи та брухт чорних та кольорових металів не купувалися виробничим підприємством з метою їх використання у неоподатковуваних операціях.

Загалом, відходи та брухт чорних та кольорових металів власного виробництва не можуть кваліфікуватись як наведений у пп. «б» п. 198.5 ст. 198 Податкового кодексу України №2755-VI від 02.12.2010 року як продукт, що був придбаний чи виготовлений платником і частково використовувався ним у неоподатковуваних операціях, що за правилами цієї норми передбачає перерозподіл податкового кредиту з податку на додану вартість.

Розглянемо бухгалтерський облік оприбуткування та реалізації відходів та брухту чорних та кольорових металів власного виробництва (табл. 1).

Таблиця 1

Бухгалтерський облік оприбуткування та реалізації відходів та брухту чорних та кольорових металів власного виробництва

Зміст господарської операції	Дебет	Кредит	Сума, грн.
Оприбутковано на баланс підприємства відходи та брухт чорних та кольорових металів власного виробництва	209	719	1 500,00
Доходи списані на фінансовий результат операційної діяльності	719	791	1 500,00
Відображено дохід від реалізації відходів та брухту чорних та кольорових металів (реєстрація податкової накладної із використанням податкової пільги код 14060465)	361	712	1 500,00
Доходи списані на фінансовий результат операційної діяльності	712	791	1 500,00
Відображено списання відходів та брухту чорних та кольорових металів власного виробництва	943	209	1 500,00
Витрати списані на фінансовий результат операційної діяльності	791	943	1 500,00

Джерело: запропоновано автором.

Отже, за результатами дослідження зроблено висновки про відсутність необхідності проведення перерахунку частки використання товарів/послуг, необоротних активів в оподаткованих/неоподаткованих операціях та відповідно нараховувати «компенсуючий» податок на додану вартість у зв'язку із реалізацією відходів та брухту чорних та кольорових металів отриманих у ході основного виробництва. Також запропоновано порядок обліку оприбуткування та реалізації відходів та брухту чорних та кольорових металів власного виробництва за допомогою бухгалтерських проведення.

Список використаних джерел

1. Податковий кодекс України №2755-VI від 02.12.2010. URL <https://www.rada.gov.ua>.
2. Інструкція про застосування Плану рахунків бухгалтерського обліку активів, капіталу, зобов'язань та господарських операцій підприємств і організацій №291 від 30.11.1999 р. URL <https://www.rada.gov.ua>.

УДК 657(477)

*Киричек Вікторія Сергіївна,
викладач I категорії
економічно-облікових дисциплін,
Відокремлений структурний підрозділ
«Бобровицький фаховий коледж
імені О. Майнової НУБіП України»*

БУХГАЛТЕРСЬКИЙ ОБЛІК В УКРАЇНІ В УМОВАХ СЬОГОДЕННЯ

Ключові слова: бухгалтерський облік, повномасштабний збройний наступ, оподаткування, заробітна плата, воєнний стан.

Виклад основного матеріалу. Бухгалтерський облік в Україні формувався під впливом національних та міжнародних стандартів обліку. З року в рік вводяться нові правила ведення обліку відповідно до економічної ситуації. Всі нововведення переважно, створені для спрощення й полегшення роботи підприємствам. З приводу тих чи інших облікових питань є велика кількість роз'яснень податкових органів, статей аналітиків та практиків, які розміщують їх у популярних бухгалтерських журналах тощо. Тобто, якщо в бухгалтера й виникають якісь непорозуміння щодо правильності відображення в обліку тих чи інших операцій, він завжди може отримати консультацію від податкових органів, яку потім можна використати у суді. Нині економічна ситуація кардинально змінилася, що змусило владу вжити заходи, щодо його врегулювання. 24 лютого поточного року на Україну здійснено повномасштабний збройний наступ з боку Російської Федерації, внаслідок чого цього ж дня Указом Президента України введено воєнний стан. Торгово-промислова палата України підтвердила, що обставини, в яких опинилась Україна починаючи з 24 лютого і до офіційного закінчення воєнного стану, є надзвичайними та невідворотними,

тобто підпадають під визначення форс – мажорних. Правила ведення бізнесу кардинально змінилися. Багато українців були змушені покинути свої рідні домівки, виїхати за кордон. Проте багато хто з підприємців залишився в Україні та продовжив свою господарську діяльність, зокрема дехто переїхав у безпечніші регіони. Результатом цього стало масове припинення діяльності багатьох підприємств, а в тих, хто залишився, обсяги оборотів знизилися, стандартні схеми роботи піддалися вагомим перетворенням.

Мета статті – визначення ступеня змін, які вплинули на процес ведення обліку в Україні та узагальнення інформації для правильного управління діяльністю підприємства.

Велика кількість новацій торкнулася нарахування заробітної плати та пов'язаних із нею виплат і платежів. Зокрема скасовано пеню за несвоєчасну сплату ЄСВ, а також відмінено всі штрафні санкції на період дії воєнного стану.

На сьогодні певна кількість працівників вимушена залишити свої робочі місця з метою забезпечення власної безпеки та безпеки своїх близьких, для виконання своїх конституційних обов'язків, або взагалі зникла. Залежно від причини відсутності на робочому місці змінюються й особливості нарахування та виплати заробітної плати.

Працівники, які залишили територію бойових дій, але мають можливість виконувати свої трудові обов'язки віддалено, можуть продовжувати працювати за попередніми умовами оплати праці. В такому випадку роботодавцеві буде достатньо видати наказ про переведення працівника на дистанційну (надомну) форму роботи. З метою контролю в такому наказі також доречно одразу врегулювати всі умови віддаленої роботи.

Впровадження воєнного стану суттєво вплинуло на звичайний порядок ведення бухгалтерського обліку. Найчисленніша ланка бізнесу, а саме малий та середній бізнес, дуже вразлива до впливу таких значних економічних змін. Тому для його підтримання на період дії воєнного стану урядом було введено ряд послаблень. Зокрема, запровадження добровільної сплати єдиного податку, звільнення від сплати ЄСВ за себе та за мобілізованих працівників, зменшення ставки ЄП з 5% до 2% для третьої групи платників єдиного податку. Окрім того, введено мораторій на штрафи за несвоєчасну подачу звітності й сплату податків, а також нарахування пені та проведення планових та позапланових заходів державного нагляду (контролю) і державного ринкового нагляду на період воєнного стану. Також зі зміною економічної ситуації набули популярності нові специфічні операції в обліку, такі, як відображення операцій з безоплатного передавання та вилучення майна на користь Збройних Сил України та підрозділів територіальної оборони. Окрім того, змін зазнав і порядок нарахування амортизації на таке майно, а також ті основні засоби, які підприємства не мають змоги використовувати для своєї діяльності у зв'язку із їх розміщенням у зоні ведення бойових дій. У цьому випадку такі суб'єкти можуть продовжувати нараховувати амортизацію таких об'єктів для відшкодування втрат від морального старіння або ж тимчасово вивести їх з експлуатації здійснити їх консервацію.

Список використаних джерел

1. Про введення воєнного стану в Україні: Указ Президента України №64/2022 від 24 лютого 2022 року. URL: <https://www.president.gov.ua/documents/642022-41397> (дата звернення 01.08.2022).

2. Клименко М. Бухгалтерський облік під час війни: що буде зі звітністю та як оптимізувати податки. Юридична Газета Online. 2022. URL: <https://yur-gazeta.com/publications/practice/podatкова-praktika/buhgalterskiy-oblik-pid-chas-viyni-shcho-bude-zizvitnistyu-ta-yak-optimizuvati-podatki.html> (дата звернення: 01.08.2022).
3. Бикова Г. ПДВ – зміни під час війни: за лютий та наступні місяці. «Дебет-Кредит». 2022. URL: <https://news.dtkk.ua/taxation/pdv/75438>. (дата звернення: 01.08.2022).
4. Семенченко Ж. Нарахування та сплата ЄСВ у воєнний час: актуальні питання. Професійний бухгалтер. 2022. № 11. URL: <https://ibuhgalter.net/material/1301/25855>. (дата звернення: 01.08.2022).
5. Національне положення (стандарт) бухгалтерського обліку 7 «Загальні вимоги до фінансової звітності»: затверджено наказом Міністерства фінансів України від 27.04.2000 № 92. URL: <https://zakon.help/article/polozhennya-standart-buhgalterskogo-obliku-7-osnovni/>. (дата звернення: 01.08.2022).
7. Про внесення змін до Податкового кодексу України та інших законодавчих актів України щодо дії норм на період дії воєнного стану: Закон України від 17.03.2022 р. № 2120-IX. Верховна Рада України. URL: <https://zakon.rada.gov.ua/laws/show/2120-20#Text>. (дата звернення: 01.08.2022).

УДК 336.226

Ковпинець Юлія,

студентка групи ЕП-11

Петровська Вікторія,

викладач,

ВСП «Фаховий коледж економіки і технологій Національного університету «Чернігівська політехніка»

ВІЙСЬКОВИЙ ЗБІР В НЕСТАБІЛЬНИХ ЕКОНОМІЧНИХ УМОВАХ

Ключові слова: військовий збір, об'єкти, платники, пільги, зміни щодо військового збору.

Військовий збір є важливим елементом фінансової системи держави, особливо в умовах збройних конфліктів або криз. Він призначений для підтримки армії та інших силових структур, що є необхідним для забезпечення обороноздатності країни. Однак, в умовах економічної нестабільності, збори та податкові зобов'язання можуть мати як позитивні, так і негативні наслідки для економіки, бізнесу та населення. Розглянемо ключові аспекти цього питання.

Військовий збір в Україні було введено на фоні початку військових дій на сході країни та анексії Криму Російською Федерацією у 2014 році тимчасово до 1 січня 2015 року Законом України від 31 липня 2014 року №1621-VIII «Про

внесення змін до Податкового кодексу України та деяких законодавчих актів України» [2].

Однак, Законом України від 28 грудня 2014 року № 71-VIII «Про внесення змін до Податкового кодексу України та деяких законодавчих актів України», який набрав чинності з 1 січня 2015 року, термін дії військового збору продовжений, а тимчасовий характер його дії замінено на невизначений час, а саме до набрання чинності рішенням Верховної Ради України про завершення реформи Збройних Сил України [3].

Фіксована ставка військового збору встановлена на рівні 1,5% від об'єкта оподаткування. Платниками військового збору є: фізична особа – резидент, яка отримує доходи як з джерела їх походження в Україні, так і іноземні доходи; фізична особа – резидент, яка володіє та/або користується (орендує (суборендує), на умовах емфітевзису, постійно користується) земельними ділянками, віднесеними до сільськогосподарських угідь, у частині мінімального податкового зобов'язання; фізична особа – нерезидент, яка отримує доходи з джерела їх походження в Україні; податковий агент.

Звільнення від військового збору поширюється на: грошове забезпечення військовослужбовців, допомогу по вагітності й пологам, житлові субсидії, аліменти, поворотну фінансова допомога; подарунки, якщо вони не перевищують 25% мінімальної зарплати на 01.01 звітного року, спадщина та подарунки, які отримані від осіб першого та другого ступеня споріднення; продаж нерухомості, якщо в звітний період здійснена лише одна операція відчуження майна і дане майно належало власнику більше 3-х років або було отримано як спадщина; продаж (обмін) протягом звітного року одного з об'єктів рухомого майна у вигляді легкового автомобіля, мотоцикла, мопеда [1, ст. 162].

Обсяг зібраних коштів на підтримку української армії в період з 2014 по 2023 роки становить 203,5 млрд. грн [6].

10 жовтня 2024 року Верховна Рада України проголосувала за прийняття Законопроекту №11416-д «Про внесення змін до Податкового кодексу України щодо особливостей оподаткування у період дії воєнного стану». Наразі закон проходить кінцеву стадію – направлений на підписання Президенту України.

Зміни в Податковому кодексі передбачають: підвищення ставки військового збору з 1,5% до 5% для фізичних осіб. При цьому ставка військового збору не збільшиться для військовослужбовців ЗСУ, СБУ, ГУР, Нацгвардії та інших силових структур; для всіх ФОПів I, II й IV груп військовий збір у розмірі 10% від 1 розміру мінімальної зарплати; для платників єдиного податку III групи військовий збір у розмірі 1% від доходу [4].

Очікуваний результат надходжень до державного бюджету 140 млрд. грн [5].

Плюси: збільшення фінансових надходжень; посилення обороноздатності країни; фінансування соціальних програм для військових; зменшення залежності від зовнішніх позик.

Мінуси: підвищення фінансового навантаження на громадян; негативний вплив на економічну активність; можливість ухилення від сплати податків; питання прозорості використання коштів.

Тобто результатом такого різкого підвищення податків може стати не тільки наповнення бюджету, як планується, а й як наслідок істотне зниження заробітних плат, підвищення цін, закриття підприємств та припинення діяльності ФОПів, тінізація бізнесу, виведення капіталів за кордон.

Список використаних джерел

1. Податковий кодекс України від 02.12.2010 року № 2755-VI [Електронний ресурс]. URL: <https://zakon.rada.gov.ua/laws/show/2755-17#Text>
2. Законом України від 31.07.2014 року №1621-VIII «Про внесення змін до Податкового кодексу України та деяких законодавчих актів України» [Електронний ресурс]. URL: <https://zakon.rada.gov.ua/laws/show/1621-18#Text>
3. Законом України від 28.12.2014 року № 71-VIII «Про внесення змін до Податкового кодексу України та деяких законодавчих актів України» [Електронний ресурс]. URL: <https://zakon.rada.gov.ua/laws/show/71-19#n1966>
4. Проект Закону від 10.10.2024 року №11416-д «Про внесення змін до Податкового кодексу України щодо особливостей оподаткування у період дії воєнного стану» [Електронний ресурс]. URL: <https://www.kmu.gov.ua/bills/proekt-zakonu-pro-vnesennya-zmin-do-podatkovogo-kodeksu-ukraini-shchodo-osoblivostey-opodatkuvannya-u-period-dii-voennogo-stanu>
5. В Україні готують підвищення деяких податків: що пропонує Кабмін [Електронний ресурс]. URL: <https://www.slovoidilo.ua/2024/07/18/infografika/ekonomika/ukrayini-hotuyut-pidvyshhennya-deyakux-podatkov-proponuye-kabmin>
6. Військовий збір в Україні [Електронний ресурс]. URL: <https://uk.wikipedia.org/wiki/>

УДК 657(477)

*Ренська Ірина,**викладач,**ВСП «Чернігівський фаховий коледж
інженерії та дизайну**Київського національного університету
технологій та дизайну»***РИЗИКИ ТА ВИКЛИКИ СЬОГОДЕННЯ ДЛЯ БУХГАЛТЕРА В УКРАЇНІ:
АКТУАЛЬНІ ПОДАТКОВІ ТА БУХГАЛТЕРСЬКІ НОВАЦІЇ**

Ключові слова: ризики та виклики, воєнний стан, бюджетні надходження, національний кешбек, податкова звітність, фінансовий моніторинг, податкове адміністрування.

Економіка України та її податкова система функціонують в умовах складних викликів: руйнування інфраструктури, виробничих потужностей та промислових об'єктів; зменшення економічної активності через військову загрозу; безпрецедентні показники еміграції трудових ресурсів, вилучення з економіки значної кількості працездатних осіб для потреб оборони; значні масштаби релокації виробничих потужностей; проблеми адаптації бізнесу до роботи в умовах воєнного стану.

Бухгалтерська служба відповідає за всі фінансові операції, орієнтується у складній мережі нормативних актів та вимог звітності, взаємодіє з податковими органами та контрагентами. Маючи такі широкі обов'язки, бухгалтери стикаються з численними ризиками: законодавчі ризики, податкові ризики,

регуляторні ризики, ризики з контрагентами, договірні ризики. І в умовах воєнного стану вони лише зростають.

В умовах запровадження економічного бронювання та непростого фінансового становища країни було прийнято законопроект №11416-д «Про внесення змін до Податкового кодексу України та інших законів України щодо забезпечення збалансованості бюджетних надходжень у період дії воєнного стану». Мета – наповнення дохідної частини бюджету за рахунок податкових платежів для забезпечення національної безпеки та оборони України в умовах військової агресії російської федерації. Проект закону набрав великого розголосу, особливо щодо оновлених ставок військового збору. На 11.11.2024 -не підписаний Президентом

Тим часом робота бухгалтера не стоїть на місці, і треба складати та подавати звітність. За жовтень звітувати з ПДВ слід за новою формою. З 1 жовтня діятимуть нові форми ПН і РК, а також декларації з ПДВ разом з додатками Мінфін затвердив зміни до форм ПН і РК та оновлення декларації з ПДВ та додатків до неї.

Блокування податкових накладних залишається чи не найпоширенішою проблемою бізнесу, яка суттєво впливає на ефективність роботи з огляду на тривалу процедуру розблокування в адміністративному та судовому порядку, перешкоджає відображенню сум податкового кредиту, веде до репутаційних ризиків через втрату довіри контрагентів та загрожує фінансовими санкціями.

Запроваджується помісячна звітність з ПДФО з 1 січня 2025 року. Це є перевагою у вигляді регулярного контролю фінансів та податкових надходжень платника. Для бізнесу таке корегування може збільшити адміністративне навантаження та накладень штрафних санкцій.

«Національний кешбек» – це державна програма підтримки українських виробників, у межах якої громадяни можуть отримати 10% від вартості придбаних вітчизняних товарів. Бета-тестування програми стартувало 2 вересня 2024 року. За цей час уже 1,2 млн українців відкрили картки для отримання виплат, а держава нарахувала майже 3 млн грн кешбеку. У Мінекономіки розраховують, що до програми долучаться близько 10 млн людей. Крім того, розширюється перелік виробників і товарів, які стануть частиною «Національного кешбеку».

Податкова вперше отримала інформацію про рахунки українців за кордоном. Україна зробила важливий крок у напрямі підвищення прозорості фінансових операцій та боротьби з ухиленням від сплати податків та успішно здійснила свій перший міжнародний автоматичний обмін інформацією за стандартом Common Reporting Standard (CRS).

За інформацією НБУ, з 1 жовтня 2024 року тимчасово на пів року встановлюється ліміт у розмірі 150 000 грн на місяць для переказів фізичних осіб «з карти на карту». Ліміт діє на вихідні перекази за усіма рахунками клієнта в одному банку на рахунки інших фізосіб. За даними кількох найбільших банків, у 2024 році вже було розірвано ділові відносини з-понад 80 тис. клієнтів на підставі участі у схемах дропів.

Банки повідомлятимуть ДПС про схеми з «дроблення бізнесу» між ФОП і юрособами Національний банк надав банкам і небанківським фінансовим установам рекомендації щодо виявлення механізмів так званого «дроблення бізнесу».

Бізнес пропонує створити перелік ворожого програмного забезпечення. Законопроект № 11492, який спрямований на заборону використання підсанкційного програмного забезпечення, потребує доопрацювання з урахуванням інтересів бізнесу. З такою заявою до Уряду та Парламенту звернулася

Європейська Бізнес Асоціація. Цим законопроектом запроваджується заборона використання підсанкційних програмних продуктів та доступу до електронних інформаційних ресурсів.

Законом №3813 Про внесення змін до Податкового кодексу України щодо особливостей податкового адміністрування під час воєнного стану для платників податків з високим рівнем добровільного дотримання податкового законодавства передбачено створення та ведення Переліку платників податків з високим рівнем добровільного дотримання податкового законодавства. Платники податків, включені до Переліку, отримуватимуть ряд переваг одо адміністрування податків.

Оприлюднено проєкт постанови КМУ, яким пропонується затвердити Порядок здійснення державного контролю за додержанням законодавства про працю та внесені зміни до постанови КМУ №303. Ця постанова діятиме у період воєнного стану та протягом 12 місяців після нього. З метою створення прозорого та ефективного механізму державного контролю за додержанням законодавства про працю, спрямованого на виявлення незадекларованих трудових відносин.

Воєнний стан та загальну мобілізацію продовжено ще на 90 днів, тобто до 8 лютого 2025 року:

- продовжує діяти Закон України від 15.03.2022 № 2136 «Про організацію трудових відносин в умовах воєнного стану» (зі змінами) про трудові відносини у період війни;

- не будуть святковими 25 грудня та 1 січня – вони стають звичайними календарними днями;

- по 07.02.2025 включно можна надавати обидва види відпусток без збереження зарплати на час воєнного стану (ч. 3 ст. 26 Закону України від 15.11.1996 № 504/96-ВР «Про відпустки» і ч. 4 ст. 12 Закону № 2136);

- до 08.02.2025 діє мораторій на ЄСВ-перевірки відповідно до п. 925 розд. VIII Закону № 2464 (але не для всіх);

- до 08.05.2025 ще можуть видаватися / оплачуватися паперові листки непрацевдатності (п. 6 наказу МОЗ № 1066 від 01.06.2021);

- сплата ФОП ЄСВ «за себе» має особливості. Законом про Держбюджет-2025 передбачено скасування «воєнної» пільги зі сплати ЄСВ для підприємців з 01.01.2025, тобто з 01.01.2025 повертається обов'язкова сплата ФОП ЄСВ «за себе». Якщо цю норму не приймуть, тоді ФОП може не сплачувати ЄСВ до лютого 2026 року;

- до 08.02.2025 дистанційна робота може запроваджуватися наказом роботодавця без обов'язкового укладення трудового договору про дистанційну роботу в письмовій формі;

- за мобілізованими працівниками продовжуємо зберігати лише місце роботи та посаду;

- призупиняти дію трудового договору можна на строк не більше ніж період дії воєнного стану (ст. 13 Закону № 2136).

Список використаних джерел

1. Бухгалтерська платформа 7minar. URL: <https://7eminar.ua/>
2. Дебет-кредит. Український бухгалтерський портал. URL: <https://dtkr.ua/>



СЕКЦІЯ 10

ФІНАНСИ, БАНКІВСЬКА СПРАВА, СТРАХУВАННЯ

УДК 330.341.1:336.71(477)

*Волошин Дмитро Миколайович,
аспірант
Національного університету
«Чернігівська політехніка»*

ІННОВАЦІЙНІ ФІНАНСОВІ ТЕХНОЛОГІЇ (FINTECH) ТА ЇХ ВПЛИВ НА БАНКІВСЬКИЙ СЕКТОР УКРАЇНИ

Ключові слова: FinTech, блокчейн, мобільні банківські додатки.

Зростання фінансових технологій (FINTECH) сприяє трансформації банківського сектору в Україні. До таких технологій належать мобільні додатки, блокчейн та штучний інтелект.

За останні 3 роки відбувся різкий зріст технологій (більш ніж утричі) у фінансовому секторі[1]. Це пов'язано із тим, що сучасний клієнт очікує зручних, доступних і швидких послуг; а це в свою чергу стимулює банки до впровадження інновацій.

FinTech-компанії пропонують нові небанківські фінансові сервіси, які раніше були доступні лише через банки. Наприклад, Monobank та А-Банк надають користувачам можливість відкривати рахунки, здійснювати перекази, оформлювати кредити та керувати фінансами повністю через мобільний додаток без необхідності відвідування фізичних відділень.

Завдяки мобільним додаткам користувачі можуть зручно управляти своїми фінансами, здійснювати перекази, оплачувати рахунки, відстежувати витрати. Додатки типу Приват24, Monobank, Ощад 24/7 стали невід'ємною частиною повсякденного життя мільйонів українців. Популярність таких сервісів, як Google Pay та Apple Pay, а також вітчизняних цифрових гаманців, дозволяє здійснювати безконтактні платежі. Це спрощує використання електронних грошей і робить фінансові операції швидшими та зручнішими.

FinTech-компанії та банки використовують аналітику великих даних для розуміння поведінки клієнтів і адаптації продуктів під їхні потреби[2]. Наприклад, аналіз історії транзакцій дозволяє краще оцінювати кредитний

ризик або надавати індивідуальні рекомендації щодо заощаджень. Також, в Україні вже впроваджено чат-боти для автоматизації обслуговування клієнтів, що значно прискорює обробку запитів та покращує досвід користувачів.

Хоча ринок криптовалют в Україні поки що не є повністю врегульованим, зростає кількість платформ для торгівлі криптовалютами (як-от KUNA)[3]. Це дозволяє користувачам купувати, продавати та зберігати криптовалюти, а також залучати іноземні інвестиції. Блокчейн може забезпечити прозорість та безпеку транзакцій, і його впровадження на рівні банківського сектору України дозволить створити нові рішення для безпечного обміну інформацією та захисту даних.

До впливаючих на банківську сферу фінансових технологій також можемо віднести дистанційне кредитування та цифрові платформи для мікрофінансування. Це – онлайн-кредитування та пірингові платформи (P2P). Багато FinTech-компанії в Україні пропонують швидке оформлення кредитів без відвідування банків, надаючи доступ до коштів через цифрові платформи. Пірингові платформи для кредитування дозволяють користувачам позичати гроші без посередництва банку, що відкриває нові можливості для малого бізнесу та фізичних осіб. Такі організації, як Moneyveo та MyCredit, надають кредити через цифрові канали, що робить доступ до мікрофінансування швидким і зручним для споживачів. Це особливо корисно в умовах економічної невизначеності, коли швидке фінансування стає критичним.

Спрощення процесу ідентифікації клієнтів через BankID [4] допомагає прискорити доступ до фінансових послуг та спрощує їх надання. Це також сприяє зростанню фінансової інклюзії в Україні.

Уряд України та Національний банк активно працюють над адаптацією законодавства для підтримки FinTech-галузі навіть під час дії воєнного стану, включаючи розробку нормативних актів для розвитку криптовалютного ринку та врегулювання електронних платежів.

Фінансові технології швидко змінюють банківський ландшафт України, створюючи нові можливості для бізнесу та користувачів, а також сприяючи розвитку інновацій у фінансових послугах. Впровадження FinTech-рішень є важливим кроком на шляху до більш цифровізованої та доступної банківської системи, яка може задовольнити сучасні потреби українського суспільства.

Ці тенденції створюють базу для майбутнього зростання українського FinTech-сектору та посилюють позиції країни в глобальному контексті.

Список використаних джерел

1. FinTech Ukraine 2024: як цифрові технології змінюють фінансовий світ [Електронний ресурс]. URL: <https://vafk.com.ua/archives/5030>
2. Фінансовий менеджмент: навчальний посібник / За ред. проф. Г.Г. Кірейцева. К.: ЦУЛ, 2002. 496 с.
3. Офіційний сайт Kuna | cryptobanking. URL: <https://kuna.io/>
4. Digital card BankID. URL: <https://www.bankid.com/>

УДК 658.14./17:[330.5:004]

*Лесун Сергій,**аспірант кафедри фінансів,
банківської справи та страхування
Національного університету
«Чернігівська політехніка»*

ФІНАНСОВА БЕЗПЕКА ПІДПРИЄМСТВ В УМОВАХ СТАНОВЛЕННЯ ЦИФРОВОЇ ЕКОНОМІКИ

Ключові слова: фінансова безпека, цифрова економіка, ризики, інноваційні технології.

На сьогодні визначальним етапом новітнього розвитку економіки є її цифрова трансформація, яка спричиняє кардинальні зміни в економічній структурі, появу нових інформаційних технологій в організації процесів виробництва, управління та збуту на підприємствах, виникнення сучасних віртуальних продуктів і послуг, а також розширення каналів їх просування на ринок.

Цифрова економіка з одного боку стимулює підприємства до інновацій, розвитку та глобалізації, але водночас висуває нові виклики, що пов'язані з безпекою, конкуренцією та необхідністю адаптації до сучасних умов функціонування [2].

Поява у зв'язку з цим нових видів ризиків, яких не було при традиційній економіці, вимагає від підприємств адаптації до реалій сучасності, а також необхідності посилення їх фінансової безпеки перед впливом зовнішніх і внутрішніх загроз у цифровому середовищі. Тому, питання фінансової безпеки, яка виступає ключовим фактором фінансової стійкості підприємств в умовах цифровізації стають особливо актуальними.

У сучасній цифровій економіці фінансова безпека є фундаментальною складовою стійкості будь-якого суб'єкта господарювання. Без належного захисту підприємства ризикують зіткнутися з серйозними фінансовими збитками, зниженням конкурентоспроможності та втратами ділової репутації.

Підприємства, які забезпечують належний рівень власної фінансової безпеки, мають більше можливостей для ефективного розвитку, інвестування в інновації та підтримки високої конкурентоспроможності в умовах швидкої цифрової трансформації.

У процесі цифровізації все більше фінансових операцій підприємств переносяться в цифрове середовище, що підвищує ризики кіберзагроз, таких як кібератаки, шахрайство з використанням інформаційних технологій, злом баз даних та викрадення конфіденційної інформації. Згідно з даними, витрати на кіберзлочинність у світі продовжують зростати, що робить питання кібербезпеки важливою складовою загальної фінансової безпеки підприємств.

Цифрова економіка змінює традиційні фінансові процеси, роблячи їх більш складними. З одного боку, цифрові технології дозволяють підприємствам оптимізувати витрати і підвищити ефективність фінансових операцій, а з іншого – автоматизація, використання великих даних та штучного інтелекту вимагають від підприємств нових навичок управління фінансовими ресурсами.

Тому важливим є впровадження технологій для захисту фінансових даних, розробка стратегій управління фінансовими ризиками, забезпечення надійного контролю над цифровими фінансовими потоками та запобігання помилок, що виникають через недостатньо розроблені технологічні рішення.

Цифрова економіка посилює конкуренцію підприємств на глобальному ринку, що вимагає від них швидкої адаптації до нових технологій і забезпечення ефективного управління фінансами. Щоб залишатися конкурентоспроможними, компанії повинні не тільки посилювати контроль власних доходів і витрат, але й забезпечувати здатність швидко реорганізувати бізнес-процеси, інвестувати в новітні технології та мінімізувати ризики операційної діяльності.

Цифрова трансформація відкриває нові можливості для підприємств через використання інноваційних фінансових інструментів, таких як блокчейн, фінтех-рішення, платформи для аналітики та автоматизації фінансових операцій. Однак зазначені нововведення несуть в собі додаткові ризики, що негативно впливають на фінансову стабільність підприємства.

Так, інформаційна відкритість спричинює вразливість щодо шкідливих впливів і кібератак, що може погіршити конкурентоспроможність підприємства (оскільки ця інформація може бути використана конкурентами); існують ризики збою програмного забезпечення (повна або часткова втрата даних у разі помилок у ПЗ, втрати даних унаслідок зараження системи комп'ютерними вірусами тощо), які можуть стати причиною неналежного функціонування виробничих (логістичних) ліній і призвести до неможливості виконавця виконати свої зобов'язання; навмисні дії сторонніх осіб (несанкціоноване копіювання, знищення, підробка або блокування інформації, порушення роботи інформаційної системи, спричинення витоку інформації) [1].

Також, фінансова безпека підприємств є критичним фактором для залучення інвесторів. В той же час інвестори схильні вкладати фінансові ресурси у стабільні підприємства, які мають чіткі стратегії управління ризиками і високий рівень фінансової стабільності та безпеки. Тому, у цифрову епоху це питання стає ще більш важливим, адже інвестори оцінюють здатність суб'єктів господарювання ефективно використовувати цифрові технології для управління фінансами і захисту своїх активів.

Таким чином, забезпечення фінансової безпеки вимагає від суб'єктів підприємництва постійного моніторингу ймовірності виникнення відповідних ризиків в процесі інтеграції цифрових рішень в виробничо-господарську діяльність з мінімізацією впливу можливих внутрішніх та зовнішніх загроз.

Список використаних джерел

1. Мехед А. М., Варналій З. С. (2021). Фінансова безпека підприємств в умовах цифрової економіки. *Socio-Economic Relations in the Digital Society*, 3(42), 55-61. URL: [https://doi.org/10.18371/2221-755x3\(42\)2021253524](https://doi.org/10.18371/2221-755x3(42)2021253524)
2. Наконечна О., Михайлик О. Фінансова безпека підприємства в цифровому середовищі. Економіка та право: глобальна трансформація : міжнародна колективна монографія. Київ : Наукова столиця, 2021. С. 59-90.

УДК 336.711:004(477)

*Пецькова Анастасія Андріївна,
студентка групи ФБС-10*

*Попова Галина,
голова циклової комісії
фінансово-економічних дисциплін,
викладач вищої кваліфікаційної категорії,
ВСП «Фаховий коледж економіки і технологій
Національного університету
«Чернігівська політехніка»*

СИСТЕМИ ЕЛЕКТРОННИХ ПЛАТЕЖІВ (СЕП) НБУ

Ключові слова: Система електронних платежів (СЕП), Національний банк України (НБУ), Державна казначейська служба України (ДКС України).

Система електронних платежів (СЕП) НБУ – це загальнодержавна платіжна система, яка забезпечує здійснення розрахунків в електронній формі між банківськими установами та їх філіями на території України.

СЕП обслуговує понад 98% міжбанківських платежів у державі, тому вона визнана системно важливою платіжною системою України.

СЕП належить до системи валових розрахунків у режимі реального часу (за міжнародною класифікацією – RTGS).

1 квітня 2023 року запрацювало нове покоління СЕП (СЕП-4) на базі міжнародного стандарту ISO20022. Відтепер СЕП працює 24/7 що передбачає цілодобове виконання міжбанківських платіжних операцій без призупинення роботи системи та миттєвий перехід від поточного до наступного календарного дня.

Учасниками СЕП є Національний банк, банки України та Державна казначейська служба України.

У середньому в день СЕП обробляє 1,2 млн платежів на суму близько 636 млрд грн.

Проте потенціал СЕП значно більший – запас пропускнуї спроможності СЕП дозволяє щоденно обробити практично у 10 разів більше документів, ніж теперішні обсяги [1].

Основною та єдиною функцією СЕП є забезпечення проведення міжбанківського переказу через кореспондентські рахунки банків-резидентів у Національному банку із застосуванням електронних засобів приймання, оброблення, передавання та захисту інформації у файловому режимі або режимі реального часу.

У режимі реального часу кошти потрапляють на рахунок банку-отримувача миттєво; у файловому режимі час проходження платежу від банку-відправника до банку-отримувача в середньому становить від 10 до 20 хвилин.

Діяльність СЕП регулюється нормативними документами та забезпечується організаційною структурою СЕП і програмно-технічними комплексами (центром оброблення СЕП та автоматизованим робочим місцем учасника СЕП) [2].

СЕП НБУ складається з:

- прикладного програмного забезпечення;
- телекомунікаційного середовища;
- засобів захисту інформації.

Прикладне програмне забезпечення СЕП НБУ складається з:

- програмно-технічних комплексів автоматизованих робочих місць (АРМ) СЕП
- системи резервування роботи СЕП;
- інформаційно-пошукової системи, призначеної для одержання довідкової інформації про проходження платежів .

Програмне забезпечення СЕП складається з:

- програмно-технічних комплексів - автоматизованих робочих місць (АРМ), що відповідають 2 рівням структури СЕП;
- центральна розрахункова палата - АРМ-1;
- банківські установи - учасники СЕП - АРМ-НБУ (АРМ-3).[3]

СЕП є стратегічним активом для України. Вона не тільки забезпечує ефективне функціонування фінансового ринку, але й сприяє розвитку економіки в цілому. Постійна модернізація та розширення функціоналу системи дозволяють розглядати її як потужний інструмент для підтримки цифрової трансформації країни. Загалом, СЕП є важливим елементом фінансової інфраструктури України, який сприяє стабільному розвитку економіки та підвищенню якості життя громадян.

Список використаних джерел:

1. Система електронних платежів [Електронний режим] / Національний банк України // 2024 рік. URL: <https://bank.gov.ua/ua/payments/sep>
2. Звіт про відповідність Системи електронних платежів Національного банку України міжнародним стандартом оверсайта [Електронний режим] / Національний банк України // 2020 рік. URL: chrome-extension://efaidnbnmnni-bpcajpcglclefindmkaj/https://bank.gov.ua/admin_uploads/article/Zvit_za_rezu_ltatami_kompleksnogo_ocinyuvannya_sep_2020.pdf?v=6
3. Національний банк України: система електронних платежів [Електронний режим] / ОСВІТА.UA // 2023 рік. URL: <https://osvita.ua/vnz/reports/bank/20088/>

УДК 336.71:005.334

*Савенко Софія Романівна,
студентка групи ФБС-10*

*Попова Галина,
голова циклової комісії
фінансово-економічних дисциплін,
викладач вищої кваліфікаційної категорії,
ВСП «Фаховий коледж економіки і
технологій Національного університету
«Чернігівська політехніка»*

БАНКІВСЬКІ РИЗИКИ ТА ЗАСОБИ ЗАХИСТУ ВІД НИХ

Ключові слова: банківські ризики, управління ризиками, кредитний ризик, процентний ризик, ризик ліквідності, захист від ризиків.

У сучасних умовах розвитку фінансових ринків банківські установи стикаються з різноманітними ризиками, які можуть суттєво вплинути на їх фінансову стабільність і репутацію. Банківські ризики – це ймовірність виникнення збитків в результаті неадекватної або невірної управлінської діяльності, змін на ринку чи інших зовнішніх і внутрішніх факторів. Серед основних видів банківських ризиків виділяються кредитний, процентний, ризик ліквідності та операційний ризик[1].

Кредитний ризик є одним із найбільших для банків. Він виникає, коли позичальник неспроможний виконати свої зобов'язання перед банком. Для зменшення цього ризику банки застосовують систему оцінки кредитоспроможності, що включає аналіз фінансового стану позичальника, його кредитну історію, надання застави, а також диверсифікацію портфеля позик.

Процентний ризик виникає через коливання процентних ставок на ринку, що може негативно вплинути на доходність банку. Для захисту від цього виду ризику банки використовують інструменти хеджування, такі як процентні свопи або ф'ючерсні контракти.

Ризик ліквідності – це ймовірність того, що банк не зможе виконати свої зобов'язання через недостатність коштів. Для запобігання цьому банківські установи повинні мати ефективну стратегію управління грошовими потоками та забезпечення достатньої ліквідності на постійній основі[2].

Засоби захисту від банківських ризиків включають як превентивні заходи, так і методи, спрямовані на мінімізацію втрат у разі їх реалізації. Серед таких засобів варто відзначити використання страхування ризиків, розробку комплексних програм управління ризиками, застосування резервів на покриття можливих втрат, а також розвиток технологій для моніторингу й прогнозування ризиків [3].

Управління банківськими ризиками є важливою складовою фінансової стратегії банків, оскільки від нього залежить їхня стійкість, конкурентоспроможність і здатність успішно функціонувати в умовах постійних змін на фінансових ринках.

Список використаних джерел

1. Шевчук О. В. Банківські ризики: теорія та практика. К.: Вид-во «КНТ», 2018. 220 с.
2. Літвинов А. В. Управління ризиками в банках: методи та інструменти. Львів: «Інфо-Люкс», 2020. 184 с.
3. Кудрявцева Т. В. Ризики в банківській діяльності. Харків: Фінансове агентство, 2019. 150 с.

УДК 657.47

*Садчикова Ірина Володимирівна,
канд. екон. наук, доцент*

*Дмитренко Дарина Андріївна,
студентка групи ФК-211,
ННІ бізнесу, економіки та
адміністрування
Національного університету
«Чернігівська політехніка»*

УПРАВЛІНСЬКИЙ ОБЛІК ЯК ОСНОВА ФОРМУВАННЯ УПРАВЛІНСЬКОЇ ЗВІТНОСТІ БАНКІВСЬКОЇ УСТАНОВИ

Ключові слова: управлінський облік, звітність, рішення, організація, банк.

Управлінський облік – це процес виявлення, вимірювання, накопичення, аналізу, підготовки, інтерпретації і передачі інформації, яка використовується управлінською ланкою з метою планування, оцінки і контролю всередині банку та для забезпечення ефективного використання ресурсів. Він служить основою для створення управлінської звітності, яка дає виявлення ефективності банківських операцій та дозволяє адаптувати стратегію розвитку банку [1, 63].

Бухгалтерський облік є основою для створення системи управлінського обліку, яка включає регулювання, дані служби ризик-менеджменту та інші служби. Для забезпечення внутрішнього процесу прийняття управлінських рішень керівництвом банку, управлінський облік включає правила, процедури та принципи збору, обробки та формування фінансової інформації про діяльність банку за об'єктами управління, а також складання звітності [3].

Служба управлінського обліку повинна регулярно подавати управлінську звітність і звіряти ці дані з відповідними даними бухгалтерського обліку. Згідно з правилами Національного банку України, управлінська звітність містить більше деталей, ніж фінансова звітність.

Для деталізації обліку доходів і витрат, резервів, активів і зобов'язань за об'єктами управління банку може знадобитися розширення внутрішнього плану рахунків. Хороша система управлінської звітності дозволяє керівникам усіх рівнів швидко отримати інформацію, необхідну для прийняття рішень. Управлінська звітність формується за допомогою відповідних інформаційних технологій, щоб враховувати потреби та перспективи розвитку банку [2, 255-256].

Інформація, яка формується в системі управлінського обліку, необхідна для обґрунтованого прийняття управлінських рішень у процесі операційної, фінансової та інвестиційної діяльності банку. Можна виділити такі етапи процесу прийняття управлінських рішень:

1. Визначення мети та основних завдань.
2. Пошук альтернативних варіантів завдань.

3. Збирання даних про альтернативні варіанти вирішення завдань.
4. Вибір варіанта вирішення завдань.
5. Реалізація прийнятого рішення.
6. Контроль і регулювання дій під час реалізації прийнятого рішення.

Якщо управлінський облік добре організований, це зменшує ризики, збільшує прибуток і підвищує конкурентоспроможність банку. Це також дає можливість оптимізувати процес управління банком. Є деякі елементи, пов'язані з управлінським обліком, які перешкоджають банкам працювати ефективно, а саме [4]:

- відсутність обґрунтованої й адекватної концепції розвитку й управління банками;
- недосконала система інформаційного забезпечення процесів управління;
- недостатня горизонтальна взаємодія між підрозділами;
- відсутність цілісного комплексу внутрішньобанківської документації, що регламентує всі сторони діяльності;
- процедури підготовки, прийняття і реалізації управлінських рішень.

Управлінський облік поділяється на оперативний і стратегічний залежно від того, для чого використовується інформація. Оперативний управлінський облік допомагає керівництву приймати поточні та короткострокові рішення. Стратегічний управлінський облік дає керівництву банку змогу приймати розумні стратегічні рішення, у тому числі щодо загальної конкурентної стратегії. Стратегічний управлінський облік переважно використовує інформацію про зовнішні чинники, що впливають на діяльність банку [3].

Управлінський облік у банку є інструментом для планування, контролю та прийняття рішень, що забезпечують ефективне використання ресурсів і підвищення конкурентоспроможності. Чітка організація управлінського обліку та наявності адекватної системи звітності сприяють мінімізації ризиків, оптимізації управлінських процесів і формуванню стратегії розвитку банку.

Список використаних джерел

1. Балаків В.Ю. Контролінг і управлінський облік у комерційному банку. К., 2011. 324 с.
2. Крещенко О., Водяник Л. Формування системи управлінського обліку у банківських установах. *Економічний аналіз*. 2010. № 6. С. 254–256.
3. Про схвалення Методичних рекомендацій щодо організації процесу формування управлінської звітності в банках України. Постанова від 06.09.2007 № 324. URL: <http://surl.li/qfqhif>
4. Семенчук Л. І., Беніна М. О. Управлінський облік у комерційних банках: *Науковий вісник Ужгородського національного університету*. URL: <http://surl.li/otcuaw>

УДК 336.71:005.92

*Садчикова Ірина Володимирівна,**канд. екон. наук, доцент**Миркула Аліна Сергіївна,**студентка групи ФК-211,**ННІ економіки, бізнесу та адміністрування**Національний університет**«Чернігівська політехніка»*

ОРГАНІЗАЦІЯ ДОКУМЕНТООБІГУ В КОМЕРЦІЙНИХ БАНКАХ

Ключові слова: банк, реквізит, документообіг, банківська документація.

Актуальність теми організації документообігу в банках обумовлена важливістю ефективного управління інформаційними потоками та забезпеченням безпеки даних у сучасних фінансових установах. Сучасний банк обробляє величезні обсяги інформації, яка включає дані клієнтів, фінансові звіти, внутрішню документацію та транзакції. Належна організація документообігу сприяє підвищенню ефективності банківських процесів, скороченню операційних витрат, зменшенню ризиків та прискоренню обслуговування клієнтів. Документообіг у банках – це сукупність норм і правил, що регламентують переміщення документів між підрозділами банку, а також порядок їх обробки та оформлення в процесі здійснення банківських операцій [1].

Правильно організований документообіг сприяє ефективному внутрішньо-банківському контролю операцій, пришвидшує обіг коштів у розрахунках, забезпечує оптимальний режим робочого дня з рівномірним розподілом навантаження на обліково-операційний апарат банку та скорочує шлях документів, запобігаючи їх повторній передачі одному й тому ж виконавцю.

Банківська документація – це набір документів, що слугують письмовими доказами виконання операцій і є підставою для їх відображення в обліку. Кожна банківська операція підтверджується відповідним документом. Документи, що засвідчують операції, називають первинними. Банківські документи класифікуються за такими критеріями [1]: за місцем складання – внутрішні та зовнішні; за призначенням – розпорядчі та виконавчі; за змістом – грошові, меморіальні та інші; за обсягом – прості й зведені.

Обов'язковими реквізитами банківських документів є: назва документа (форми); номер і дата складання; місце складання документа; назва отримувача коштів; зміст операції (підстави для її здійснення); сума операції (цифрами і прописом); номери рахунків за дебетом і кредитом; назва банку (отримувача та платника коштів) і номер Мікрофінансової організації (МФО); підписи відповідальних осіб. Інші реквізити документа залежать від типу операції. Наприклад, для розрахункових операцій у документах зазначають назву та місцезнаходження платника і постачальника, а також банків, що їх обслуговують, номери балансових та позабалансових рахунків, на яких відображено операції, суму цифрами і словами, коди для обробки інформації, печатку та підписи посадових осіб клієнта, а також інші необхідні дані [2]. Реквізити розташовуються у документах у певному порядку: довідкова інформація зліва, а бухгалтерські та статистичні дані – справа. Таке розміщення полегшує перенесення інформації до облікової системи.

Грошово-розрахункові операції, які виконуються банківськими установами, мають різний зміст. Залежно від характеру операції, грошово-розрахункові документи операційного відділу (внутрішньобанківські та клієнтські) поділяються на меморіальні та касові.

Кількість грошово-розрахункових документів, що подають у банк клієнти, і тих, що складаються у банку, має бути достатньою для відображення операцій за всіма особовими рахунками, а також для додатків до виписок з рахунків. Усі примірники документів заповнюються за допомогою технічних засобів або від руки українською мовою. Документи, які надають клієнти банку, повинні мати підписи уповноважених відповідальних осіб клієнта та відбиток його печатки. Підписи осіб, відповідальних за складання первинних документів на обчислювальних машинах, виконуються у вигляді паролю або іншим способом авторизації. Документ на машинозчитувальному носії повинен мати код особи, відповідальної за правильність складання документа. Належність коду конкретній особі реєструється банком – створювачем документа на машинозчитувальному носії, а також забезпечуються технічні, програмні засоби та організаційні умови, що виключають можливість користування чужими кодами [1]. Документообіг за банківськими операціями проходить низку послідовних стадій (див. табл. 1).

Таблиця 1

Стадії документообігу в банках

Стадія	Характеристика
Перша стадія	перевіряються форма і зміст документів, що надійшли, визначається можливість виконання операції залежно від стану рахунків.
Друга стадія	документи підписуються відповідальними виконавцями, а в окремих випадках – контролерами. За деякими операціями цієї стадії складають похідні документи.
Третя стадія	документи групуються за балансовими і позабалансовими рахунками, здійснюється механізоване й автоматизоване опрацювання документів і відображення операцій в обліку.
Четверта стадія	документи групуються і брошуруються в папки для здавання в поточний архів.

Джерело: складено автором на основі даних [1]

Отже, правильна організація документообігу в банках є ключовим фактором для забезпечення надійності, безпеки та ефективності банківських операцій. Впорядкування та уніфікація документів, а також використання сучасних технічних засобів для їх обробки сприяють підвищенню оперативності та точності обліку. Контроль доступу до документів і застосування авторизації захищають інформацію від несанкціонованого доступу, що особливо важливо в умовах зростання кіберзагроз. Таким чином, ефективна організація документообігу підвищує загальну продуктивність банку, забезпечуючи якісне обслуговування клієнтів і дотримання нормативних вимог.

Список використаних джерел

1. Документообіг за банківськими операціями. URL: <http://surl.li/rtdudv>
2. Офіційний сайт Верховна Рада України. Про затвердження Інструкції з організації документування управлінської інформації в НБУ. 15.12.2022 р. № 583-рш. URL: <http://surl.li/sihyIk>

УДК 336.74(477)

*Садчикова Ірина Володимирівна,
канд. екон. наук, доцент*

*Потапенко Оксана Сергіївна,
студентка групи ФК-211
Національного університету
«Чернігівська політехніка»*

ФІНАНСОВІ ІНСТРУМЕНТИ ГРОШОВОГО РИНКУ УКРАЇНИ

Ключові слова: грошовий ринок, учасники грошового ринку, інструменти грошового ринку, акція, облігація, вексель, кредитна угода, бонд, трастові вклади, страхові угоди.

Грошовий ринок – це сукупність усіх грошових ресурсів країни, які постійно рухаються під впливом попиту та пропозиції різних економічних суб'єктів. Грошовий ринок є специфічним місцем, де відбувається купівля та продаж грошей як товару, також місцем, де визначається попит, пропозиція та ціна цього товару. Продаж грошей відбувається, коли власники передають гроші своїм контрагентам на тимчасове користування в обмін на фінансові інструменти. Цей набір інструментів дозволяє власникам зберігати гроші в своєму розпорядженні, відновлювати їх управління та отримувати процентний дохід. На грошовому ринку купівля грошей «є методом отримання суб'єктами ринку певної суми грошей в обмін на фінансові інструменти» [1].

Інструменти грошового ринку – це казначейські зобов'язання України, ощадні сертифікати банків, депозитні сертифікати банків, векселі, а також інші інструменти (в тому числі цінні папери), що мають всі з таких характеристик: мають вартість, що може бути визначена у будь-який момент часу; не є деривативними фінансовими інструментами; мають період до погашення в момент емісії (видачі) 397 днів або менше [3].

Фінансові інструменти – це борг покупців перед продавцями грошей. Вони можуть бути або борговими, або неборговими. Неборгові фінансові інструменти – це зобов'язання, які дозволяють покупцеві контролювати грошові операції продавця та отримувати частину прибутку від них. Це можуть бути акції, страхові угоди та інші інструменти, які дозволяють покупцеві мати певний контроль над грошима. Боргові фінансові інструменти – це тип зобов'язання, у якому покупець грошей зобов'язується повернути продавцю гроші, а також сплатити проценти. Це можуть бути депозитні зобов'язання, де продавець обмежує право покупця розпоряджатися грошима (кредитні угоди, облігації, векселі тощо) або позичкові зобов'язання, де гроші передаються покупцю з умовою повернення та сплати відсотків (поточні та строкові рахунки, депозитні та ощадні сертифікати тощо) [2]. Інструменти грошового ринку за видом зобов'язань представлені на рис. 1.



Рис. 1. Інструменти грошового ринку за видом зобов'язань

Джерело: складено авторами на основі [1-2; 4]

Варто зазначити, що наведена категорія фінансових інструментів є загальною та враховує найважливіші характеристики. Кожна група фінансових інструментів може мати внутрішню категорію, яка описує особливості їх випуску, обігу та погашення. Таким чином, грошові інструменти грошового ринку використовуються для переміщення грошей між різними економічними суб'єктами. Грошовий ринок перенаправляє гроші від власників до клієнтів.

Список використаних джерел

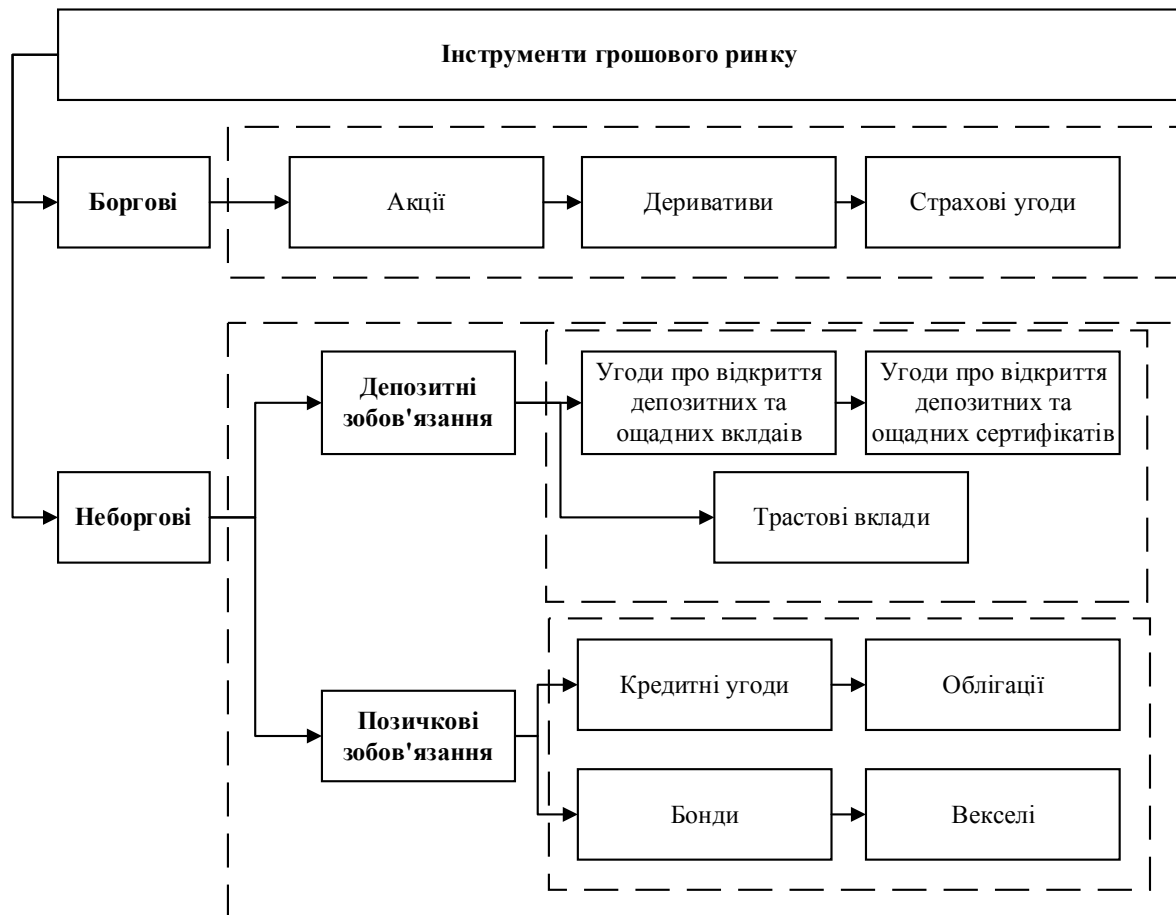
1. Коренюк П.І., Коренюк Л.В., Левандівський О.Т. Гроші і кредит: навчальний посібник. Кам'янське: ДДТУ, 2019. 402 с.
2. Зайцев О.В. Гроші та кредит. Лекційне викладення : навч. посіб. Суми: Вид-во СумДУ, 2010. 179 с.
3. Про ринки капіталу та організовані товарні ринки : Закон України від 23.02.2006 №3480-IV.
4. Дропа Я.Б. Фінансові інструменти формування ресурсів у національній економіці в умовах глобалізації. URL: <http://global-national.in.ua/archive/16-2017/134.pdf>

УДК 336.71

*Садчикова Ірина Володимирівна,**канд. екон. наук, доцент**Сусленко Станіслав Володимирович,**аспірант, Навчально-науковий інститут
бізнесу, економіки та адміністрування
Національного університету
«Чернігівська політехніка»*

ОСОБЛИВОСТІ ПРОВЕДЕННЯ АНАЛІТИЧНОЇ РОБОТИ БАНКІВСЬКИМИ УСТАНОВАМИ В УМОВАХ ТРАНСФОРМАЦІЙНИХ ЗМІН

Ключові слова: банківський сектор, банківська система, банк, аналітична робота, трансформація, аналітична діяльність.

Аналітична діяльність, або аналітика, є сферою розумової діяльності людей, спрямованої на вирішення проблем, що виникають у різних сферах життя. Важливо зазначити, що тривалий історичний процес змін і перетворень призвів до сучасного рівня розвитку аналітичної діяльності у провідних країнах світу. Цілком очевидно, що це пов'язано із певними процесами, а саме: перехід від індустріального до інформаційного суспільства; посилення процесів діджиталізації та цифровізації; зростання потреб суб'єктів у інформації та вміння її грамотно згрупувати і обробити та передати її відповідним чином. Таким чином, аналітична діяльність необхідна, як для отримання якомога більшої кількості важливої інформації, так і для створення нового знання на основі переробки вже існуючої інформації [1].

Особливістю аналітичної діяльності є те, що максимальний ефект повинен досягатися на основі всієї інформації, яка є доступною для її проведення, саме тому, аналітична діяльність – це сукупність таких складових, як аналітична робота та аналітичне забезпечення (рис. 1).

В ході дослідження було з'ясовано, що аналітична робота представляє собою певну систему правильно та раціонально організованих дій, які виконуються під час вивчення об'єкта спостереження відповідно до встановлених цілей. Аналітична робота полягає в тому, щоб дати керівникам або іншим особам, які приймають рішення, інформацію, яку вони повинні обробити, щоб на її основі прийняти правильне, ефективне рішення в умовах непередбаченості та кризових ситуацій. Відповідно, головною ціллю аналітичної роботи є захист керівників від ризиків, зовнішніх загроз, небезпек і викликів, надаючи ефективні управлінські рекомендації та прогнозуючи наслідки рішень, які вони приймають або не приймають.

В економічній літературі аналітичне забезпечення розглядається по-різному. В цілому, це система збору даних, яка включає їх групування у відповідні категорії для цілей управління, бухгалтерського та аналітичного обліку, а також для складання звітності. Аналітичне забезпечення діяльності банківської установи означає грамотно організовану роботу людей, які відповідають за збір, обробку та аналіз внутрішньої та зовнішньої інформації, необхідної для управління банком. Таким чином, аналітичне забезпечення є по суті тією складовою аналітичної діяльності, яка на постійній основі підтримує управлінські рішення за допомогою використання інформаційних систем, технологічних та організаційних процедур, а також рівня кваліфікації персоналу що задіяних в процесі виконання аналітичної роботи.



Рис. 1. Складові аналітичної діяльності

Джерело: побудовано автором на основі [2]

Проведення аналітичної роботи можна поділити на три етапи: підготовчий, основний та підсумковий. На підготовчому етапі відбувається визначення мети та завдання, а також попередній збір необхідної інформації для проведення аналітичної роботи. Після цього складається календарний план проведення, а також добирається весь необхідний спектр інструментів та методичного забезпечення. В ході основного етапу відбувається аналіз підготовленої інформації з використанням певних інформаційних систем та технологій, проводиться порівняння отриманих результатів з індикаторами показників та описуються причини відхилень від них. На завершальному етапі відбувається узагальнення результатів проведення аналізу, розроблюються певні рекомендації щодо покращення фінансового стану комерційного банку та формується звіт з висвітленням основних показників по результатам аналізу, який передається керівництву банку для подальшої роботи.

Аналітична робота в комерційних банках – це систематичне вивчення та узагальнення даних про діяльність банку, його ринок, конкурентів, клієнтів і фінансові та економічні події в країні та світі. Отже, проведення аналітичної роботи в комерційних банках є актуальним завданням для підтримки стабільної та ефективної роботи установи особливо в період макроекономічної нестабільності, коли постає необхідність пошуку резервів для підвищення прибутковості та зміни напрямів роботи по залученню клієнтів. Таким чином аналітична робота в банку є базовою умовою для ефективного менеджменту та виступає основною конкурентною перевагою в умовах макроекономічної нестабільності.

Список використаних джерел

1. Варенко В.М. Інформаційно-аналітична діяльність: навч. посіб. К.: Університет «Україна», 2014. 417 с.
2. Садчикова І.В., Холявко Н.І., Сусленко С.В. Роль аналітичної роботи в діяльності банківських установ в умовах макроекономічної нестабільності. // Розвиток сфери фінансових послуг в умовах турбулентності національної економіки : колективна монографія / за заг. ред. д-ра екон. наук, проф. М. В. Дубини. Чернігів : НУ «Чернігівська політехніка», 2024. 252 с. С. 28-42.



СЕКЦІЯ 11

ЛОГІСТИКА ТА ТРАНСПОРТ

УДК 629.7.05:658.7(477)

*Друшляк Тетяна Петрівна,
викладач вищої категорії,
Куп'янський автотранспортний
фаховий коледж*

ВИКОРИСТАННЯ ДРОНІВ В УКРАЇНІ ДЛЯ ДОСТАВКИ ВАНТАЖІВ.

Ключові слова: дрони, доставка вантажів, логістика, Україна, технології, перспективи, виклики.

Використання дронів для доставки вантажів стає все більш популярним у логістиці. Безпілотні літальні апарати відкривають нові можливості для швидкої, економічної та екологічної доставки товарів. Ідея доставки вантажів за допомогою дронів з'явилася давно. Але активний розвиток цієї технології здійснюється лише зараз завдяки швидкому прогресу в науці та техніці. За допомогою дронів можна вирішити завдання, які раніше здавались складними або навіть неможливими. З'являється можливість доставки товарів до важкодоступних місць.

Перші дрони з'явилися ще у військовій сфері в середині 20-го століття, де вони використовувалися для розвідки та виконання різних тактичних завдань. Однак лише на початку 21-го століття, з розвитком технологій і зниженням вартості виробництва дронів, ці пристрої почали поступово інтегруватися у цивільні сфери.

Використання дронів для доставки вантажів має певні переваги. Вони роблять цю технологію перспективною для різних галузей логістики. Починаючи від комерційної доставки до екстрених послуг. За допомогою дронів можна підвищити ефективність доставки, знизити витрати та зменшити негативний вплив на довкілля.

Основні переваги використання дронів для доставки: швидкість доставки; зменшення транспортних витрат; зниження викидів CO₂; доступ до важкодоступних районів; безконтактна доставка; оптимізація логістичних процесів; можливість зменшення навантаження на інфраструктуру; можливість роботи 24/7; інноваційні можливості для ринку

Незважаючи на численні переваги, використання дронів для доставки вантажів має і низку проблем. Вони потребують вирішення для впровадження цієї технології в логістику.

Основні виклики, з якими стикається галузь: регуляторні обмеження; проблеми безпеки; технічні обмеження; вартість впровадження; етичні та соціальні проблеми; екологічні проблеми.

В Україні дрони почали активно використовуватися в різних галузях. Зокрема в логістиці, сільському господарстві, охороні здоров'я, а також для військових потреб. Доставка вантажів дронами – відносно новий напрямок, але він поступово розвивається.

Наприклад компанія «Нова Пошта», один із провідних логістичних операторів в Україні. У 2021 році провела успішне тестування дронів для доставки малих вантажів. Метою проекту було вивчення можливостей використання безпілотників для швидкої доставки посилок між містами та важкодоступними регіонами.

Під час пандемії COVID-19 дрони стали критично важливими для доставки медичних засобів. Дронами доставляли до віддалених регіонів тести, вакцини і ліки. Один із таких проектів був запущений за підтримки Міністерства охорони здоров'я України та низки міжнародних організацій.

На сучасному етапі планується розширення використання дронів у медичних цілях для транспортування органів під час трансплантації та надання екстреної допомоги у віддалених місцевостях, де автомобільний транспорт може бути неефективним.

В умовах війни в Україні дрони використовуються для різних завдань. Особливо під час розвідки та доставки вантажів на передову. Дрони можуть транспортувати необхідні матеріали, такі як медикаменти, боєприпаси та інше обладнання для військових підрозділів.

Збройні сили України активно використовують безпілотні літальні апарати для швидкої доставки військових вантажів у складних умовах бойових дій, коли традиційні транспортні засоби піддаються великим ризикам.

Дрони також знаходять застосування у сільському господарстві, де вони використовуються для доставки насіння, добрив та засобів захисту рослин. Ця технологія допомагає фермерам швидко і точно доставляти необхідні матеріали на поля, особливо у великих аграрних господарствах.

Однією з перспективних ідей є створення мережі дронів для доставки продуктів харчування і товарів першої необхідності в межах міста. Це дозволить скоротити час доставки і уникнути проблем із заторами.

Використання дронів для доставки в Україні є перспективним напрямком, який має багато можливостей для розвитку в різних галузях. Хоча ще існують певні проблеми, пов'язані з регулюванням і технічною інфраструктурою. Успішні приклади показують, що ця технологія може значно покращити ефективність логістики та доставки. У найближчі роки можна очікувати подальше зростання інтересу до використання дронів у комерційній та гуманітарній сферах в Україні.

Список використаних джерел

1. Стаття на сайті: Дрони в логістиці: перспективи та виклики. (2023). GLC Consulting Group. <https://glc.in.ua/uk/drony-v-logistike-perspektivy-i-vyzov>
2. Новина на сайті: В Україні товари теж уже доставляють дрони і роботи. (Рік). Укрінформ. <https://www.ukrinform.ua/>

УДК 656.135(477)

*Леся Зубчик,**викладач-методист**Галина Степанюк,**студентка групи 438 «Д»,**ВСП «Ковельський промислово-**економічний фаховий коледж ЛНТУ»*

СТАН МІЖНАРОДНИХ АВТОМОБІЛЬНИХ ПЕРЕВЕЗЕНЬ УКРАЇНИ В УМОВАХ СЬОГОДЕННЯ

Вантажні перевезення відіграють важливу роль в економіці будь-якої країни, вони слугують рушієм розвитку ринку продукції та відображають економічну забезпеченість держави в цілому. Вантажоперевезення дозволяють транспортним компаніям та окремим фізичним особам-підприємцям перевезити товари на великі відстані, завдяки чому оптимально співвідносяться швидкість, вартість, надійність та якість. Саме цей фактор робить вантажні автомобільні перевезення важливим структурним елементом економіки України, забезпечуючи гнучку та ефективну логістику товарів.

Зростання сучасної світової економіки потребує постійного збільшення міжнародної торгівлі, що забезпечує обмін товарами між різними країнами і об'єднує національні економіки. Тому міжнародна доставка вантажів відіграє важливу роль при експорті та імпорті товарів різного призначення, сприяючи розвитку економік різних країн.

З метою стимулювання експорту та імпорту, доступу до різних ресурсів та ринків Україна почала здійснювати міжнародні перевезення автомобільним транспортом з перетином державного кордону, приєднавшись у 2007 році до Конвенції про договір міжнародного автомобільного перевезення вантажів [2].

Станом на сьогодні, найбільше міжнародних вантажних перевезень здійснюється через західний кордон України до країн Європи та за її межі, але в середині континенту через Польщу, Словаччину, Угорщину, Румунію та Молдову. Найбільше міжнародних автомобільних перевезень вантажів здійснюється через Польщу, яка є головним торгово-економічним партнером у співпраці в різних економічних сферах.

Аналізуючи обсяги автомобільних вантажних перевезень в Україні та за її межами за 2018-2022 р.р. відмічаємо, що за останні роки автотранспорт збільшив обсяги перевезень, у тому числі, і у міжнародному напрямку (рис. 1) [3, 4, 5].

На основі результатів дослідження зазначаємо, що динаміка обсягів вантажних перевезень є змінною. Найбільші обсяги перевезень вантажів здійснено у 2019 р. та 2021 р., як у загальному обсязі, так і в міжнародному сполученні. Частка міжнародних перевезень у 2018-2021 р.р. у загальному обсязі автомобільних перевезень є невисокою і становить відповідно 5,42%, 5,32%, 4,3%, 4,1%.

Показники 2022 року свідчать про те, що саме на цей рік припадає найнижчий обсяг перевезень, що на 28% менше 2021 р., але обсяг міжнародних

автомобільних перевезень зріс на 28%. Таке збільшення пояснюємо тим, що перекриття авіаційного та морського простору спричинило велику трансформацію логістичної системи: значна частка робіт перейшла на автомобільні перевезення.



Рис. 1. Динаміка обсягів вантажних автомобільних перевезень в Україні

Джерело: складено автором за даними [3, 4, 5]

До повномасштабного вторгнення Росії на територію України основним напрямком вантажоперевезень західних областей були комерційні замовлення на товари побутового характеру, коли морський транспорт та центрально-східні області зосереджувалися на поставках аграрної продукції. Але військова російська агресія внесла свої корективи: тепер вантажні перевезення через західні кордони поєднують ці дві потреби, а також потребу в гуманітарній та збройній допомозі.

Для забезпечення продовольчої безпеки, транспортування життєво важливих товарів, військовим поставкам Європейський Союз підтримував Україну на усіх рівнях. Прикладом конкретних кроків зі сторони ЄС було підписання у червні 2022 року Угоди про вантажні перевезення автомобільним транспортом, яка діятиме до кінця червня 2025 року з можливістю продовження до кінця року. Дана Угода скасувала вимоги про отримання дозволів на вантажні перевезення до європейських країн, а також транзитом через них. Адже до початку війни автомобільні вантажоперевезення здійснювалися на основі квот на перевезення, які часто закінчувалися передчасно.

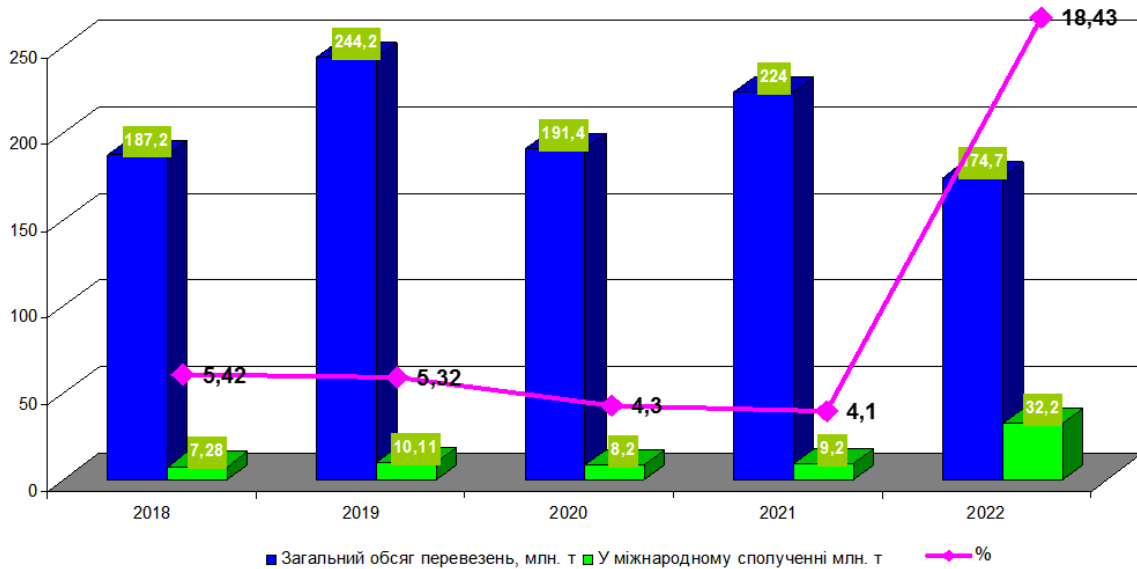
Крім цього, українських водіїв, що здійснюють міжнародні перевезення, звільнено від потреби мати міжнародне посвідчення водія.

Таке послаблення умов для ввезення української продукції, зокрема сільськогосподарської, викликало хвилю страйків та незадоволення польських фермерів. Найбільші хвилі протестів заблокували перетин кордонів з Польщею на місяці, що погіршило відносини між країнами.

Негативним кроком є посилення вимог до міжнародних автомобільних вантажоперевезень відносно третіх країн, що запроваджені Польщею з 01 листопада 2024 р. Такі зміни передбачають обов'язкову електронну реєстрацію для

іноземних перевізників, зокрема українських, як безпосереднього в'їзду в країну, так і транзитного руху через територію Польщі. Вантажівки для в'їзду повинні бути обладнані локаторами або зовнішньою системою локалізації, а водій зобов'язаний мати реєстраційний номер RMPD з системи SENT або замінний документ [1]. Таке нововведення вимагає переобладнання вантажних автомобілів та ознайомлення з новою системою водіїв, що може заморозити перевезення через кордони з Польщею. А недотримання нового закону несе за собою великі штрафи і для водіїв, і для перевізників. На нашу думку, такі зміни вводяться з метою недопущення каботажних перевезень та для підтримки польських перевізників.

Крім того, аналіз досліджуваних джерел свідчить про наявність очевидних проблем і з пропуском вантажних автомобілів через митний кордон, а саме: недостатня кількість терміналів, бюрократичні процедури та недосконалість законодавства обох країн.

Європейський ринок відкриває для України великі можливості і автомобільні вантажні перевезення відіграють важливу роль у зв'язках між Україною та Європою. Тому для розв'язання питань пов'язаних з перетином кордону вантажним автотранспортом необхідне виконання наступних кроків: відкриття нових пунктів пропуску і збільшення вантажної пропускної спроможності на існуючих; оптимізація роботи митників і прикордонників у межах пункту перетину; запровадження на усіх пунктах пропуску проекту «спільний кордон» – одночасна робота митних служб обох країн; встановлення цілодобового фітосанітарного і ветеринарного контролю з боку іноземної сторони; зменшити бюрократичні процедури та автоматизувати процеси для перетину; призначити деякі пункти пропуску виключно для комерційного транспорту (вантажний транспорт і, можливо, автобуси).

Отже, незважаючи на різні перепони, Україна повинна налагоджувати співпрацю з ЄС щодо експортно-імпорتنих операцій, посилювати зовнішню комунікацію та протидіяти російській пропаганді, яка значно погіршує репутацію країни за кордоном.

Список використаних джерел

1. Кава Н. РБК-УКРАЇНА // Польща посилить вимоги до міжнародних перевезень з 1 листопада: що зміниться // 2024 рік. URL : <https://www.rbc.ua/rus/news/polshcha-posilit-vimogi-mizhnarodnih-perevezen-1730144637.html>
2. Конвенція про договір міжнародного автомобільного перевезення вантажів. URL: https://zakon.rada.gov.ua/laws/show/995_234#Text.
3. Обсяги перевезення вантажів за видами транспорту. Дежкомстат України. URL : https://ukrstat.gov.ua/operativ/operativ2018/tr/opv/arh_opv_u.htm.
4. Зелена книга : міжнародні вантажні автомобільні перевезення. Київ : Офіс ефект. Регулювання, 2020. 98 с. URL: <https://brdo.com.ua/wp-content/uploads/2024/07/ZK-Rynok-mizhnarodnyh-vantazhnyh-avtomobilnyh-perevezen.pdf>.
5. Роль наземного транспорту у стійкості міжнародних перевезень вантажів в умовах війни з РФ // Національний інститут стратегічних досліджень // 2023 рік. URL : <https://niss.gov.ua/news/komentari-ekspertiv/rol-nazemnoho-transportu-u-stiykosti-mizhnarodnykh-perevezen-vantazhiv-v>.

УДК 629.34(477.51)

*Киченок Ангеліна Сергіївна,
студентка групи ЕП-2202,
Відокремлений структурний підрозділ,
Фаховий коледж транспорту та
комп'ютерних технологій
Національного університету
«Чернігівська політехніка»*

МІСЬКИЙ ЕЛЕКТРОТРАНСПОРТ М. ЧЕРНІГІВ

Ключові слова: логістика, електротранспорт.

Транспортний комплекс міста Чернігова представлений міським електричним та автомобільним транспортом. Також в межах міста розташовані три автостанції, дві залізничні станції і річковий порт. Мережа маршрутів міського пасажирського транспорту на даний час досить розгалужена та налічує 36 автобусних і 10 тролейбусних маршрутів, що дозволяє жителям міста дістатися без пересадок до найвіддаленіших мікрорайонів обласного центру та його околиць. Для організації пасажирських перевезень в місті залучено 14 перевізників, найбільші з них – комунальне підприємство «Чернігівське тролейбусне управління» міської ради. Рухомий склад тролейбусів та автобусів обладнано GPS-трекерами та підключено до системи моніторингу Дозор.

Спостерігати за роботою громадського транспорту можна на веб-сторінці системи Дозор, а також у мобільному додатку, який розроблено для операційних систем Android та iOS. На маршрутах розташовано 458 зупинок, з них 244 облаштовано зупинковими спорудами: у т.ч. 78 – комплекси з кіосками та павільйонами, 166 – павільйони та навіси для очікування транспорту. 36 зупинок обладнано електронними табло прогнозування часу прибуття громадського транспорту, які під'єднано до системи моніторингу Дозор [1, 1].

Скільки за здійснені кілометри перевезень виплачують перевізнику з міського бюджету Чернігова? Тариф, який місто встановило за кілометр, множить на виконану роботу в кілометрах, віднімається виручка від сплати за проїзд пасажирами – це і дорівнює сумі виплат перевізнику. Наприклад, тариф становить 44,12 грн за 1 км, а пробіг – 100 км, від продажу квитків зібрали 3500 грн: $44,12 \text{ грн} * 100 \text{ км} - 3500 \text{ грн} = 912 \text{ грн}$. Саме такий розмір компенсації отримає перевізник з бюджету Чернігова. Тобто, сума компенсації з бюджету напряму залежить від зібраної виручки, тому оплату за проїзд максимально переводять в безготівкову форму, щоб мати чітку звітність і контроль [3, 4].

Електричний транспорт. Комунальне підприємство «Чернігівське тролейбусне управління» функціонує в місті Чернігові з 1964 року. На балансі підприємства знаходиться 102 одиниці рухомого складу електротранспорту, з них: пасажирських тролейбусів марок ЗІУ, ПМЗ, ЛАЗ, АКСМ, Еталон – 97 одиниць, спеціальних – 5. 28 тролейбусів пристосовані для перевезення осіб з обмеженими фізичними можливостями, що становить 29% від загальної кількості пасажирських тролейбусів. На кожному тролейбусному маршруті

працюють низькопідлогові тролейбуси. Довжина контактної мережі м. Чернігова становить 106,7 км.

Сьогодні на комунальному підприємстві «Чернігівське тролейбусне управління» міської ради працює 544 чол., з них 140 – це водії, 136 – кондуктори. КП «ЧТУ» залишається найбільшим транспортним підприємством міста. За кількістю випущених тролейбусів на лінію комунальне підприємство займає 9 місце з 29 аналогічних підприємств по Україні, а за збором виручки на один тролейбус – шосте. Щоденно на 10 маршрутів міста в середньому виходить: у робочі дні – 65 тролейбусів (з них 28 пристосовано для перевезення пасажирів з обмеженими фізичними можливостями), і у вихідні та святкові – 53 одиниць [5, 8].

Оновлення рухомого складу: осінь 2022 – осінь 2023. Незважаючи на воєнний стан, перевізники оновили 75 автобусів (це нові Еталон, Атаман, і вживані з ЄС), і ще 9 Атаманів їздили в місті вже кілька років. Всі водії автобусів тепер офіційно оформлені, і відбувається сплата ПДФО до міського бюджету. Цілі оптимізації маршрутної мережі: Забезпечення основних переміщень безпересадковим сполученнями. Поліпшення економічних показників (зменшення дублювання маршрутів). Забезпечення кращої транспортної доступності для різних частин міста (шляхом створення рівномірно розподіленої мережі громадського транспорту). Інтеграція міського громадського транспорту. В єдину систему (єдиний квиток на весь транспорт) (в процесі) Покращення екологічного стану міста (зменшення викидів шкідливих речовин) [7, 9].

Чернігів породжує інновації, але майбутнє нашого міста буде формуватися нашими спільними цінностями. Ми прагнемо до справедливості, соціальної справедливості. Ми визнаємо, що помилкові рішення та плани минулого століття, особливо в транспортній політиці та інфраструктурі, часто ускладнювали розвиток.

Тому, коли ми приймаємо нові транспортні рішення, ми прагнемо формувати їх таким чином, щоб гарантувати розвиток транспортної системи нашого міста та її кращої роботи для всіх нас. Наше завдання – забезпечити нову мобільність, яка ставить людей на перше місце. Добре спланована, мульти-модальна та інтегрована транспортна система сприяє підвищенню якості життя громадян і гостей міста.

Список використаних джерел

1. Изтелеуова М.С. Организация та логістика перевезень: підручник. Херсон : ОЛДІ-ПЛЮС, 2021. 264 с.
2. URL: <https://chernigivrada.gov.ua/storage/files/15/25/08/15/f30106143c9f491b20b45e097602851d.pdf>
3. URL: (<https://chernigiv-rada.gov.ua/news/id-161480/>)
4. URL: <https://enefcities.org.ua/upload/files/Publications/Urban%20Mobility/dosvid%20chernihova.pdf>

УДК 658.7: 338.245(477)

Клименко Катеріна

*здобувач фахової передвищої освіти спеціальності
Маркетинг, ВСП «Фаховий коледж економіки і
технологій» Національного університету
«Чернігівська політехніка», Україна*

Белянкіна Наталія

*Викладач ВСП «Фаховий коледж економіки і технологій»
Національного університету
«Чернігівська політехніка», Україна*

ВПЛИВ ВІЙНИ НА ЛАНЦЮГ ПОСТАЧАННЯ ХАРЧОВИХ ПРОДУКТІВ: УКРАЇНСЬКИЙ ДОСВІД

Ключові слова: логістика, ланцюги постачання, логістичний процес перевезення, воєнний стан.

Продовольча безпека завжди була ключовою для стабільності та благополуччя нації. В історії України є численні приклади, коли відсутність продовольчої безпеки призводила до масових трагедій, серед яких голодомори 20-го століття. Ці події стали жорстоким нагадуванням про необхідність мати ефективну систему продовольчої безпеки.

На сьогоднішній день, Україна потрапила до списку країн, де може виникнути проблема з продовольчою безпекою. Через військове вторгнення росії, майже 4,5 млн тон зерна було заблоковано в українських портах.

Історія продовольчої безпеки в Україні показала, наскільки важливо мати стабільну систему для запобігання голодоморам та іншим трагедіям. У світлі нинішніх подій, Україні потрібно приділити особливу увагу своїй продовольчій безпеці, щоб забезпечити благополуччя своїх громадян [5].

Через воєнні дії та загрози обстрілів змінюються розташування, графіки роботи, а також фізична наявність у регіоні складів, торгових точок, дистриб'юторів, постачальників. Нерідко торгові точки просто зникають фізично, і вже завтра недоцільно їхати до пункту, куди ще вчора активно здійснювалося постачання. Ще кілька місяців тому показник утилізації транспорту в логістиці досягав 90%, а в поточних реаліях його значення ледь перевищує 20-30%. Тобто основне завдання логістики зводиться до «довезти» вантаж до пункту призначення.

Навіть після закінчення воєнних дій повернутись до довоєнного стану торгових зв'язків та логістики буде непросто. Відновлення потребує великих ресурсів, а виділення цих ресурсів – складний та тривалий процес. А поки що бізнес-спільнота стоїть – перед новими випробуваннями, коли звичні рішення та процеси не працюють. У сучасних реаліях потрібна максимальна гнучкість і швидкість у прийнятті оперативних рішень [4].

З якими логістичними проблемами зіткнувся український бізнес? [1]

Відмова від накопичення. Чим більше товарів знаходиться на складах, тим вищий обсяг заморожених фінансів. До того ж довго тримати товари на складах небезпечно – у разі атаки їх можна втратити.

Зміна складських умов. З початком бойових дій компанії змушені були перевезти товари на захід України, де в принципі не було складських площ такої величини.

Складнощі з закупівлею товарів. Проблеми пов'язані насамперед з обмеженістю асортименту й постачальників, блокуванням портів та навантаженням на залізничну інфраструктуру.

Ускладнення логістичних операцій. Блокпости, огляди, комендантська година – все це ускладнює перевезення вантажів. Крім того, необхідно заздалегідь планувати запасні маршрути, оскільки є ризик нових атак.

Ланцюги постачання харчових продуктів, відомі як «від ферми до вилки», охоплюють усі види діяльності, пов'язані з перетворенням харчових продуктів (тобто сировини) у готові до споживання харчові продукти – від закупівлі до переробки, переробки, розподілу та продажу.

Звичайно, багато ризиків для безпеки можуть виникнути в цьому тривалому процесі приготування їжі, поки вона не дійде до столу споживача.

Безпека харчових продуктів – це всі заходи, що вживаються для усунення різних небажаних фізичних, хімічних або біологічних пошкоджень харчових продуктів. З іншого боку, безпечна їжа – це їжа, яка не несе фізичної, хімічної та біологічної небезпеки з моменту її збору з поля до моменту її надходження до споживача.

Ланцюг постачання харчових продуктів відноситься до всього процесу від надходження сировини до представлення готового продукту для споживання [3].

Як доводить світова практика, лише та держава, яка може гарантувати забезпечення населення продуктами харчування в будь-яких умовах, здатна проводити незалежну політику. У зв'язку з цим, стан продовольчої безпеки буде вкрай в незадовільному стані, наслідками цього можуть бути: порушення цілісних ланцюгів постачання продукції сільського господарства та харчових продуктів (від первинного виробництва до реалізації продукції споживачеві); зрив посівної кампанії, що є особливо загрозливим, зважаючи на високі світові ціни на газ і, відповідно, міндобрива. Активні бойові дії наразі відбуваються в тих областях, де вирощують більшу частину пшениці – Харківській, Одеській, Запорізькій. Сукупно це призведе до зменшення врожайності, зборів і експорту зернових; ускладнений експорт української продукції на зовнішні ринки через блокування портів України з боку росії (60 % сільськогосподарської продукції України експортується морем), що негативно вплине насамперед на країни, які залежать від імпорту харчової продукції. А саме ці наслідки призведуть до подальшого підвищення світових цін на продовольство, через війну в Україні світові ціни на продукти харчування та корми можуть зрости на 20%.

Продовольча безпека України – це стан збалансованості продовольчого ринку, за якого національний агропродовольчий комплекс забезпечує за рахунок вітчизняного виробництва продовольства та запасів державного матеріального резерву оптимальну структуру харчування та економічну доступність базових продуктів для населення задля демографічного розвитку, сприяє охороні й зміцненню здоров'я людини на рівні міжнародних стандартів, якості життя і збереженню генофонду нації [2].

Відновлення аграрного сектору та стабілізація ланцюгів постачання є одними з ключових завдань для відбудови України після війни.

Список використаних джерел

1. Ukrinform. Логістика під час війни: як українському бізнесу організувати транспортні потоки. Укрінформ – актуальні новини України та світу. 06 листопада 2024
2. Олійник Т.Г. Вплив війни в Україні на продовольчу безпеку .
3. Що таке харчовий ланцюг? FSS | Gıda Güvenliği Standardı.
4. Як управляти ланцюгами поставок в умовах війни?. Портал топ менеджерів оптової та роздрібною торгівлі TradeMasterGroup. 07 червня 2022.
5. Яковюк І.В., Пасат М.О. Продовольча безпека України: виклики та перспективи. *Юридичний науковий електронний журнал*. 2023 рік.

УДК 656.13:355.01-021.68 (477)

*Козельська Катерина Анатоліївна,
викладач,
ВСП «Маріупольський фаховий коледж ДВНЗ
«Приазовський державний
технічний університет»,
Україна, м. Дніпро*

АВТОТРАНСПОРТНИЙ ПОТЕНЦІАЛ УКРАЇНИ В УМОВАХ ЄВРОІНТЕГРАЦІЇ У ПІСЛЯВОЄННИЙ ПЕРІОД

Євроінтеграція для України є багатоаспектним процесом, який передбачає перш за все зміни та адаптацію транспортного сектора до європейських стандартів в середині країни. Доведено, що шлях України до ЄС пролягає через її внутрішні соціально-економічні трансформації.

Реалізація євроінтеграційних планів України в економічній сфері базується на двосторонніх домовленостях з ЄС щодо гармонізації секторального законодавства, правил і технічних стандартів. Євроінтеграційним процесам транспорту були присвячені роботи відомих вітчизняних та зарубіжних науковців та вчених. Приміром, за оцінками Єврокомісії, у сфері транспорту, на автомобільному транспорті необхідно 3–5 років, на залізничному – 8–10 років, у дорожній га лузі – 3–6 років, щоб змінити всю структуру, привести у відповідність усі нормативно-правові акти для того, щоб європейська спільнота визнала, що за цими напрямками Україна готова до членства в ЄС.

Транспортні засоби потребують значних змін, які повинні відповідати сучасним вимогам за своєю конструкцією, пасажиромісткістю, класом комфортності, екологічними показниками та переведенням на споживання альтернативних екологічно чистих видів палива [1, 64].

Особливості розвитку пасажирських послуг на автомобільному транспорті в Україні дозволяють узагальнити невтішні для подальшого соціально-економічного розвитку країни підсумки: скорочення диспетчерських станцій, автостанцій, автобусних маршрутів, втрата державного контролю за якістю та безпекою автотранспортних послуг. За період незалежності України і до сьогодні у транспортному секторі накопичилася велика кількість проблем, що потребують негайного та першочергового вирішення [1, 103]. Основними з них є:

- невідповідність вимогам сьогодення як законодавства з питань регулювання діяльності транспортних перевізників, які забезпечують безпеку перевезення пасажирів та вантажів, так і системи державного контролю дотримання персоналом транспортного сектору норм законодавства;

- недостатній обсяг фінансування витрат пасажирських перевізників, що пов'язані з наданням соціально значущих послуг, та відсутність компенсації витрат від регульованого тарифу за рахунок бюджетних коштів;

- відсутність системного підходу до забезпечення функціонування транспорту, створення конкурентного середовища, рівних умов на ринку транспортних послуг.

У сучасних умовах у сфері транспортної політики ЄС триває процес перегляду політики щодо транс'європейських транспортних мереж (TEN-T), яка

враховує сучасні вимоги до загрози до зміни клімату та захисту довкілля, збільшення території ЄС, необхідності посилення зовнішнього виміру співпраці у транспортному секторі. До основних напрямів удосконаленої політики TEN-T належать: 1) об'єднання майбутньої TEN/T з транспортними мережами сусідніх країн для поширення TEN-T за межі ЄС; 2) оптимізація структури парку рухомого складу відповідно до потреб населення [2, 59]; 3) забезпечення економічної ефективності підприємств, що передують приведенню тарифу до реальних умов експлуатації; 4) забезпечення розвитку конкуренції та обмеження монополізму на ринку перевезень [2, 74]; 5) об'єднання транспортних мереж ЄС та країн партнерів Європейської політики сусідства, а також мереж країн Європейської політики сусідства між собою; 6) забезпечення економічної ефективності підприємств, що передують приведенню тарифу до реальних умов експлуатації.

Сприяння реалізації інвестиційних проектів на інноваційній основі шляхом: 1) надання державної підтримки інноваційних проектів з метою забезпечення розвитку перевезень; 2) надання інноваційним проектам, що пройшли конкурсний відбір, часткових компенсацій вартості проекту; 3) залучення інвестицій на умовах концесії [3, 74-75].

Удосконалення податкового регулювання та ціноутворення шляхом: запровадження механізму розрахунку за проїзд на пасажирських маршрутах електронними картками, старт картками (безготівкові розрахунки); запровадження спеціального податкового стимулювання для підприємств, які здійснюють технологічне оновлення; запровадження єдиного механізму оподаткування для транспортних підприємств усіх форм власності; реформування системи пільг та запровадження адресних компенсацій особам, які отримують право на пільговий проїзд.

Підвищення рівня охорони навколишнього природного середовища. Забезпечення безпеки перевезень на транспорті.

Таким чином, можемо стверджувати, що євроінтеграція для України є багатоаспектним процесом, який передбачає перш за все зміни та адаптацію транспортного сектора до європейських стандартів в середині країни.

Список використаних джерел

1. Бондар Н.М. Розвиток транспортної інфраструктури України на засадах державоприватного партнерства: монографія. К.: НТУ, 2014. 336 с.
2. Управління соціально-економічним розвитком країни, регіону, підприємства в умовах кризи (виробнича, будівельна та транспортна галузі): монографія / Череп А.В. та ін.; за ред. Л.М. Савчук. Дніпро: Біла К.О., 2019. 467 с.
3. Загурський О.М. Конкурентоспроможність транспортно-логістичних систем в умовах глобалізації: інституціональний аналіз: монографія. Київ: О.В. Ямчинський, 2019. 373 с.

УДК 658.7:656(477)

*Король Яшар Аріфович,**студент групи АТ – 2104,**ВСП «Фаховий коледж транспорту та
комп'ютерних технологій**Національного університету**«Чернігівська політехніка»*

СУЧАСНІ ТRENДИ У ТРАНСПОРТНІЙ ЛОГІСТИЦІ В УКРАЇНІ

Ключові слова: транспортна логістика, автоматизація, технології.

Транспортна логістика в Україні є важливим елементом національної економіки, що забезпечує ефективний рух товарів і послуг як на внутрішньому, так і на міжнародному ринках. В умовах глобалізації, зростання електронної комерції та постійних змін у споживчих звичках, українські компанії стикаються з новими викликами та можливостями. Сучасні технології, такі як автоматизація, цифровізація, сталий розвиток і інноваційні транспортні рішення, стають ключовими факторами, які формують нові підходи до управління логістичними процесами. В Україні, де є свої специфічні особливості транспорту, надзвичайно важливо адаптуватися до нових реалій, особливо з урахуванням негативних наслідків військового конфлікту та економічних труднощів. Бізнеси повинні шукати шляхи оптимізації своїх логістичних процесів для підтримання конкурентоспроможності. Запровадження нових технологій і цифрових рішень допомагає знижувати витрати, покращувати якість обслуговування та забезпечувати швидкість доставки товарів.

Протягом останніх років в Україні відзначається активне впровадження автоматизації в логістичних компаніях. Наприклад, Nova Poshta активно працює над створенням власних програмних рішень для управління доставкою, що дозволяє зменшити витрати і підвищити якість обслуговування. Онлайн-інтерфейси для відстеження посилок і автоматизовані процеси істотно покращують рівень задоволеності клієнтів.

Модернізація транспортної інфраструктури також сприяє розвитку галузі. Інвестиції в дороги, залізниці та аеропорти допомагають створити більш ефективні логістичні ланцюги. Проект «Національна транспортна стратегія України до 2030 року» націлений на інтеграцію з європейською транспортною мережею, що має покращити перевезення між різними видами транспорту. Наприклад, проект «Південний шлях» спрямований на відновлення та модернізацію ключових залізничних маршрутів, що зможе полегшити вантажоперевезення з України до Європи.

Екологічні ініціативи також стають дедалі важливішими в українській логістиці. Компанії, такі як Gurtam, акцентують увагу не тільки на ефективності, але й на екологічності своїх рішень, розробляючи програмне забезпечення для моніторингу маршрутів, що дозволяє знизити витрати пального і викиди CO₂.

З ростом популярності електронної комерції в Україні, компанії змушені адаптувати свої логістичні моделі для швидшої та зручнішої доставки. Rozetka, один з найбільших онлайн-ритейлерів в Україні, активно розвиває свою логістичну мережу, включаючи розширення складів і будівництво нових пунктів видачі товарів по всій країні. Це дозволяє компанії забезпечити максимально швидку доставку, що є важливим фактором у конкурентній боротьбі.

Використання технологій, таких як блокчейн, також починає знаходити своє застосування в українських компаніях. Наприклад, стартап LogisticsPlus намагається інтегрувати блокчейн у свою роботу для забезпечення прозорості та безпеки перевезень, що дозволяє відстежувати всі етапи доставки вантажу, зменшуючи ризики шахрайства.

На жаль, військовий конфлікт в Україні суттєво позначився на транспортній логістиці. Багато компаній були змушені терміново адаптувати свої маршрути та процеси доставки. Через знищення інфраструктури та блокування портів, було необхідно шукати нові варіанти доставки, зокрема, через західні кордони.

Проте, в умовах викликів, українські логістичні компанії демонструють гнучкість і креативність, знаходячи нові шляхи оптимізації перевезень та адаптацію до нових умов ринку.

Сучасні тренди в транспортній логістиці в Україні свідчать про вплив глобальних технологічних змін та адаптацію до нових економічних реалій. Автоматизація, ініціативи, використання нових технологій та адаптація до вимог електронної комерції – усі ці елементи є важливими для успіху українського логістичного сектора. Незважаючи на труднощі, пов'язані з війною, українські компанії виявляють здатність швидко реагувати на зміни та знаходити нові можливості для свого розвитку.

Список використаних джерел

1. Національна транспортна стратегія України до 2030 року. Міністерство інфраструктури України. URL: <https://mtu.gov.ua>
2. Nova Poshta. Офіційний сайт компанії. URL: <https://novaposhta.ua>
3. Wing. Дронова доставка. <https://wing.com>
4. UPS. Звіт про сталий розвиток. URL: <https://ups.com> (<https://ups.com/>)
5. IBM. Hyperledger: Блокчейн для бізнесу. URL: <https://ibm.com/blockchain>

УДК 629.3.054.28

Котвицький Павло Ігорович,

студент групи 11-АХ-2024,
спеціальності «Транспортні технології»,
ВСП «Маріупольський фаховий коледж
ДВНЗ «Приазовський державний
технічний університет»

ІННОВАЦІЙНІ ТЕХНОЛОГІЇ З ЕКОНОМІЇ ПАЛИВА ТА ЗНИЖЕННЯ РІВНЯ ВИКИДІВ ВИХЛОПНИХ ГАЗІВ НА АВТОМОБІЛЬНОМУ ТРАНСПОРТІ

Ключові слова: економія палива, зменшення витрат, витрата палива, водно-бензинові емульсії, стиль водіння, кондиціонер, паливні присадки, електрифікація, Eco Drive, CO₂ викиди.

Економія палива завжди була актуальною темою як для звичайних автовласників, так і для наукових установ. Часті коливання цін на паливо через зміну курсу валют змушують шукати ефективні способи зменшення витрат на пальне. Адже транспортні засоби можуть долати тисячі кілометрів на рік. Наприклад, витрата палива європейськими автомобілями в умовах міських доріг складає від 4 до 6 літрів на 100 кілометрів.

Існує декілька методів для зниження витрат палива та зменшення викидів. Одним із них є використання водно-бензинових емульсій, які, за даними виробників, дозволяють економити до 30% палива. Цей показник може збільшитися, якщо використовувати низькооктановий бензин.

Ще одним способом є іонізатори кисню, хоча його впровадження є досить технічно складним. Однак є й простіші методи, засновані на досвіді автовласників, які також дають певну економію палива.

Один із них – це стиль водіння. Плавна їзда без різких натискань на педаль газу може суттєво скоротити витрати палива. Для власників автомобілів із механічною коробкою передач завдання плавного руху є складнішим, оскільки їм доводиться контролювати процес самостійно, без допомоги додаткової техніки.

Важливо також контролювати використання автомобільного кондиціонера. Оскільки додаткові системи автомобіля споживають енергію від палива, кондиціонером краще користуватися лише за необхідності. Наприклад, не варто вмикати кондиціонер, коли вікна автомобіля відкриті.

На трасі варто закривати вікна на високих швидкостях, оскільки вони створюють додатковий опір повітрю, що збільшує витрати палива. У деяких випадках краще включити кондиціонер на мінімум, ніж тримати відкритими вікна.

Ще один спосіб – використання паливних присадок, які можуть додаватися в моторне масло або паливний бак для покращення ефективності роботи двигуна.

Нові технології, як-от Jeep та Ram Trucks eTorque, частково вирішують проблему економії палива та зниження викидів CO₂. Наприклад, система Fuel Saver на 8-циліндровому Jeep Wrangler відключає половину циліндрів під час низьких навантажень, що допомагає економити паливо. Двигун також працює разом із 8-ступінчастою автоматичною коробкою передач TorqueFlite та системою повного приводу.

Поєднання традиційного двигуна внутрішнього згоряння з електрифікацією допомагає підвищити ефективність автомобіля, знижуючи витрати палива та шкідливі викиди в атмосферу.

Технологія Eco Drive забезпечує миттєвий крутний момент до 120 Нм, що подається на колінчастий вал завдяки допоміжному приводу. Це дозволяє двигуну перезапуститися менш ніж за 0,5 секунди. Крім того, 48-вольтний Eco-привід прискорює передачу крутного моменту на колеса вдвічі швидше, ніж звичайний стартер на 12 вольт.

Ця технологія є універсальною і може бути масштабована для різних класів автомобілів – від компактних моделей до позашляховиків, таких як Jeep Wrangler.

Список використаних джерел

1. Технології Continental у новій м'якій гібридній системі eTorque. URL: <https://www.continental.ru/car/media-services-ru/newsroom-ru/2019-02-03-conti-etorque>
2. Новітня технологія для автомобілів Jeep. URL: <https://a-kt.ru/news/novaya-tekhnologiya-continental-dlya-jeep>
3. Трифонов Д.М. Поліпшення паливної економічності і екологічних показників автомобіля використанням теплових акумуляторів фазового переходу для прогріву двигуна. *LXXI наукова конференція професорсько-викладацького складу, аспірантів, студентів та співробітників відокремлених структурних підрозділів університету*. К: НТУ, 2015. С. 31.

УДК [658.7:656.13]:338.245(477)

Кравченко Дар'я Сергіївна,

студентка групи 27221,
ВСП «Новокаховський політехнічний
фаховий коледж
Національного університету
«Одеська політехніка»

Віткова Олександра Сергіївна,

керівник, викладач спеціальних дисциплін,
ВСП «Новокаховський політехнічний
фаховий коледж
Національного університету
«Одеська політехніка»

ЛОГІСТИКА АВТОМОБІЛЬНОГО ТРАНСПОРТУ В УМОВАХ ВІЙНИ В УКРАЇНІ

Ключові слова: війна в Україні, транспортна інфраструктура, перевезення вантажів, безпека перевезень, GPS-моніторинг, альтернативні маршрути, мобільність транспорту, оптимізація логістики, автомобільний транспорт.

Автомобільна логістика під час війни в Україні відіграє вирішальну роль у підтримці як військових операцій, так і цивільного населення. В умовах, коли інші види транспорту стають менш доступними або небезпечними, автомобільні перевезення залишаються основним засобом доставки вантажів у зони бойових дій і для забезпечення гуманітарних потреб. Стаття розглядає основні виклики логістичних операцій в умовах війни та стратегії для їх подолання.

Логістика в умовах воєнного конфлікту має низку специфічних особливостей, що суттєво ускладнюють її здійснення. Щодня автомобільні колони стикаються з безпосередньою загрозою обстрілів, а руйнування мостів, доріг та ключових об'єктів інфраструктури роблять деякі маршрути непрохідними або вкрай небезпечними.

Проблеми, з якими зіткнувся український бізнес під час війни в Україні:

– відмова від накопичення. Чим більше товарів знаходиться на складах, тим вищий обсяг заморожених фінансів. До того ж довго тримати товари на складах небезпечно – у разі атаки їх можна втратити;

– зміна складських умов. Найбільший хаб (70-80% професійних складських площ) знаходився у Київській області. З початком бойових дій компанії змушені були перевезти товари на захід України, де не було складських площ необхідної величини;

– складнощі з закупівлею товарів. Проблеми пов'язані насамперед з обмеженістю асортименту й постачальників, блокуванням портів та навантаженням на залізничну інфраструктуру;

– ускладнення логістичних операцій. Блокпости, огляди, комендантська година – все це ускладнює перевезення вантажів. Крім того, необхідно заздалегідь планувати запасні маршрути, оскільки є ризик нових атак [1].

Також проблемою може стати дефіцит паливних матеріалів, особливо поблизу лінії фронту, що змушує організації обмежувати кількість рейсів або шукати додаткових постачальників. Окрім того, зменшується доступність запчастин і транспорту, а також бракує професійних водіїв, готових працювати в небезпечних умовах.

Для подолання цих викликів логістичні оператори повинні впроваджувати ряд адаптивних стратегій: розробка нових маршрутів, які оминають зони активних бойових дій, є ключовим завданням для компаній. Це вимагає постійного моніторингу ситуації на дорогах та забезпечення безпеки перевезень; співпраця з військовими та волонтерами. Завдяки тісній координації з військовими силами та волонтерськими організаціями логістичні компанії отримують важливу інформацію про безпечні маршрути та оперативно реагують на загрози; застосування GPS-технологій та системи моніторингу, що дозволить в режимі реального часу коригувати маршрут вантажу залежно від обстановки. Це знижує ризик для водіїв і забезпечує швидке реагування на зміни; впровадження та застосування нових онлайн-платформ для координації логістичних операцій, що дадуть змогу централізовано керувати маршрутами та ресурсами, зберігаючи при цьому швидкість обміну інформацією. Спеціальні додатки дозволяють водіям оперативно отримувати інструкції та оновлення щодо змін на маршруті.

Адаптація – це одна з сутностей логістики, яка не може зупинятися, бо зупинка – це відсутність торгівлі й обміну товарами, практично відсутність споживання, що в сучасному світі дорівнює відсутності життя. Попри великий шок, який українська транспортно-логістична система пережила на початку війни, вона впоралася з викликом і змогла забезпечити транспортування необхідних товарів до та з України [2].

Вже у 2023 році напрямок розвитку логістики почав повільно відновлюватися, у галузі збільшується кількість пропозицій роботи. Це, звісно, дещо менша динаміка у порівнянні з ринком праці загалом. Утім, вона позитивна. Ще у лютому 2022 року перед початком повномасштабного вторгнення на Work.ua було майже 6 тис. вакансій, у березні 2022 року їхня кількість стрімко впала у 10 разів, а вже на початку осені 2022 року – досягла позначки у понад 3 тис. Попри продовження війни квітень 2023 року показав, що напрямок логістики відновився на 71%.

Наразі лідерами з пошуку працівників у логістичній сфері є Київська, Львівська, Дніпропетровська та Одеська області. Крім того, напрямок стає актуальним й для прифронтових областей. Зокрема, є приріст за кількістю вакансій у Миколаївській області (22%). Компаніям для роботи потрібні: водії (також водії-міжнародники), логісти, комплектувальники, менеджери з продажів, оператори контакт-центрів, спеціалісти з технічної підтримки тощо.

Звичайно, найбільше необхідні кандидати з досвідом, проте не нехтують компанії й співробітниками, яких треба навчати. До дистанційної співпраці логістичні організації традиційно не схильні, адже через специфіку роботи працівники переважно необхідні на місцях.

Автомобільна логістика в умовах війни стикається з численними викликами, однак завдяки адаптивним стратегіям і використанню сучасних технологій можна забезпечити її відносну стабільність і безпеку.

Список використаних джерел

1. Ukrinform. Логістика під час війни: як українському бізнесу організувати транспортні потоки. *Укрінформ – актуальні новини України та світу*. URL: https://www.ukrinform.ua/rubric-other_news/3566470-logistika-pid-cas-vijni-ak-ukrainskomu-biznesu-organizuvati-transportni-potoki.html (дата звернення: 11.11.2024).
2. Економічна правда. Як логістика адаптувалася до війни. *Економічна правда*. URL: <https://www.epravda.com.ua/columns/2023/07/24/702529/> (дата звернення: 11.11. 2024).
3. Виклики та рішення для логістичної галузі в період війни | Kyivstar Business Hub. *Kyivstar Business Hub – корпоративний блог для бізнесу*. URL: <https://hub.kyivstar.ua/articles/logistyka-v-period-vijny-vykylyky-ta-rishennya> (дата звернення: 11.11.2024).

УДК 656.11

*Лисенко Віталій Олександрович,**студент групи ТТ-2108,**ВСП «Фаховий коледж транспорту та
комп'ютерних технологій**Національного університету**«Чернігівська політехніка»*

ПРАВИЛА ДОРОЖНЬОГО РУХУ

Ключові слова: транспорт, автомобіль, правила, керувати.

Правила дорожнього руху – це комплекс встановлених норм та правил, які спрямовані на забезпечення безпеки на дорогах. Завдяки їм регулюється поведінка учасників дорожнього руху. Від дотримання правил дорожнього руху залежить наше життя та життя оточуючих [1].

Правила відповідно до Закону України «Про дорожній рух» встановлюють єдиний порядок дорожнього руху на всій території України. Кожен учасник дорожнього руху має право розраховувати на те, що інші учасники дорожнього виконують данні Правила.

Учасники дорожнього руху повинні знати та обов'язково виконувати вимоги цих Правил та бути взаємно ввічливими.

Відповідно до Правил дорожнього руху в Україні встановлений правосторонній рух транспортних засобів. В інших країнах рух може різнитись.

Дії які створюються учасниками дорожнього руху, не повинні створювати небезпеку, погрожувати життю або завдавати збитків.

Вивчаючи правила дорожнього руху кожна особа має право здати теоретичний та практичний іспит на категорію «С». Категорія «С» дозволяє нам керувати вантажним транспортом, або транспортом, загальна маса якого перевищує 7,5 тони. Отримати посвідчення на дану категорію можна з 18 років.

Вантажний автотранспорт може різнитись за масою та за можливістю виконувати операції з причепом. Категорія «С1» призначення для перевезення вантажів від 3,5 до 7,5 тони, та можливість керувати транспортний засіб з причепом, повна маса якого не перевищує 750 кг. Дану категорію можна отримати вже з 18 років. Можливість керувати транспортними засобами із причепами або напівпричепами, а також причепами які призначенні для перевезення небезпечних або великовагових вантажів, дозволено тільки з 19 років та за наявності відповідної категорії «СЕ» [1].

При собі водій вантажного автомобіля, який перевозить вантаж повинен мати: водійське посвідчення з відповідною категорією, реєстраційний документ, чинний страховий поліс та документи на вантаж.

Перевозячи вантаж водій зобов'язаний надійно закріпити вантаж та контролювати його. Вантаж не повинен обмежувати оглядовість, наражати на небезпеку інших, та виступати за межі автомобіля [2].

У водія повинен обов'язково бути встановлений та використовуватись тахограф. Тахограф – це пристрій який призначений для відслідковування пройденого шлях автомобілем, контролю за швидкістю, часу праці та

відпочинку. Тахограф буває двох типів: аналоговий та цифровий. Мета тахографа полягає у тому, щоб захистити водія від перевтоми та уникати від довготривалих поїздок [3].

Також водій вантажного автомобіля повинен дотримуватись відповідних дорожніх знаків, які обмежують проїзд по висоті та по масі [1].

Заборонено перевантажувати транспортний засіб та перевозити вантаж який нерівномірно навантажений на осі.

Водій повинен бути уважним під час руху, до велосипедистів, людей похилого віку, дітей.

Крім того водій не повинен порушувати правила дорожнього руху, а у разі порушення може нести відповідальність згідно із законодавством.

За статистикою 2023 року, з вини водіїв вантажних автомобілів сталось 756 дорожньо-транспортних пригод, в яких загинуло 43 особи та 88 осіб отримали травми [4].

Список використаних джерел

1. Правила дорожнього руху [Електронне джерело]. URL: <https://vodiy.ua/pdr/1/>
2. Правила дорожнього руху [Електронне джерело]. URL: <https://green-way.com.ua/uk/dovidniki/pdr/rozdil-22>
3. Тахограф [Електронне джерело]. URL: <http://surl.li/pfrbzo>.
4. Статистика ДТП [Електронне джерело]. URL: <http://surl.li/iyvhwz>

УДК 621.798

*Лотоцька Вікторія Миколаївна,
викладач, ВСП «ТФК ТНТУ ім. І. Пулюя»*

ПАКУВАЛЬНА ЛОГІСТИКА, ЯК ЕЛЕМЕНТ ЯКІСНОЇ ДОСТАВКИ ТОВАРУ

Ключові слова: пакування, логістика, вантаж, якість.

Логістика пакувальної продукції – це комплекс заходів, спрямованих на організацію ефективного та безперебійного руху упаковки до кінцевого споживача [1].

Основна мета логістики упаковки – забезпечити належний рівень сервісу для клієнтів, мінімізувати витрати та оптимізувати процеси постачання [1].

Для досягнення цих цілей важливо використовувати сучасні технології та інформаційні системи для відстеження упаковки, оптимізації складського обліку та прогнозування попиту. Ефективна логістика дозволяє підтримувати високу якість упаковки, зменшує ризик пошкодження під час транспортування та сприяє швидкій доставці товарів до клієнтів.

Важливу роль в організації перевезень відіграє правильне та якісне пакування товару, маркування та кріплення. Значну роль в обсягу перевезень вантажів відіграють відправки поштою, тому вкрай необхідно правильно та

надійно упакувати вантаж. Багато фірм, організацій використовують власну упаковку для вантажів, зокрема це стосується Нової пошти. Послуга передбачає розміщення відправлення в найбільш придатний вид упаковки, який забезпечить його надійне транспортування, складування, зберігання та захист. Пакування виконується в упаковку із запропонованого асортименту компанії «Нова пошта» [2].

Для сучасного бізнес -управління перевезеннями вантажів є ключовим елементом пакувальна логістика, що надає підприємствам переваги для оптимізації виробничих процесів. Сприяє збільшенні прибутку за рахунок зменшення витрат часу на формування вантажних одиниць.

Крім того, якісна логістика пакувальної продукції допомагає підприємствам покращити якість обслуговування клієнтів, також при правильному упакуванні мінімізуються витрати пов'язані із пошкодженням вантажу при транспортуванні, адже забезпечує високу захищеність вантажів.

Такий комплексний підхід дозволяє підвищити рівень задоволення клієнтів, що відіграє важливу роль в успішному функціонуванні підприємства на ринку.

Список використаних джерел

1. Логістика пакувальної продукції. URL: <https://smartpack.org.ua/logistics-of-packaging-products/> (дата звернення: 29.10.2024)
2. Пакування Нова пошта URL: <https://novaposhta.ua/упаковка> (дата звернення: 29.10.2024)

УДК 656.078

*Максименко Єлизавета Олексіївна,
студентка групи ЕП 2202,
Фаховий коледж транспорту та
комп'ютерних технологій
Національного університету
«Чернігівська політехніка»*

РОЗВИТОК ВАНТАЖНИХ ПЕРЕВЕЗЕНЬ НА СУЧАСНОМУ ЕТАПІ

Ключові слова: логістика, перевезення, цифровізація.

Вантажні перевезення – це перевезення товарів різними видами транспорту (авто, залізниця, авіа, морський) з платною доставкою їх від постачальника до споживача.

Упродовж 2023 року залізничним транспортом у всіх видах сполучень перевезено 148,4 млн тонн вантажів. Компанія з березня по грудень минулого року перевозила в середньому щомісячно на 23% вантажів більше, ніж за аналогічний період 2022 року – після широкомасштабного вторгнення.

У 2023 році вантажні перевезення продовжували пізнати значні зміни, зумовлені глобальними економічними тенденціями, вплив війни в Україні, зростання цін на енергоносії та впровадження новітніх технологій.

Основні тенденції розвитку галузі в цьому числі включають:

1. *Збільшення цифровізації*: усі більше компаній впроваджують автоматизовані системи для управління логістичними ланцюгами, що дозволяє підвищити ефективність, зменшити витрати та уникнути людських помилок. Серед технологій, які стали популярними, – блокчейн для відстеження вантажів, інтернет-речей (IoT) для моніторингу стану товарів під час транспортування, а також використання великих даних та штучного інтелекту для оптимізації маршрутів.

2. *Зростання ролі екологічної стійкості*: Тенденція до зниження викидів і впровадження «зелених» технологій значно посилилася. У 2023 році багато транспортних компаній інвестували в електровантажівки та автомобілі з низьким рівнем викидів CO₂, щоб відповідати екологічним стандартам, які є жорсткішими в різних регіонах.

3. *Зміна логістичних маршрутів*: Через геополітичні проблеми, зокрема через війну в Україні, деякі логістичні маршрути були змінені. Обхідні шляхи, зокрема морські й наземні маршрути, що не проходять через зони конфлікту, стали популярними, навіть якщо вони збільшують загальні витрати.

4. *Підвищення запиту на мультимодальні перевезення*: Компанії все частіше використовують кілька видів транспорту для доставки вантажів, щоб скоротити витрати та підвищити ефективність логістичних операцій. Мультимодальні перевезення, що комбінують авіаційний, залізничний та морський транспорт, дозволяють компаніям оптимізувати логістичні витрати та скоротити час доставки.

5. *Використання робототехніки та дронів*: У логістичних складах і на останньому етапі доставки активно застосовують дрони і роботи, що навпаки скоротити витрати на робочу силу і підвищити швидкість обробки вантажів. Ця технологія є особливо актуальною для доставки в мегаполісах і важкодоступних районах.

6. *Зростання вартості перевезень*: Через підвищення ціни на паливу вартість логістичних послуг зросла в багатьох регіонах, які відчули як перевізники, так і замовники. Це стимулює галузь до інновацій і впровадження рішень, спрямованих на оптимізацію витрат.

Загалом, галузь вантажних перевезень продовжує рухатися в напрямку оптимізації, стійкості та технологічного оновлення. Компанії необхідно адаптуватися до змін, щоб залишитися конкурентоспроможними, і активно інвестувати в екологічні та інноваційні рішення для забезпечення довгострокового розвитку.

Список використаних джерел

1. URL: <https://chatgpt.com/c/672084a8-90a8-800f-85d8-9f3e89c8c193>

УДК 629.7.05:658.7

*Мартиненко Софія Валеріївна,
студентка групи ТТ2308,
ВСП «Фаховий коледж транспорту та
комп'ютерних технологій
Національного університету
«Чернігівська політехніка»*

БЕЗПЛОТНІ ТЕХНОЛОГІЇ В ТРАНСПОРТІ ТА ЛОГІСТИЦІ: ПОТЕНЦІАЛ ВИКОРИСТАННЯ ДРОНІВ, БЕЗПЛОТНИХ АВТО ТА ІНШИХ ТЕХНОЛОГІЙ У СФЕРІ ЛОГІСТИКИ

Ключові слова: логістика, доставка, безпілотні технології, дрони, безпілотні автомобілі, відстеження вантажів, оптимізація процесів, безпека.

Сучасна логістика та доставка є ключовими елементами ланцюга постачання, але їх ефективність обмежується низкою факторів, зокрема заторами, затримками та залежністю від дорожньої інфраструктури. Використання традиційних засобів наземного транспорту часто стає неефективним для забезпечення своєчасних і доступних поставок, особливо в умовах кризи або у важкодоступних районах. Поточні глобальні економічні проблеми, загострені через російське вторгнення в Україну, призвели до численних збоїв у ланцюгах постачання, що потребує інноваційних підходів для їх стабілізації.

Нові технології, такі як дрони та безпілотні автомобілі, пропонують альтернативні рішення, які можуть суттєво підвищити доступність, швидкість і безпеку логістичних операцій. Безпілотні дрони здатні долати важкодоступні ділянки та скорочувати час доставки, тоді як безпілотні автомобілі, за прогнозами, зможуть до 2040 року замінити частину традиційного транспорту, автоматизуючи значну частину логістичних процесів. Проте інтеграція цих технологій у логістику залишається викликом через необхідність значних інвестицій, технологічну адаптацію та подолання етичних і безпекових ризиків.

Отже, актуальною є проблема дослідження потенціалу використання безпілотних технологій у транспорті та логістиці для підвищення ефективності, зниження витрат і мінімізації ризиків, пов'язаних із людським фактором, у сучасних умовах.

Логістичне забезпечення включає складні та витратні процеси, яким властиві численні проблемні сторони та обмеження. Деякі з основних проблем, з якими стикаються традиційні методи: високі транспортні витрати, складність забезпечення швидкої доставки, затримки через затори та екологічні виклики.

Нові безпілотні технології, такі як дрони та безпілотні авто, пропонують рішення: зниження витрат завдяки відсутності потреби в людській праці, швидша доставка через обхід заторів, оптимізація маршрутів для зменшення затримок та скорочення викидів завдяки економії палива.

Таким чином, багато компаній та організацій почали вивчати можливості використання БПЛА у сфері логістики та доставки. Однак до широкого впровадження безпілотників існує ще багато регуляторних, технічних і фінансових перешкод, які необхідно подолати. Використання безпілотних літальних апаратів (БПЛА) у логістиці може також забезпечити додаткові переваги. БПЛА

дозволяють відстежувати переміщення вантажів у режимі реального часу, що значно покращує транспортування та полегшує звітування. Вони підвищують доступність і гнучкість доставки, оскільки здатні працювати в місцях, недоступних для традиційного транспорту. Крім того, безпілотники забезпечують вищий рівень безпеки та знижують ризик нещасних випадків, працюючи в умовах, небезпечних або шкідливих для людей. Проте впровадження дронів у логістичні процеси все ще перебуває на ранніх етапах і вимагає додаткових досліджень перед їх масштабним застосуванням [3; 4].

Безпілотні літальні апарати та автономні транспортні системи відкривають нові можливості для сфери логістики будівництва, пропонуючи ряд переваг, які можуть радикально змінити цю індустрію. Ці технології відрізняються можливістю швидкої адаптації для виконання різноманітних завдань, що робить їх ідеальними для динамічної будівельної галузі. Будівельні фірми, оснащені системами проектування на базі дронів, можуть отримати наступні переваги: Коригування планів будівництва на льоту. Постійно оновлювана BIM-модель для накладання на плани негайно показує підрядникам, якщо вони відхилилися від своїх початкових намірів. Це дає змогу їм вносити корективи на ходу, змінити курс більш ефективно, ніж вносити радикальні зміни на пізніших етапах будівельного процесу. Робота з максимально точними даними. БПЛА не просто надають своєчасні дані. За використання сучасних сенсорних модулів (підвісів з корисним навантаженням) інформація, що надходить з цих БПЛА, є дуже точною. Робота з високодеталізованими даними допомагає підрядникам у плануванні на кожному етапі від початкової візуалізації до фінальної перевірки. Управління будівельним майданчиком із висоти. Здатність дронів до надання точних і детальних результатів вимірювань, робить їх цінною і економічно ефективною частиною загального обладнання будь-якого підрядника. Дрон, що переміщується над будівельним майданчиком, може інформувати підрядників про те, де знаходяться об'єкти та матеріали, а також здійснювати поточні перевірки. Всі ці дані можуть бути завантажені в BIM для доступу всіх зацікавлених сторін, які можуть негайно включити отриману інформацію в свої робочі процеси. Щоб повною мірою реалізувати потенціал цих технологій, необхідно подолати ряд викликів, включаючи розробку надійних систем управління трафіком для БПЛА, гарантування безпеки та конфіденційності даних, а також створення правових та регуляторних рамок для їх комерційного використання. З огляду на ці виклики, постійні інновації та дослідження є ключовими для інтеграції дронів та автономних транспортних засобів у глобальні логістичні системи [2; 5].

Список використаних джерел

1. Unmanned Aircraft Systems for Logistics Applications / By John E. and other. Santa Monica: RAND Corporation. 2011. 129 p. URL: <https://www.rand.org/pubs/monographs/MG978.html>
2. Дрони як новітній засіб отримання інформації та перевезення вантажів. URL: <https://patriot-nrg.com/uk/povitriana-logistyka>
3. Drones in Construction: Current and Future Uses. URL: <https://www.levelset.com/news/drones-in-constructioncurrent-andfuture-uses/>
4. Бондар Д.В., Гурник А.В., Литовченко А.О., Хижняк В.В., Шевченко В.Л., Ядченко Д.М. Застосування безпілотних авіаційних систем у сфері цивільного захисту: Монографія. Київ : ГО «Європейська наукова платформа», 2022. 312 с.
5. Інформаційне моделювання будівель (BIM). URL: <https://bit.ly/3GNKfVP>

УДК 658.7:502(477)

*Медвідь Світлана Анатоліївна,
викладач, ВСП «Фаховий коледж
транспорту та комп'ютерних технологій
Національного університету
«Чернігівська політехніка»*

ПЕРСПЕКТИВИ РОЗВИТКУ «ЗЕЛЕНОЇ» ЛОГІСТИКИ В УКРАЇНІ

Ключові слова: логістика, «зелена» логістика, навколишнє середовище.

Актуальність теми перспектив розвитку зеленої логістики в Україні полягає в необхідності адаптації до глобальних викликів у сфері екологічної стійкості та зменшення впливу транспорту і логістики на довкілля.

Україна, як частина європейського ринку, має велике значення для розвитку стійких логістичних практик, оскільки інтеграція з європейськими стандартами передбачає використання енергоефективних транспортних систем та зменшення викидів парникових газів. Впровадження зеленої логістики в Україні може значно знизити рівень забруднення, оптимізувати транспортні потоки та зменшити витрати на паливо і утримання транспортних засобів.

Логістика та транспортування є одним з ключових секторів діяльності, що забезпечує роботу більшості економічних галузей, прямо впливає на розвиток держави та конкурентну спроможність національних виробників, дозволяє утворювати експорт. Сфера логістики є надважливою для розвитку держави, забезпечення надходжень в бюджет, та виведення національних товарів на міжнародні ринки [3]. Транспортна система України, в силу своєї специфіки, залежить від виду транспортних засобів і налагоджених маршрутів доставки.

Для зменшення викидів на маршрутах доставки одним із можливих шляхів є перехід на більш екологічно чисті види транспорту, такі як залізничний та водний. Україна має одну з найдовших залізничних мереж у Європі, а також розвинуту мережу внутрішніх водних шляхів, що ведуть до Азовського та Чорного морів (хоча частина шляхів знаходиться на окупованих територіях), тому може використовувати ці види транспорту. На жаль, на сьогодні Україна є однією з найбільш забруднених країн у Європі. Згідно з даними Єльського Університету щодо індексу екологічної сталості, Україна посіла 102 місце серед 132 країн (аналіз проводився за показниками стану повітря, води, ґрунту та біорізноманіття) [1].

Для того, щоб більш ефективно використовувати екологічно чисті види транспорту, Україні необхідно подолати бар'єри низької якості транспортної інфраструктури. Ця проблема посилюється наявністю таких факторів, як застарілі системи управління та регулювання, недостатній рівень інвестицій, складнощі у взаємодії між різними видами транспорту та високі витрати на амортизацію основних фондів. Для розв'язання цих проблем потрібно створити нову ефективну систему, засновану на сучасних інструментах та методах екологічного менеджменту, забезпечити її адаптацію до зовнішніх факторів та координацію з іншими підсистемами підприємства [1]. Також одним з варіантів вирішення проблеми є перехід до засад «зеленої» логістики.

«Зелена» логістика – це дії, що направлені на протистояння небезпеці, що загрожує навколишньому середовищу. Також вона дозволяє різним видам діяльності, що здійснюються в середовищі, забезпечити оптимальне використання ресурсів, які видобуваються і використовуються як сировина, має на меті пошук циклічності економіки, де використання ресурсів не обмежене.

«Зелена» логістика має на меті знизити існуючий негативний вплив транспорту на середовище та просувати модель екологічного бізнесу [4].

«Зелена» логістика має величезну кількість переваг і якщо правильно користуватись цими перевагами, то можна зробити середовище більш екологічним. Перша ціль – зменшити трафік. Дії спрямовані на зменшення трафіку, оскільки у великих містах щільність населення велика і це проблема. Обмежити викиди – не менш важлива ціль [4].

Важливою частиною «зеленої» логістики і одним із основних фокусів є зменшення викидів CO₂ в атмосферу. Для забезпечення стійкості навколишнього середовища та уникнення подальших негативних впливів на клімат, була розроблена глобальна стратегія зменшення викидів CO₂ до 2050 року. Ця стратегія включає різні види транспорту, такі як автомобільний, морський та авіаційний [2].

Впровадження «зеленої» логістики створює ряд парадоксів, які пов'язані з принциповою різницею між спрямованістю останньої на екологізацію, при загальній спрямованості логістики на забезпечення максимальної ефективності діяльності, часто за рахунок погіршення стану навколишнього середовища. Основні проблеми, які гальмують розвиток «зеленої» логістики в Україні відповідно до інформаційних даних [4]: 1) підпорядкування екологічних пріоритетів економічній доцільності; 2) неефективна система державного управління у сфері охорони довкілля; 3) недостатній рівень дотримання природоохоронного законодавства та екологічних прав і обов'язків громадян; 4) недостатній контроль за дотриманням природоохоронного законодавства та незабезпечення невідворотності відповідальності за його порушення; 5) відсутність чіткого алгоритму щодо впровадження зеленої логістики у компанії; 6) відсутність мотивації для впровадження зеленої логістики; 7) наслідки повномасштабної війни, включаючи екологічні наслідки. Попри подібні негативні перспективи, в Україні існує потенціал до впровадження технологій генерації електроенергії з альтернативних джерел, однак наразі впровадження подібних високовартісних проєктів ускладнене ступенем ризику, пов'язаним з війною. Розв'язання глобальних економічних та політичних проблем України має стати міцним фундаментом для побудови нових та вдосконалення існуючих логістичних шляхів, в тому числі на засадах концепції «Зеленої» логістики.

Перспективи розвитку «зеленої» логістики в Україні пов'язані з активним зростанням ринку електромобілів, запровадженням цифрових технологій для управління транспортними процесами, а також розвитком відновлюваних джерел енергії. З огляду на потребу модернізації транспортної інфраструктури та логістичних систем, «зелена» логістика може стати ключовим елементом стратегії сталого розвитку України.

Список використаних джерел

1. Гринів Н.Т., Андрухів В.А. Зелена логістика як глобальний тренд розвитку бізнес-процесів. *Наукові Записки Львівського університету бізнесу та права*. Серія Економічна. Серія Юридична. 2023. Випуск 39. URL: <https://nzlubp.org.ua/index.php/journal/article/view/960/862>
2. Зелена логістики: від змін у ланцюгах постачання до зменшення викидів. UTEC Logistics. URL: <https://utec.ua/blog/zelena-logistika-vid-zmin-ulantsyugah-postachannya-do-zmenschennyavikidiv#:~:text=Зелена%20логістика%20передбачає%20використання%20екологічно,чистих%20технологій%20і%20видів%20палива>
3. Розвиток транспорту і логістики в Україні <https://blog.youcontrol.market/rozvitok-transportu-i-loghistiki-v-ukrayini/>
4. Сало Я. В. «Зелена» Логістика в Україні: проблеми та перспективи. *Економіка та суспільство*. 2023. №47. URL: <https://www.economyandsociety.in.ua/index.php/journal/article/view/2143/2072>

УДК [629.331:621.313]:502

*Мекишун Артем Миколайович,
студент АТ-2205,
ВСП «Фаховий коледж транспорту та
комп'ютерних технологій
Національного університету
«Чернігівська політехніка»*

ЕЛЕКТРОМОБІЛІ ТА ЇХ ВПЛИВ НА ДОВКІЛЛЯ

Ключові слова: електромобілі, інфраструктура, батареї.

Кількість електромобілів в Україні вже сягнула майже 120 тисяч. За вісім місяців 2024 року купили вже більше, ніж за увесь 2023-й. Це майже удвічі більше, ніж у Польщі. Хоча відносно загальної кількості авто – це досі не багато: в Україні понад 12 мільйонів авто, тож електрокари складають майже 1% [Електромобілів в Україні більше – попри відключення світла. URL: <https://www.dw.com>].

Перехід на електромобілі в Україні стає актуальним завдяки прагненню знизити викиди парникових газів, поліпшити екологічну ситуацію та відповідати європейським стандартам екології. Використання електромобілів розглядається як важлива складова сталого розвитку, що передбачає зниження залежності від викопного палива. Проте впровадження електромобілів супроводжується не лише перевагами, але й викликами, зокрема в контексті наявної інфраструктури та економічної ситуації в країні.

1. Переваги електромобілів для довкілля та сталого розвитку України *Зменшення викидів CO₂ і покращення якості повітря*

Використання електромобілів сприяє зменшенню шкідливих викидів, що є особливо важливим для великих міст України, таких як Київ, Харків, Львів, де високий рівень забруднення повітря пов'язаний із викидами транспортних засобів. Перехід на електромобілі зменшить обсяг викидів CO₂, NO_x та твердих частинок, що позитивно вплине на здоров'я населення.

Сприяння розвитку відновлюваної енергетики

Широке використання електромобілів підвищує попит на чисті джерела енергії, такі як сонячна та вітрова енергетика. Для України, яка має значний потенціал у сфері відновлюваної енергетики, це відкриває перспективи збільшення частки чистої енергії та зменшення залежності від імпорту викопного палива.

Стимулювання інновацій і нових ринків

Перехід на електромобілі створює нові можливості для бізнесу в Україні: розвиток інфраструктури зарядних станцій, виробництво компонентів для електротранспорту та ріст попиту на «зелені» технології. Це сприяє економічному зростанню, створенню робочих місць та підтримці сталого розвитку.

2. Екологічні виклики для України у впровадженні електромобілів *Виробництво і утилізація акумуляторів*

Літій-іонні батареї, які використовуються в електромобілях, потребують значних ресурсів для виробництва, зокрема літію, кобальту та нікелю. Видобуток цих металів пов'язаний із серйозними екологічними проблемами.

Серед елементів автомобіля або електромобіля особливою небезпеку становлять відпрацьовані акумуляторні батареї. Термін служби акумуляторів зараз оцінюється на рівні п'яти-семи років, після чого вони вимагають заміни. Вони зберігають залишки хімічних реагентів, які можуть потрапити у ґрунт або стічні води. Тому акумулятори потребують окремої утилізації [2, с. 318].

Крім того, Україна поки що не має достатньої інфраструктури для утилізації та переробки відпрацьованих батарей, що створює ризики забруднення навколишнього середовища.

Залежність від імпорту комплектуючих

В Україні відсутні потужності для виробництва багатьох компонентів для електромобілів, зокрема акумуляторів та електродвигунів. Це робить країну залежною від імпорту, що підвищує вартість електромобілів на внутрішньому ринку. Для розв'язання цієї проблеми потрібні інвестиції в науково-технічні дослідження та локалізацію виробництва.

Проблеми з утилізацією відпрацьованих батарей

Питання утилізації батарей в Україні наразі стоїть досить гостро, адже немає розвинених потужностей для переробки та безпечного поводження з відходами. Впровадження відповідних технологій та процесів є критично важливим для уникнення забруднення довкілля токсичними елементами [3].

3. Інфраструктурні виклики

Обмежена кількість зарядних станцій

На даний момент в Україні недостатньо розвинена інфраструктура для зарядки електромобілів, особливо у сільській місцевості та на віддалених трасах.

На початок 2024 року в Україні вже налічувалося понад 93 тис. електромобілів і близько 5 тис. зарядних станцій. І ці числа продовжують зростати. Ситуація відносно непогана, але ще є до чого прагнути. За розрахунками фахівців, для безпроблемного доступу до зарядки такого автопарку потрібно, щоб кількість ЕЗС збільшилася до 12-15 тис.

Недостатня кількість зарядних станцій та різноманіття стандартів підключення є перешкодою для повноцінного переходу на електромобілі.

Нестабільність електромережі

У деяких регіонах України електромережі не здатні витримувати додаткові навантаження, які виникають із зростанням кількості електромобілів. Щоб уникнути перевантаження, необхідно інвестувати в модернізацію електромереж та збільшення їх потужності.

Сприяння інтеграції з відновлюваними джерелами енергії

Для повної реалізації переваг електромобілів потрібна їхня інтеграція з відновлюваними джерелами енергії, такими як сонячна та вітрова. Створення спеціальних зарядних станцій, що працюють від таких джерел, сприятиме скороченню вуглецевого сліду від використання електротранспорту.

4. Напрями розвитку для сталого впровадження електромобілів в Україні *Державна підтримка та стимулювання*

Державні програми субсидій, податкові пільги та звільнення від мит для електромобілів можуть прискорити перехід до екологічного транспорту. Такі стимули є особливо важливими для розвитку інфраструктури та забезпечення доступності електромобілів для населення.

Інвестиції в інфраструктуру для зарядки та переробки батарей

Розвиток інфраструктури для зарядки електромобілів та переробки відпрацьованих батарей є критично важливим. Інвестиції у ці сфери дозволять створити робочі місця, забезпечити сталий розвиток електротранспорту та мінімізувати негативний вплив на довкілля.

Освітні програми та інформування громадськості

Проведення інформаційних кампаній щодо переваг електромобілів та відповідального використання ресурсів допоможе збільшити обізнаність населення. Це сприятиме ширшому використанню електромобілів та формуванню екологічно свідомого суспільства.

Підтримка наукових досліджень та інновацій

Інвестиції у дослідження та розробки дозволять створити ефективніші технології виробництва батарей, удосконалити методи переробки, а також сприяти локалізації виробництва компонентів для електромобілів. Це сприятиме зменшенню залежності від імпорту та зниженню екологічного впливу виробничих процесів [1].

Таким чином, електромобілі мають значний потенціал для покращення екологічної ситуації в Україні та підтримки цілей сталого розвитку. Однак для досягнення максимальної екологічної користі важливо розв'язати низку викликів, пов'язаних із недостатньою інфраструктурою, утилізацією батарей та обмеженими виробничими можливостями. Комплексний підхід, що включає підтримку держави, залучення інвестицій та інформаційні кампанії, допоможе успішно інтегрувати електромобілі в українське суспільство та досягти більш сталого майбутнього для країни.

Список використаних джерел

1. Сакс Джефрі. Електромобілі та сталий розвиток. URL: <https://www.epravda.com.ua/columns/2009/09/21/208332/>
2. Скосар В. Ю., Бурилов С. В., Дзензерський В. О. До проблеми утилізації автомобілів і акумуляторних батарей. *Автошляховик України*. Окремий випуск. №277. 2023. 534 с.
3. Тейзе Євген. Tesla і ко: токсичне сміття для України? URL: <https://www.dw.com/uk/tesla-i-ko-toksychno-smittya-dlya-ukrayiny/a-52690416>

УДК 629.3.048.8

*Нестеренко Данило Максимович,
III курс, група 2205-АТ,
ВСП Фаховий коледж транспорту та
комп'ютерних технологій
Національного університету
«Чернігівська політехніка»*

ІННОВАЦІЇ В ОСВІТЛЕНІ АВТОМОБІЛІВ

У сучасному автомобілебудуванні освітлення відіграє важливу роль не лише з погляду безпеки а й як один із засобів підвищення естетичної привабливості автомобілів. Розвиток новітніх технологій освітлення у цьому напрямку відбувається стрімкими темпами і зараз на дорогах можна побачити автомобілі оснащені інтелектуальними фарами лазерним освітленням та світло діодами. Кожна з цих технологій має свої унікальні особливості, що сприяють покращенню умов водіння та безпеки як для водія, так і для інших учасників.

Однією з найбільш популярних технологій сучасного освітлення є світлодіодні фари (LED-фари). Вони дозволяють створювати яскраве, рівномірне освітлення, що робить дорогу попереду чітко видимою. Світлодіоди також споживають менше енергії, що сприяє економії пального та зменшенню викидів в атмосферу. Окрім того, вони мають значно триваліший термін служби у порівнянні з традиційними галогенними лампами.

LED-освітлення має додаткові переваги, зокрема можливість створення адаптивних фар. Адаптивні LED-фари автоматично змінюють інтенсивність і напрямок світлового потоку, що допомагає не засліплювати інших водіїв на зустрічній смузі. Таке освітлення підлаштовується під дорожні умови, враховуючи швидкість автомобіля, напрямок повороту, що значно підвищує рівень безпеки [1].

Лазерне освітлення – одна з найбільш передових та ефективних технологій. Лазерні фари випромінюють потужний і сконцентрований світловий потік, що дозволяє значно покращити видимість на далеких відстанях. Вони особливо корисні на шосе чи автомагістралях, де важливо мати добре освітлену дорогу на великій відстані попереду. Лазерні фари використовують менше місця, а їхнє світло може сягати в кілька разів далі, ніж світло LED-фар.

Однією з переваг лазерного освітлення є енергоефективність: попри потужний потік вони споживають менше енергії, ніж інші типи освітлення. Однак лазерні фари мають і певні недоліки, зокрема високу вартість та складність виробництва, що обмежує їхню доступність для масового ринку [2].

Інтелектуальні системи освітлення, такі як «адаптивне освітлення» та «допоміжне освітлення на поворотах», базуються на штучному інтелекті та сенсорах, що аналізують дорожні умови і відповідно коригують світловий потік. Наприклад, інтелектуальні фари можуть самостійно переходити з дальнього на ближнє світло при наближенні до автомобіля з протилежного напрямку або освітлювати темні ділянки дороги при повороті [1].

Серед новітніх розробок також є матричні LED-фари, які можуть створювати кілька світлових променів одночасно та контролювати окремо. Це дозволяє зменшувати яскравість світла в певних зонах, зберігаючи освітлення на інших

ділянках дороги. Такі системи суттєво покращують видимість і підвищують безпеку руху вночі [3].

Новітні технології освітлення в автомобілях вже сьогодні значно підвищують рівень безпеки на дорогах. LED і лазерні фари, адаптивні системи освітлення, матричні фари та інші інновації є підтвердженням того, як технології можуть впливати на підвищення якості водіння та безпеки. У майбутньому можна очікувати, що освітлення стане ще більш інтелектуальним, а його можливості продовжать розширюватися.

Список використаних джерел:

1. Сайт. URL: <https://multiqenusa.com> Майбутнє автомобільного освітлення: сучасні технології.
2. Сайт. URL: <https://www.ukrlogos.in.ua> Останні тенденції в сфері автомобільного освітлення.
3. Сайт. URL: <https://ukr.net> Новини авто.

УДК 629.3.049

Олійник Нікіта Дмитрович,

*студент 3 курсу, групи АТ-2204,
ВСП «Фаховий коледж транспорту та
комп'ютерних технологій
Національного університету
«Чернігівська політехніка»*

БЕЗПЕКА ТА ЇЇ ІННОВАЦІЇ В СУЧАСНИХ АВТОМОБІЛЯХ

Ключові слова: безпека, автомобіль.

У сучасних автомобілях безпека має дуже важливу роль, і з кожним роком стає більш важливим фактором для покупців. За дослідженнями можна побачити, що споживачі обирають автомобілі з високими рейтингами безпеки. Кожного року винаходять нові системи безпеки для уникнення травм в зіткненнях у пасажирів та водіїв. Всі інноваційні рішення спрямовані на зменшення вірогідності аварій та серйозних травм у всіх учасників руху. Ці системи діляться на дві основні групи: активна та пасивна.

Активні системи направлені на запобігання зіткнення. Вони допомагають водієві уникати небезпечних ситуацій на дорозі. До цих систем входять такі системи, як антиблокувальна система (ABS), яка не дає колесам автомобіля заблокуватися при різкому гальмуванні, що дає змогу водію маневрувати та зберігати контроль над автомобілем. Свою ефективність ABS показує на слизьких поверхнях.

Другою системою є система стабілізації (ESP) вона допомагає утримувати транспортний засіб при проходженні поворотів або на слизьких поверхнях. Виявляє відсутність зчеплення і автоматично використовує гальма на кожному колесі, стабілізуючи транспортний засіб.

Третя система це система контролю тяги (TCS) запобігає надмірному пробуксовуванню коліс, що забезпечує кращу стабільність на дорозі.

Система автоматичного екстреного гальмування (АЕВ) система, яка розпізнає перешкоди на дорогах, такі як автомобілі або пішоходи, та автоматично виконує гальмування.

До другої групи відносяться пасивні системи безпеки вини захищають пасажирів та водія під час зіткнення. Основними засобами пасивної безпеки є подушки безпеки та ремені. Подушки розкриваються за доли секунди при аварії, зменшуючи удар амортизуючи його цим зменшує ризик серйозних травм.

Ремені, у свою чергу зафіксують положення та автоматично натягуються при зіткненні.

Також важливим фактором є жорсткість кузова, яка має важливу роль у всій безпеці автомобіля. Завдяки міцному каркасу можна запобігти сильним деформаціям кузова що значно підвищить шанси на врятування пасажирів та водія.

Автомобільна компанія Volvo, чії автомобілі вважають найбільш ефективними розробила подушку безпеки для пішоходів.

Завдяки таким інноваціям рятують тисячі життів та зменшується травматизм тому в сучасних автомобілях безпека повинна займати перше місце.

Список використаних джерел

1. Сайт. URL: <https://avtoshkola.dp.ua> Огляд нових технологій та систем безпеки, які допоможуть водіям на дорозі
2. Сайт. URL: <https://www.rbc.ua> ТОП-5 ключових систем безпеки сучасного автомобіля
3. Сайт. URL: <https://avtoto.com.ua> З чого складається сучасна безпека авто.

УДК 656.078: 338.245(477)

*Павлюк Ярослава Володимирівна,
студентка групи ТТ-2108,
ВСП «Фаховий коледж транспорту та
комп'ютерних технологій
Національного університету
«Чернігівська політехніка»*

СУЧАСНІ ВАНТАЖНІ ПЕРЕВЕЗЕННЯ У ПЕРІОД ВІЙСЬКОВОГО СТАНУ

Ключові слова: перевезення, логістика, технології.

Українська економіка важлива складова світового господарства і військова агресія Російської Федерації на території нашої держави суттєво вплинула на міжнародні економічні відносини. Розглянемо пункти впливу воєнного стану на вантажні перевезення:

1) Зміни в маршрутах та логістиці (З початком воєнних дій деякі регіони України стали недоступними або небезпечними для перевезень. Це змусило логістичні компанії оперативно адаптуватися до нових умов, змінюючи маршрути та шукаючи альтернативні шляхи доставки вантажів. Західні області України, а також сусідні країни Європейського Союзу стали новими ключовими пунктами для перевантаження та транзиту товарів).

2) Логістичні труднощі (Блокування портів, руйнування мостів та інших інфраструктурних об'єктів ускладнюють традиційні маршрути перевезень. Це змушує логістичні компанії шукати нові рішення, такі як використання залізничного та авіаційного транспорту, а також розвиток мультимодальних перевезень).

3) Безпека перевезень (Однією з найбільших проблем є забезпечення безпеки вантажів та водіїв. Обстріли, мінування доріг та інші небезпеки вимагають від компаній впровадження додаткових заходів безпеки, таких як супровід конвоїв та використання спеціального обладнання для захисту вантажів) [2].

Україна навіть в жахливих умовах знаходить для себе плюси, розглянемо їх для більшого ознайомлення:

1) Співпраця з міжнародними партнерами (Україна отримує значну підтримку від міжнародних партнерів, що відкриває нові можливості для розвитку логістичної галузі. Співпраця з іноземними компаніями допомагає покращити якість послуг, збільшити обсяги перевезень та підвищити безпеку транспортних операцій).

2) Інновації та технології. (В умовах кризи компанії змушені впроваджувати новітні технології для оптимізації своїх операцій. Це включає використання систем GPS для відстеження вантажів у реальному часі, автоматизацію логістичних процесів та впровадження нових методів управління запасами)

Для здійснення вантажних перевезень за кордон необхідно мати митну декларацію та документи, які описують вантаж і спосіб перевезення вантажу.

Таким є invoice. У ньому зазначають назву товару, його кількість, ціну за одиницю, загальну вартість, продавця та покупця. Окрім того, має бути опис вантажу, митний код, загальна вага та фото товару.

Серед іншого, необхідно мати packing list, який містить інформацію про кількість одиниць товару і вагу кожної з них, а також сертифікат якості.

Документом, який описує спосіб перевезення вантажу, є автодорожня накладна, яку підписують відправник та перевізник. У документі вказується назва вантажу, дата його відвантаження, інформація про отримувача, терміни та вартість доставки.

Окрім того, серед документів обов'язково має бути вантажна митна декларація, яка подається митному органу. У ній повинна міститися інформація про товари, які переміщуються за кордон, митний режим, у який вони заявляються [1].

Висновки. Тим не менш, попри докорінні зміни та складнощі, логістика працює і не може зупинитися. Україна виходить із складних ситуацій і проблем що її оточує, обходить її та виходить у плюс, не зменшуючи свій статус [5].

Список використаних джерел

1. URL: <https://lviv.media/ekonomika/60994-osoblivosti-vantazhnih-perevezen-pid-chas-vijni/>
2. URL: <https://bessarabiainform.com/2024/06/vantazhni-perevezennya-v-ukraini-v-umovah-voennoho-stanu-ta-zahalnoi-mobilizatsii/>
3. URL: http://www.visnyk-econom.uzhnu.uz.ua/archive/43_2022ua/18.pdf
4. URL: <https://www.cargosupport.com.ua/ua/osoblivosti-logistiki-mizhnarodnih-perevezen-u-voennij-chas/>
5. URL: <https://biz.nv.ua/ukr/experts/perevezennya-v-ukrajini-pid-chas-viyni-gumanitarni-vantazhi-obmezheniya-na-perevezennya-50231625.html>

УДК 656.022:004.7

*Панасюк Аліса,**студентка групи 2ОП1,**Вінницький технічний фаховий коледж*

РОЛЬ ШТУЧНОГО ІНТЕЛЕКТУ В ОПТИМІЗАЦІЇ ТРАНСПОРТНИХ ПОТОКІВ

Ключові слова: штучний інтелект, логістика, транспорт.

Останнім часом штучний інтелект набув досить широкого застосування у безлічі різних галузях, та в транспортній індустрії також. Він має унікальні можливості, які дозволяють значно вдосконалити ефективність та безпеку транспортних систем. Оскільки ринок логістичних послуг – це якраз та галузь яка розвивається швидкими темпами, вона потребує постійного вдосконалення та оновлення. Він також дозволяє зменшити потребу у великій кількості транспортних засобів. Штучний інтелект постійно вдосконалюється і важливо поступово застосовувати його можливості для оптимізації транспортних процесів [1].

Інтелектуальна транспортна система (ІТС) – це система, яка об'єднує в єдиний технічний і технологічний комплекс підсистеми організації руху, забезпечення безпеки [1], а також надання інформаційного сервісу для учасників та потенційних суб'єктів транспортного процесу. Оперативним завданням ІТС є здійснення та підтримка можливості автоматизованої й автоматичної взаємодії всіх транспортних суб'єктів в реальному часі на адаптивних принципах. Ключовим в побудові ІТС [2] є комплекс шляхово-транспортної, транспортно-технологічної, транспортно-сервісної та інформаційної інфраструктури.

Застосування штучного інтелекту:

- аналіз мільйонів замовлень в онлайн-магазинах для визначення найбільшого споживчого попиту та прогнозування тенденцій торгівлі у майбутньому;
- комплексні інформаційні системи керування підприємством (ERP);
- системах керування складом з адресним зберіганням (WMS);
- управління автоматизованими технічними засобами та промисловими роботами;
- у ПЗ технології «розумний дім»;
- системах управління автопарком (TMS) визначення найбільш раціональних маршрутів перевезень та аналізу ефективності роботи.

До цього списку можна додати досить новий напрямок використання ІІ – ПЗ для технічних автоцентрів, що дозволяє завчасно розраховувати терміни технічного обслуговування та мінімізувати ризики поломок.

Проте він має і певні недоліки, наприклад застосування штучного інтелекту в оптимізації транспортних потоків може призводити до системних помилок, неточних зборів інформації. До того ж він може спрогнозувати абсолютно неочікувані результати які негативно вплинуть на подальший транспортний процес [2].

Покращити роботу штучного інтелекту можливо поєднавши його з іншими технологіями. Це дозволить не лише покращити роботу, але й вирішити

більшість його недоліків. Також варто звернути увагу на розробку більш точних систем прогнозування та аналізу даних, які можна буде поєднати з штучним інтелектом, та адаптивних систем які дозволять швидко адаптуватися до змін в транспортних умовах і дозволять уникнути неточних зборів інформації.

Роль штучного інтелекту в оптимізації транспортних потоків є значною, за ним лежить майбутнє їх вдосконалення та оптимізація. Хоч він і має деякі недоліки, більшість з них можна виправити поєднавши його з іншими технологіями, можна зауважити, що він дає можливість значно вдосконалити роботу транспортних потоків та роботу транспорту загалом. Його роль у оптимізації транспортних систем буде зростати з його вдосконаленням та вирішенням недоліків, тому варто продовжувати його розвивати.

Список використаних джерел

1. Кирлик Н.Ю. Актуальні проблеми економіки, Ужгород, 2021. 8 с.
2. URL: <https://cargofy.ua/uk/blog/vikoristannya-shtuchnogo-intelektu-v-upravlinni-transportnimi-potokami-ta-logistichnimi-reakciyami> (дата звернення: 26.11.2024 р.)

УДК 005.334:656.01

*Піщолка Ірина Анатоліївна,
викладач вищої категорії,
ВСП «Фаховий коледж транспорту
та комп'ютерних технологій»
Національного університету
«Чернігівська політехніка»*

УПРАВЛІННЯ РИЗИКАМИ В КОМЕРЦІЙНІЙ ДІЯЛЬНОСТІ ТРАНСПОРТНИХ КОМПАНІЙ

Транспортні компанії стикаються з різноманітними ризиками у своїй комерційній діяльності, включаючи фінансові, операційні та стратегічні ризики. Ефективне управління ризиками є ключовим для забезпечення стабільності та конкурентоспроможності цих компаній [1].

Основними ризиками у транспортній галузі можуть бути зміни в законодавстві, коливання цін на паливо, аварії та поломки, конкуренція на ринку. Під ризиком прийнято розуміти ймовірність небезпеки втрати ресурсів чи недоодержання доходів, порівняно із варіантом раціонального використання ресурсів.

У багатьох країнах існують законодавчі акти, які визначають прийнятні рівні ризику для різних видів діяльності. Наприклад, у сфері залізничного транспорту існують стандарти безпеки, які встановлюють мінімальні вимоги до устаткування, персоналу та процедур з метою запобігання аваріям та нещасним випадкам. Швидке та якісне митне оформлення є важливим для всіх підприємств, які займаються зовнішньоекономічною діяльністю, адже надає безліч переваг для економічного та соціального розвитку. Саме тому виникає необхідність розроблення уніфікованої технології митного оформлення товарів групи ризику, здатної забезпечити належне функціонування та ведення

зовнішньоекономічної діяльності на підприємстві. Виникнення митних ризиків часто спричиняють великі затримки при митному оформленні і загрози для економічної безпеки зовнішньоекономічних операцій [2].

Управління ризиками, або ризик-менеджмент – це система понять і перетворення в дію управлінських рішень, спрямованих на зменшення впливу наслідків реалізації ризиків на діяльність організації [1].

Одним із методів управління ризиками являється страхування. За останні шість років стрімко зменшилась кількість страхових компаній на національному страховому ринку (з 294 у 2017 р. до 98 на кінець лютого у 2024 р.) і, відповідно проходять суттєві трансформаційні процеси на страховому ринку, в тому числі в наслідок збройної агресії росії проти України. Кожна страхова компанія опановує певні специфічні сегменти ринку, яким віддається перевага. Рекомендованими видами страхування можуть бути: особисте страхування, майнове, крім страхування транспортних ризиків та фінансових ризиків, страхування транспортних ризиків, страхових фінансових ризиків; страхування відповідальності та перестраховання [3].

При реалізації механізмів управління ризиками в транспортній системі (Transportation Risk Management, TRM) слід керуватись певними принципами:

- 1) орієнтованість на безпеку – забезпечення безпеки пасажирів та вантажу;
- 2) аналітика – проведення аналізу та оцінювання ризиків на різних етапах перевезення;
- 3) інтегрованість – механізми управління ризиками мають бути інтегровані іншими системами управління транспортною системою, такими як управління оперативними процесами, маршрутами, технічним обслуговуванням транспорту;
- 4) стратегічне планування;
- 5) співпраця – різних зацікавлених сторін: операторів, власників транспорту, управлінців інфраструктури та регулюючих органів.

Оцінювання ризиків важливе, оскільки воно допомагає забезпечити безпеку транспортних перевезень та запобігти небезпечним ситуаціям. Воно також може допомогти зменшити витрати на здійснення заходів з безпеки шляхом ідентифікації ризиків та розроблення стратегій їхнього запобігання або зменшення їхнього впливу. Використання навіть простих методик оцінювання ризиків вже дає позитивний результат [1].

Ефективне управління ризиками є ключовим фактором успіху транспортних компаній. Воно вимагає комплексного підходу, що включає ідентифікацію, оцінку, реагування на ризики та постійний моніторинг. Впровадження ризик-орієнтованого мислення на всіх рівнях організації є запорукою стабільності та конкурентоспроможності бізнесу.

Список використаних джерел

1. Кульова Д. О., Кравець А. Л., Киман А. М. Ризик-орієнтовані технології перевезень: Конспект лекцій. Харків: УкрДУЗТ, 2023. Ч. 1. 69 с.
2. Особливості управління ризиками у митній сфері О. П. Подра, Н. Я. Петришин. Національний університет «Львівська політехніка». Менеджмент та підприємництво в Україні: етапи становлення та проблеми розвитку № 1 (7), 2022. URL: https://science.lpnu.ua/sites/default/files/journal-paper/2022/jun/28229/220373_menedzhment-32-39.pdf
3. Стратегія розвитку страховика: основні засади та методологія розробки, Є. Бридун, засновник «Інституту фінансових рішень» та СК «ПРЕСТИЖ». URL: <https://forinsurer.com/public/24/05/23/5006>

УДК 656.032

*Поцелуйко Ірина Володимирівна,
викладач вищої категорії, методист,
голова циклової комісії
філологічних та економічних дисциплін,
ВСП «Фаховий коледж транспорту та
комп'ютерних технологій
Національного університету
«Чернігівська політехніка»*

ОПЛАТА ПРОЇЗДУ В ГРОМАДСЬКОМУ ТРАНСПОРТІ

Ключові слова: громадський транспорт, е-квиток, валідатор.

Пасажирський автомобільний транспорт трансформувався на один з основних та найбільш поширених видів пасажирського транспорту країни. Він активно обслуговує транспортні потреби міського та сільського населення, забезпечує масові та одиничні перевезення пасажирів парком автобусів та легкових автомобілів. Пасажирські перевезення (міські, міжміські, внутрішньо-районні і внутрішньообласні) здійснює автомобільний транспорт загального користування – автобуси та таксі. Міські перевезення характерні невеликою протяжністю маршрутів, частими зупинками і зміною пасажиропотоків. Міжміські перевезення відрізняються від міських великою довжиною маршрутів, невеликою кількістю зупинок і незначною зміною пасажиропотоку[2].

В логістиці транспортування розглядається, як процес переміщення людей та вантажів, або перевезення. Верховна Рада ухвалила Закон, який передбачає впровадження електронного квитка в міському пасажирському транспорті. Законопроект створює умови для роботи автоматизованої системи оплати вартості проїзду в міському пасажирському транспорті у межах однієї з ключових реформ транспортної галузі – впровадження електронного квитка[1].

Єдиний квиток для всіх видів громадського транспорту на основі безконтактної електронної пластикової карти – це інновація в системі оплати за проїзд в громадському транспорті. Мета цієї інновації – спростити та зробити більш прозорою оплату за проїзд в автобусах, маршрутних таксі, тролейбусах, трамваях і метро. Спеціальна проїздна пластикова картка, яку можна купити в кіосках міста – це і є е-квиток. Його надалі можна буде поповнювати так, як визначить місто: за допомогою терміналів, інтернет-банкінгу, смс або у спеціальних касах. Громадський транспорт обладнають валідаторами – спеціальними зчитувальними пристроями. Вони будуть розташовані біля дверей та у салоні транспорту. Пасажиру буде достатньо просто провести квитком, розміром із банківську картку біля валідатора і проїзд буде оплачений. Люди з правом пільгового проїзду користуватимуться транспортом далі безкоштовно. Отримати електронний квиток вони теж мають можливість безкоштовно. Важливо, щоб пільговики не просто заходили в салон, а також свою картку («нульовий квиток») засвідчували через валідатор. Таким чином це дасть можливість визначити реальні дані компенсацій за пільгові перевезення, бо облік пасажиропотоку завдяки е-квитку покаже, якими насправді вони мають бути.

У громадському транспорті України триває процес впровадження електронного квитка. На окремих міських автобусних маршрутах вже працюють машини зі стаціонарними валідаторами. Це означає, що в автобусах, де

функціонують стаціонарні валідатори – відсутні кондуктори (в окремих випадках можлива присутність помічника водія в обов'язки якого не входить пересуватися салоном для здійснення продажу квитків).

Впровадження електронного квитка дозволить містам прибрати з маршрутів контролерів, залишити лише ревізорів; мінімізувати зловживання кондукторів; проаналізувати пасажирські потоки маршрутів; дасть можливість отримати реальні дані про використання транспорту пільгових категорій населення та зекономити кошти міських бюджетів, громад[3].

Список використаних джерел

1. Про внесення змін до деяких законодавчих актів України щодо впровадження електронних квитків на автомобільному та міському електричному транспорті : Закон України № 3778-IX від 05.06.2024. URL: <https://zakon.rada.gov.ua/laws/show/3778-20#Text>
2. Смирнов І.Г., Косарева Т.В. Транспортна логістика: навч. пос. К.: Центр учбової літератури, 2021. 224 с.
3. Офіційний сайт Міністерства розвитку громад і територій України. URL: <https://mtu.gov.ua/content/pasazhirski-perevezennya.html>

УДК 658.7:364.4

*Рогова Євгенія Володимирівна,
студентка групи ТТ-2308,
ВСП «Фаховий коледж транспорту
та комп'ютерних технологій
Національного Університету
«Чернігівська політехніка»*

ЛОГІСТИКА ГУМАНІТАРНОЇ ДОПОМОГИ

Ключові слова: логістика, логістика гуманітарної допомоги

Війна, яку почала Росія, змінила як життя кожного українця, так і життя будь-якого бізнесу. Налагоджені ланцюги поставок перестали працювати. Закриті порти, відсутність авіасполучення, ризики, які супроводжують автодоставки – компаніям з налагодженою логістикою довелося переорієнтуватися за лічені дні. Волонтерам та усім, хто активно включився в допомогу Україні на гуманітарному фронті, взагалі треба налагоджувати логістичні процеси вперше. Тим не менш, логістика, навіть в умовах війни, працює і є критично важливою [1].

Українські перевізники, які продовжили працювати під час війни, швидко переорієнтувалися на доставку найнеобхіднішого – гуманітарних вантажів. Возили продовольство, ліки, одяг, засоби гігієни, амуніцію та товари для військових. Здебільшого із заходу України до Києва, та з Польщі і Нідерландів – до Львова [1].

В Україні тепер, у буквальному сенсі, доводиться рухатися незвіданими стежками і відкривати для себе нові дороги. Тепер в пріоритеті безпека, головне – доїхати. Тому логісти щогодини моніторять ситуацію, тісно співпрацюють з

державними органами, шукають дороги в об'їзд небезпечних ділянок та обвалених мостів. Маршрути стали довгими та непередбачуваними. Те ж стосується і міжнародних перевезень. Якщо раніше з точки А в точку Б везли морем та/або літаком, а потім машиною, то тепер закриті і порти, і летовища.

Залишаються лише дороги [1].

Великі міжнародні перевізники відмовляються від перевезення російських товарів та їх постачання, оскільки є «певні складнощі, зумовлені відмовою від співпраці рядом великих міжнародних перевізників». Європейські страхові компанії відмовляються покривати ризики для транспортних засобів із ЄС на території Росії [2].

З квітня 2022 року у всіх державах Європейського союзу, що мають морські чи річкові порти, почала діяти директива ЄС про заборону входу до портів кораблів, пов'язаних із РФ. П'ятий пакет санкцій ЄС містить норму про те, що вхід до морських та річкових портів заборонено для всіх суден, зареєстрованих під російським прапором. Наразі діють 2873 торгові кораблі з російським прапором, всі вони потраплять під санкції. Зміна формальної реєстрації не допоможе обійти цю санкцію: рішення ЄС поширюється також на всі кораблі, які втратили російський прапор після 24 лютого 2022 року. Станом на 19 квітня 2022 року свої порти для російських кораблів закрили такі країни: Бельгія, Болгарія, Естонія, Румунія, Італія [2].

Ланцюги постачання розвиваються там, де існує попит. Військова логістика визначає, як війська розташовуються, переміщуються, змінюють свою масштабність та обсяги завдань. Ланцюги постачання – це постійна демонстрація військової потужності. Вони визначають, наскільки далеко можуть продовжити свій похід оборонні сили, наскільки вони будуть організовані, створюють обмеження та можливості для командування [3].

Війна та пандемія викликали значне скорочення обсягів перевезень на транспорті, що в сукупності з інфляційними процесами значно зменшило доходи цієї галузі. Незважаючи на зростання капітальних вкладень, розміри наявних інвестицій недостатні для задоволення потреб технічного переоснащення підприємств транспорту України [4].

На залізницях, наприклад, прогресує тенденція до збільшення фізичного зносу й морального старіння основних засобів. Усе це в умовах жорсткої конкуренції призводить до витіснення українських перевізників з міжнародних ринків транспортних послуг, знижує якість обслуговування вітчизняних підприємств і населення, створює реальну загрозу економічній безпеці держави [4].

Подальший розвиток підприємств транспорту України в умовах фінансової нестабільності пов'язано з удосконаленням транспортної інфраструктури; оновленням основних засобів; впровадженням новітніх технологій; наданням нових видів послуг і освоєнням нових секторів транспортного ринку; збільшенням прибутковості перевезень вантажів і пасажирів та інтегруванням до європейської транспортної системи [4].

Список використаних джерел

1. URL: <https://biz.nv.ua/ukr/experts/perevezennya-v-ukrajini-pid-chas-viyni-gumanitarnivantazhi-obmezheniya-na-perevezennya-50231625.html>
2. URL: <https://trans.info/ru/viyana-v-ukrayini-ekonomika-biznes-logistika-dopomoga279148>
3. URL: <http://www.economy.nayka.com.ua/?op=1&z=10273>
4. URL: <https://mind.ua/openmind/20241674-zberegiti-ta-zabezpechiti-yak-zminilasyalogistika-v-ukrayini-pid-chas-vijni>

УДК [658.7:656]:004

*Шульга Дмитро Олександрович,**студент групи ОПА 23-1/9,**ВСП Автотранспортний фаховий коледж КНУ**Науковий керівник:**викладач вищої категорії**Дьяченко Вікторія Олександрівна*

ЦИФРОВІ ТЕХНОЛОГІЇ В ТРАНСПОРТНІЙ ЛОГІСТИЦІ

Ключові слова: логістика, цифрові технології, доставка вантажу, автоматизація.

Цифрова логістика, яка базується на використанні передових інформаційних технологій та інтелектуальних транспортних систем, є важливим напрямом для удосконалення процесу доставки вантажу від відправника до отримувача з дотриманням усіх логістичних принципів. Водночас інтеграція цифрових технологій у логістичні процеси вимагає врахування нових факторів у порівнянні з традиційними підходами, зокрема, забезпечення своєчасного доступу до необхідної інформації в потрібному місці [1].

Застосування цифрових технологій у логістиці дозволяє ефективно організувати процес доставки вантажів «від дверей до дверей», з урахуванням специфіки роботи окремих елементів транспортної системи. Завдяки впровадженню інтелектуальних систем і обробці великих обсягів даних відбувається перехід від індивідуального планування, яке не дозволяє бачити загальну картину доставки, до комплексного підходу. Це дає змогу оцінювати взаємодію різних видів транспорту в рамках загальної транспортної системи. Наприклад, аналіз стану завантаженості транспортної інфраструктури дозволяє обирати оптимальні маршрути з урахуванням прогнозів впливу на ключові показники перевезень. Такий підхід сприяє зниженню витрат на доставку вантажів та забезпечує інтеграцію між споживачами (наприклад, торговими підприємствами) і транспортними компаніями в єдиному інформаційному середовищі.

Інтелектуальна система аналізує потреби і автоматично генерує електронні заявки. Планування перевезення починається, коли заявка на доставку вантажу в електронному вигляді потрапляє в систему, яка обробляє великий обсяг даних. Вже зараз існує безліч хмарних сервісів, і в майбутньому можна очікувати їх подальше впровадження [3].

Використання цифрових технологій дає змогу автоматизувати такі ключові логістичні завдання:

- **Управління запасами:** планування, формування, розподіл та забезпечення необхідних матеріальних ресурсів.

- **Комплексне планування перевезень:** вибір транспорту, оптимізація маршрутів, оцінка економічних показників перевезення.

- **Моніторинг вантажоперевезень:** відстеження руху вантажу в реальному часі.

- **Управління складськими операціями:** планування розміщення вантажів на складі з урахуванням їх характеристик, облік надходжень і відправлень.

- **Інформаційне забезпечення перевезень:** підтримка актуальної інформації для управління процесами доставки [2].

Завдяки цьому автоматизація логістики стає більш ефективною, знижуються витрати та покращується контроль за всіма етапами доставки.

Процес доставки сприймається не як набір окремих технологічних етапів, які потребують оптимізації, а як єдиний, цілісний та безперервний процес, для організації якого важливо забезпечити високий рівень синхронізації між його елементами.

Підсумовуючи, можна зазначити, що впровадження цифрових технологій у логістику дає змогу створити «безшовний» процес доставки вантажів, а основним завданням їх використання є комплексна оптимізація цього процесу.

Список використаних джерел

1. Богданова, О. І., & Кузьміна, Т. О. (2020). Інтелектуальна логістика: теорія та практика. *Вісник Національного технічного університету України «Київський політехнічний інститут»*, 52(2), 15-27.
2. Мартиненко, І. С. (2019). Інноваційні підходи в інтелектуальній логістиці та автоматизації транспортних процесів. *Журнал логістичних технологій*, 34(3), 50-61.
3. Mckinsey & Company (2021). The future of logistics: Driving value through digitalization and automation. McKinsey Global Institute.



СЕКЦІЯ 12

МАТЕМАТИЧНІ МЕТОДИ, МОДЕЛІ ТА ІНФОРМАЦІЙНІ ТЕХНОЛОГІЇ В ЕКОНОМІЦІ

UDK 519.85

Zuikova Olena, Dunaevska Valeria,

*College of Transport and Computer Technologies
Chernihiv Polytechnic National University
№ 12 Mathematical modeling methods and
information technologies in economics*

MATHEMATICAL MODELING METHODS AND INFORMATION TECHNOLOGIES IN ECONOMICS

Keywords: Mathematical models, information technology, management, economic.

The method of models, which leads economic researches to the mathematical tasks, arose up a long ago. Creation of the computing engineering in last century opened for it the real prospect to become powerful instrument of scientific analysis. Appearance of this technique brought in a number of new conceptions and ideas in the methods of researches, infinitely extending the tool of researcher.

The considerable overvalue of existent methods of analysis took place, the new appeared, special role in which began to play the methods of the formalized models, method of examinations and their synthesis, so-called imitation systems. This tool must remarkable possibilities study processes and phenomena which take place in a public sphere. Therefore, knowing a result, consequences of our decisions, we always can carry out the basic act of management: to make decision, which answers a purpose, which is pursued a person (or by persons), responsible for taking a decision.

So, knowledge – almost a synonym of management. Service of models of economy, at its presence, can give invaluable information guidance in solving of different questions of economic policy and choice of the programs. A person which does not own the methods of models can not apply on the role of economist. [1, 122]

The main functions of managing the production and economic activities of an enterprise are planning, organisation, management, accounting, control and coordination. Among them, the central one is planning, which is crucial and carried out in the management process, determining the prospects for development, current tasks, and the efficient use of production resources.

Mathematical modelling, as a universal analysis tool, takes into account the specifics of production, financial and economic processes. As a means of cognition, it stands between logical thinking and a real economic object or process and connects thinking and reality. A mathematical model is always a certain approximation to a real object or process, which ensures observability and formalisation of information.

Mathematical models are applied not only to one modelled process, but also to other processes that have a certain range of similar conditions. Therefore, economic and mathematical models created for some economic objects or processes can be successfully used for others.

Based on the reflection of previous experience, a mathematical model allows finding the optimal variant of a management decision that ensures the development of the situation (functioning of the production process or development of the enterprise) to effectively achieve the goal [2, 172].

Economic and mathematical models developed competently and professionally allow us to:

- Solve planning and management optimisation tasks, reflecting the specifics of production processes;
- to respond in a timely manner to changes in goals, resource constraints, and dependencies between parameters and to adequately adjust plans and management decisions;
- to use advanced computer technologies to ensure the required accuracy and timeliness of the necessary calculations [2, 173].

Information technology plays a huge role in the modern economy. This is due to the fact that information technology and economics are two related areas that together produce a positive economic effect and a positive production result. Without the latest information technologies, the economy cannot develop normally, and the state will be on the list of laggards.

Modern information technologies are used in the economy for the purpose of efficient and prompt computer processing of information resources according to proven algorithms, storage of large volumes of economically important information and its transmission over any distance in the shortest possible time.

At the present stage, the development of information technology has resulted in virtual banks and payment systems that play a huge role in the economic activity of the state. Information technology in the economy is a set of actions on economic information using computers and other equipment to obtain a positive optimal result.

In the economy, information technologies are necessary for efficient processing, sorting and sampling of data, for the process of interaction between humans and computers, for meeting information needs, for operational communications and much more.

Thus, information technology helps to make economically important decisions and is directly involved in the process of effective business management. Modern information technology models allow to calculate and forecast an economically important result and make the right management decision based on it [3, 231].

Список використаних джерел

1. URL: http://www.visnyk-econom.uzhnu.uz.ua/archive/2_2015en/21.pdf
2. URL: <https://galicianvisnyk.tntu.edu.ua/pdf/51/72.pdf>
3. URL: https://www.kpi.kharkov.ua/archive/microcad/2016/S16/file_234.pdf

УДК 339:004.94

*Нехай Валентин Валентинович,
викладач циклової комісії
дисциплін професійної
підготовки спеціальностей
122 «Комп'ютерні науки»
та 123 «Комп'ютерна інженерія»,
ВСП «Фаховий коледж транспорту та
комп'ютерних технологій
Національного університету
«Чернігівська політехніка»*

ВИКОРИСТАННЯ КОМП'ЮТЕРНИХ ІМІТАЦІЙНИХ МОДЕЛЕЙ ДЛЯ ПОКРАЩЕННЯ ЛОГІСТИЧНОГО ОБСЛУГОВУВАННЯ ТА ЗНИЖЕННЯ ВИТРАТ

Ключові слова: імітаційні моделі, імітаційне моделювання, логістичні процеси.

У сучасних умовах глобалізації та постійного зростання обсягу міжнародної торгівлі логістика відіграє ключову роль у забезпеченні ефективної роботи підприємств. Логістичні процеси охоплюють широкий спектр діяльності: від управління запасами та транспортування до оптимізації ланцюгів постачання і розподілу товарів. Однак зростаюча складність логістичних систем потребує нових підходів до планування та управління, і саме тут комп'ютерне моделювання стає одним з найважливіших інструментів.

Комп'ютерне моделювання в логістиці дозволяє створювати віртуальні моделі реальних процесів, що допомагають тестувати різні стратегії управління, прогнозувати наслідки прийнятих рішень і оптимізувати роботу всієї системи. Це стає особливо актуальним в умовах постійних змін ринкових вимог і зростаючих очікувань клієнтів щодо швидкості та точності постачання.

За допомогою імітаційного моделювання, оптимізаційних алгоритмів та інших методів комп'ютерного аналізу підприємства можуть не тільки підвищувати ефективність своїх логістичних операцій, а й знижувати витрати, підвищувати рівень обслуговування клієнтів і зменшувати негативний вплив на навколишнє середовище.

В Україні та на міжнародному рівні комп'ютерне моделювання в логістиці досліджується різними науковими та практичними організаціями. Дослідники вивчають можливості його застосування для підвищення ефективності логістичних процесів та оптимізації ланцюгів постачання.

Питанням використання комп'ютерних моделей в економічних та логістичних процесах займаються вітчизняні та зарубіжні дослідники, такі як: В. Лагутін, І. Бойко, О. Гладкий, Джон Д. Стерман, Аллан Маккіннон та інші.

Їхні праці становлять основу для розвитку досліджень у сфері логістики, зокрема щодо використання комп'ютерного моделювання для підвищення ефективності управління ланцюгами постачання, дистрибуції, транспортних систем та управління запасами.

Але слід зазначити, що у сфері комп'ютерного моделювання логістичних процесів існує низка невирішених питань, які перешкоджають досягненню максимального рівня ефективності та гнучкості систем. Ці виклики пов'язані як з технологічними, так і організаційними аспектами, а також із загальною складністю сучасних ланцюгів постачання.

Основні невирішені питання в цій сфері [1, 2]:

1. Інтеграція різних типів даних.
2. Обмеження моделювання в реальному часі.
3. Складність врахування людського фактору.
4. Нестабільність і невизначеність ринку.
5. Моделювання екологічних факторів.
6. Оновлення технологій і цифрова трансформація.
7. Кібербезпека.
8. Проблеми зі стандартами і нормативними вимогами.
9. Висока вартість і складність впровадження.
10. Обмеження математичних моделей.

Для вирішення зазначених проблем у сфері комп'ютерного моделювання логістичних процесів науковців та практиків [1, 2] необхідно впроваджувати комплексні підходи, що включають технологічні, організаційні та методологічні аспекти, а саме:

- *Зосередитися на технологічних інноваціях.* Сучасні програмні рішення повинні бути здатні до інтеграції з існуючими системами підприємств. Це дозволить створити єдину платформу для обробки даних, що забезпечить доступ до актуальної інформації у реальному часі. Завдяки такій інтеграції з'явиться можливість не лише оперативно реагувати на зміни в попиті, а й прогнозувати їх на основі аналітики великих даних.

- *Враховувати організаційні аспекти,* такі як побудова прозорих комунікаційних каналів між усіма учасниками ланцюга постачання. Це стосується як внутрішніх, так і зовнішніх партнерів. Взаємодія з постачальниками і клієнтами має бути налагоджена так, щоб інформація передавалася без затримок, що дозволить зменшити ризики та покращити управління запасами.

- *Розробка нових моделей,* які б враховували не лише традиційні показники, але й нові виклики, такі як ризики, зміни у ринкових умовах та вплив екологічних факторів. Використання методів сценарного аналізу дозволить підприємствам проводити оцінку можливих ризиків і оперативно адаптувати свої стратегії.

- *Підвищення кваліфікації персоналу,* який працює з комп'ютерними моделями. Інвестиції в навчання співробітників у сфері новітніх технологій, аналітики даних і управлінських стратегій забезпечать більш ефективне використання ресурсів і підвищать загальну продуктивність підприємства.

Імітаційне моделювання є потужним інструментом, що дозволяє підприємствам візуалізувати та аналізувати складні логістичні процеси, сприяючи кращому розумінню їх функціонування. Завдяки можливості тестування різних сценаріїв без ризику для бізнесу, імітаційні моделі покращують прийняття рішень.

Моделювання допомагає виявити невикористані можливості для оптимізації логістичних процесів, що може призвести до значного скорочення витрат і підвищення ефективності. У сучасному динамічному середовищі бізнесу

імітаційне моделювання дозволяє швидко реагувати на зміни в ринкових умовах і адаптувати стратегії. З розвитком технологій, таких як штучний інтелект та великі дані, імітаційне моделювання матиме ще більший потенціал у плануванні і управлінні ланцюгами постачання.

Таким чином, лише завдяки комплексному підходу, що поєднує технологічні, організаційні та методологічні аспекти, можливо подолати невирішені питання в сфері комп'ютерного моделювання логістичних процесів, що, в свою чергу, дозволить досягти більш високого рівня ефективності та гнучкості в управлінні ланцюгами постачання.

Невирішені питання в сфері комп'ютерного моделювання логістики вимагають подальших досліджень і розвитку технологій. Інтеграція різних типів даних, адаптація до реального часу, врахування людського фактору та екологічних аспектів, а також кібербезпека – це ключові напрями, що потребують уваги. Вирішення цих викликів може значно підвищити ефективність логістичних систем і зробити їх більш адаптивними до сучасних реалій.

Список використаних джерел

1. Буркинський Б.В., Нікішина О.В, Лисюк М.Л. Методологічні засади формування ефективної логістики товарних ринків : монографія; Національна академія наук України, Інститут проблем ринку та економіко-екологічних досліджень. – Одеса, 2020. – 199 с.
2. Serman, J. D. (2000). *Business dynamics: Systems thinking and modeling for a complex world*. McGraw-Hill.

УДК 004.056.5

*Попружна Ольга Павлівна,
студентка групи ІБК-III-I,
Національний транспортний
університет*

АНТИВІРУСНІ ПРОГРАМИ ЯК ІНСТРУМЕНТ ЗАХИСТУ ЕКОНОМІЧНИХ СИСТЕМ

Ключові слова: цифровізація, кіберзагрози, економічні системи, антивірусні програми, кібербезпека, захист даних.

Економічні системи дедалі більше залежать від цифрових технологій, але разом із цифровізацією зростають і кіберзагрози. Сьогодні кіберзлочинці розробляють нові методи атак, що можуть призвести до фінансових втрат і порушення конфіденційності даних. Основними загрозами є шкідливе ПЗ, фішинг, DDoS-атаки та цілеспрямовані напади на інфраструктуру, які можуть дестабілізувати цілі сектори економіки.

Антивірусні програми відіграють ключову роль у захисті економічних систем від цифрових загроз. Вони служать першою лінією оборони, виявляючи, запобігаючи та усуваючи шкідливе програмне забезпечення, яке може загрожувати цілісності та конфіденційності економічних даних та операцій.

Основні функції антивірусів: сканування файлів на віруси, моніторинг активності в реальному часі, оновлення бази загроз, карантин і видалення шкідливих програм, а також звіти про стан безпеки. У контексті економічних систем антивірусні програми захищають критично важливу інфраструктуру, забезпечують безпеку фінансових транзакцій та допомагають підтримувати довіру користувачів до цифрових економічних платформ.

Економічні системи є привабливою мішенню для кіберзлочинців через потенційну фінансову вигоду. Серед найпоширеніших типів шкідливих програм, спрямованих на економічні системи, можна виділити *банківські трояни*, спеціально розроблені для крадіжки банківських реквізитів та проведення несанкціонованих транзакцій; *програми-вимагачі (ransomware)*, які шифрують дані організації та вимагають викуп за їх розблокування; *криптоджекінг*, що використовує обчислювальні ресурси жертви для майнінгу криптовалют; *keyloggers*, які записують натискання клавіш для отримання паролів та іншої конфіденційної інформації; *бекдори*, що створюють «чорний хід» у системі для подальшого несанкціонованого доступу; *шпигунське програмне забезпечення*, яке збирає конфіденційну економічну інформацію для промислового шпигунства [2, 147].

Для ефективного захисту економічних систем антивірусні програми повинні мати ряд ключових характеристик. Це включає комплексний захист з можливістю виявляти та блокувати різні типи загроз, реальчасовий моніторинг для постійного сканування системи, швидке оновлення бази даних вірусів, мінімальний вплив на продуктивність системи, здатність до глибокого сканування архівів та зашифрованих файлів, поведінковий аналіз для виявлення підозрілої активності, захист від фішингу, а також інтеграцію з іншими інструментами безпеки.

Вплив кібератак на економічні системи може бути надзвичайно серйозним, про що свідчать численні приклади з недавнього минулого. Атака NotPetya у 2017 році завдала збитків на суму понад 10 мільярдів доларів, вразивши компанії по всьому світу. У 2016 році хакери викрали 81 мільйон доларів з центрального банку Бангладеш через систему SWIFT, продемонструвавши вразливість міжнародних фінансових систем. Атака на Colonial Pipeline у 2021 році призвела до тимчасового закриття найбільшого трубопроводу США, що спричинило дефіцит палива та економічні втрати. Витік даних з кредитного бюро Equifax у 2017 році призвів до компрометації персональних та фінансових даних майже 150 мільйонів американців. А глобальна атака програми-вимагача WannaCry у тому ж році вразила сотні тисяч комп'ютерів у 150 країнах, завдавши значних збитків компаніям та урядовим установам. Ці приклади яскраво демонструють, як кібератаки можуть призвести до прямих фінансових втрат, порушення роботи критичної інфраструктури, втрати довіри споживачів та довгострокових економічних наслідків [3, 412].

Розвиток антивірусних технологій продовжується, і в майбутньому ми можемо очікувати ряд важливих тенденцій. Використання штучного інтелекту та машинного навчання дозволить більш ефективно виявляти нові та складні загрози. Хмарні рішення допоможуть перенести частину процесів сканування та аналізу в хмару, зменшуючи навантаження на локальні системи. Розвиток технологій поведінкового аналізу дозволить краще виявляти підозрілу активність на основі аналізу поведінки системи та користувачів. Упровадження систем автоматизованого реагування на інциденти дозволить швидко реагувати на виявлені загрози без втручання людини. Особлива увага буде приділятися

розробці методів виявлення та запобігання атакам, які використовують вразливості в ланцюгах поставок програмного забезпечення [1, 278].

Зі зростанням складності та масштабів цифрових економічних систем, роль антивірусних програм як ключового інструменту захисту буде лише зростати. Постійний розвиток цих технологій є критично важливим для забезпечення стійкості та безпеки глобальної цифрової економіки. Антивірусні програми залишаються одним із найважливіших елементів у багат шаровому підході до кібербезпеки, захищаючи економічні системи від широкого спектру цифрових загроз та забезпечуючи безперебійне функціонування критично важливих економічних процесів у цифрову епоху.

Список використаних джерел

1. Бурячок В.Л., Толлопа С.В., Аносов А.О., Козачок В.А., Лукова-Чуйко Н.В. Системний аналіз та прийняття рішень в інформаційній безпеці: підручник. Київ: ДУТ, 2021. 344 с.
2. Гізун А.І., Грінченко О.О., Андрощук О.С. Кібербезпека інформаційно-комунікаційних систем: навчальний посібник. Київ: НАУ, 2022. 312 с.
3. Грищук Р.В., Даник Ю.Г. Основи кібернетичної безпеки: монографія. Житомир: ЖНАЕУ, 2019. 636 с.



СЕКЦІЯ 13

ІСТОРІЯ ТА ТЕОРІЯ ДЕРЖАВИ І ПРАВА, ФІЛОСОФІЯ ПРАВА

УДК 82.161.2(477.51)»1926/1998»

Вихор Ірина Сергіївна,

*викладач вищої категорії,
ВСП «Козелецький фаховий коледж
ветеринарної медицини
Білоцерківського національного
аграрного університету»*

ТЕРНИСТИМИ ШЛЯХАМИ ДО МРІЇ... ІВАН МИКОЛАЙОВИЧ ШЕВЧЕНКО - ВІДОМИЙ ПИСЬМЕННИК КОЗЕЛЕЧЧИНИ

Ключові поняття: остарбайтер, гестапо, Національна спілка письменників України.

Іван Миколайович Шевченко належить до когорти відомих українських письменників-фантастів.

Народився Іван Шевченко 16 вересня 1926 року в селі Макіївка Білоцерківського району на Київщині у селянській родині, яку радянська влада зарахувала до середняків. Тому батько аби не бути розкуркуленим ворогом народу сам віддав на спільний двір коней, воза, плуг і навіть корову [1, 65]. Іван ще маленьким втратив матір. Батько вдруге одружився. Проте вже в 1936 році померла і мачуха. Навчався у Макіївській школі. Другу світову війну та німецьку окупацію зустрів чотирнадцятирічним хлопчиськом. У квітні 1942 року у віці 15 років був вивезений на роботу до Німеччини. Так розпочалась нелегка доля неповнолітнього українського остарбайтера, якому пощастило вижити у чужій фашистській країні і повернутись на Батьківщину.

У квітні – травні 1942 року юний Іван працював робітником залізниці у м. Ротенбург. Через складні умови праці та в пошуках кращої долі тікає [1, 16]. Проте був спійманий та відправлений на роботу до бауера Германа Гільмера за адресою Зудербург, 4. Працював у господарстві бауера з травня 1942 року до грудня 1943 року. Мав право вільно пересуватися в середині сільсько-господарського району. Виїздити з даної місцевості можна було лише з дозволу поліції. Відмова від роботи, підбурювання інших робітників, самовільне залишення робочого місця каралося ув'язненням у виправно-трудовому таборі. Разом з іншими невільниками проживав у невеликому таборі, обнесеному колючим дротом [1, 30]. На ніч робітників запирали.

Виснажлива робота, погане харчування підірвали і без того слабке здоров'я хворобливого хлопця. Не маючи сили більше терпіти Іван Шевченко звернувся

до місцевого лікаря, проте замість лікування отримав побиття і застереження більше не жалітись на здоров'я.

Ще у юнацькі роки у Івана Шевченка сформувались чіткі життєві принципи, якими навіть у неволі не бажав поступатися. Все своє життя він був борцем за права та свободи людини, понад усе цінував честь, гідність, справедливість. Працюючи у Гільмера, вів щоденник, де написав вірш з критикою фашистського режиму. Його знайшла дружина Гільмера фрау Ліна, розуміючи, що пощади не буде, він вирішив тікати до Фрілінгену, де були його товариші. Проте і там кращої долі не знайшов [1, 54]. Мало не був убитий місцевим лісником. Був спійманий бургомістром Куртом, певний час працював у його господарстві. Потім був відвезений жандармом до міста Зольтау і ув'язнений у ратгаузі. Звідти – до слідчої тюрми міста Люнебург, де під тортурами в гестапівській катівні зізнався у втечі із Зудербурга та в тому, що видавав себе за Петера Мілюка з Шепетівки. Працював в Люнебурзі на спорудженні бомбосховища із залізобетону [1, 91]. Зрештою був відправлений до штрафного табору Гамбург – Вільгельмсбург, де пробув з 14 лютого до 25 червня 1944 року. Барак «С». Особистий № 1727. Піддавався нелюдським тортурам. Через деякий час став боєм есесівських штаб [1, 111]. Після висадки 6 червня 1944 року в Нормандії англо-американських військ знущання і тортури есесівців посилювались.

25 червня 1944 року був звільнений зі штраф табору і знову відправлений до бауера Гільмера, де перебував до 14 квітня 1945 року. Саме тоді до Зудербургу вступили американські війська.

Так Іван Шевченко, остарбайтер, повернувся додому з навішеним радянською владою ярликом «зрадник Батьківщини». Проте молодий юнак не покладаючи рук вершив свою долю. Спочатку пройшов комісію зі встановлення віку, поновив метрику, став на облік у військкоматі, одержав тимчасовий паспорт. Адже всі архіви району були спалені.

В 1945 – 1946 роках навчався на курсах шоферів у Білій Церкві, вночі працював у заготзерно. Згодом – автослюсарем. Був на заробітках в Західній Україні, працював обліковцем на лісорозробках за Бориславом, охоронцем в Бориславі та Трускавці.

В 1947 році виїхав на Київщину. Працював шофером Григорівського цукрозаводу. В цьому ж році як і більшість колишніх остарбайтерів був мобілізований на відбудову копалин Донбасу. Працював на шахті Никанор [1, 136]. Закінчив школу фабрично-заводського навчання. Отримав професію прохідника. Праця на шахтах для хворобливого Івана була непосильна. Тому знову змушений був шукати вихід. В 1948 році вступив до Ворошиловградського гірничого технікуму. Через рік перевівся до Київського гірничого технікуму. Закінчив з відзнакою. Навчався в Київській політехніці, яку закінчив в 1957 році. Одружився з молодою вчителькою української мови та літератури Тетяною Герасимівною Фесенко. Молоде подружжя разом переїхало на Луганщину, де Іван Миколайович працював у Городищенському та Фацевському шахтоуправлінні. Був помічником, а згодом виконуючим обов'язки начальника видобувничої дільниці. Через хронічне професійне захворювання перейшов працювати технічним інспектором Луганської обласної ради профспілок, де працює до 1965 року. Одночасно навчається заочно у Київському педінституті на фізико-математичному факультеті.

В 1965 році молода сім'я переїхала до Козельця. В 1965–1984 роках Іван Миколайович працював викладачем фізики в Козелецькому технікумі ветеринарної медицини. Користувався авторитетом та повагою серед викладачів та студентів. В 1975 році був удостоєний почесного звання Заслуженого вчителя України [3, 135].

Коли ж буремна трудова діяльність завершилася, Іван Миколайович згадав свою прадавню мрію – стати письменником. Почав друкуватися в районній, обласній та всеукраїнській періодиці. Очоловав районне літературне об'єднання ім. В. Нефеліна.

В 1994 році за повість «Третейський суд» письменник отримав премію на міжнародному конкурсі сатири та гумору у м. Філадельфія (США). В 1998 р. – лауреат конкурсу кращих творів для дітей ім. В. Кобилянського за дитячу повість «Очима зеленого хлопчика». В цьому ж році Іван Миколайович стає членом Національної спілки письменників України.

Автор книжок: «Очима зеленого хлопчика», «Вектор Куксарда», «Впоперек ночі», «Зведи свій храм», «Діамантовий скрипалик», «Печатка волхва», «Троянди поміж терня», «Краплини з чистої криниці», «Бранці тризорого Всевіда», «Далека луна за журавлиними Бродами», «Біла зоря з туману», «Третейський суд», «Пролітають ключі», «Його величність Пумка або Лев, який сумнівався», «Літні війни з піратами», «Гострі леза пам'яті», «Цей незвичайний Тамагочі або пригоди Лекарта», «Астроїдний тор з озера Перлистого», «Ошукана молитва» [4, 34].

На честь письменника і педагога Івана Миколайовича Шевченка розпорядженням Козелецької селищної ради № 21 від 19 лютого 2016 року в смт. Козелець вулицю Ватутіна перейменовано на вулицю Івана Шевченка.

Список використаних джерел

1. Шевченко І. Впоперек ночі. Київ. 2000. 140 с.
2. Шевченко І. Гострі леза пам'яті. Київ : Феста, 2004. 70 с.
3. Шевченко І. Ошукана молитва. Київ : Феста, 2006. 135 с.
4. Шевченко І. Троянди поміж терня. Київ : Феста, 2001. 104 с.

УДК 94:69(477.51) «1708/1759»

Грищенко Анна Анатоліївна,

*студентка групи КІ-2306,
ВСП «Фаховий коледж транспорту та
комп'ютерних технологій
Національного Університету
«Чернігівська політехніка»*

ВІДНОВЛЕННЯ БАТУРИНА ЗА КИРИЛА РОЗУМОВСЬКОГО

Ключові слова: Гетьманщина, столиця, Батурин, Кирило Розумовський, гетьман, будівництво, резиденція, відновлення, «Національні стросенія».

Вивчення історії рідного краю на сучасному етапі розвитку українського суспільства є одним з найвагоміших факторів, що впливає на формування національної свідомості українців, виступає дієвим засобом національно-патріотичного виховання молоді і не тільки. Історія міста Батурин є яскравим прикладом того, що вже впродовж віків Україну та її міста нещадно знищували і продовжують знищувати сьогодні російські агресори. Проте ми, молоде покоління, віримо, що Україна переможе і відновиться, як і Батурин.

Столиця України-Гетьманщини Батурин була знищена у листопаді 1708 р. московськими військом, безжально, криваво, від малого до старого, до найменшої будівлі. Це стало помстою за те, що Іван Мазепа пішов проти російського царя Петра I [2]. Після цієї поразки багато гетьманців сумували за минулою славою міста. До 1727 року там не залишилося жодного пристойного адміністративного будинку. Не було й умов для утримання служб адміністрації щойно обраного гетьмана Данила Апостола, коли він почав клопотати про переведення сюди резиденції із Глухова. Прохання до царя, написане в червні 1729 року залишилося без відповіді [1].

Лише у 1747 році цариця Єлизавета видала грамоту про обрання гетьмана. У лютому 1750 року у Глухові відбулася пишна церемонія виборів нового гетьмана. Українська старшина була задоволена відновленням гетьманства, тому однак проголосувала за майже невідомого їй 26-річного графа Кирила Григоровича Розумовського, брата Олексія Розумовського, чоловіка Єлизавети [1].

24 липня 1750 р. завдяки планомірній роботі гетьмана та козацької старшини за Батурином було закріплено статус гетьманської столиці. Гетьман доклав великі зусилля для розбудови міста, а всі будівельні роботи здійснювались за рахунок національного кошту. У відповідних документах це масштабне будівництво отримало назву «Національні строєнія» [2].

Молодий гетьман прибув до Глухова 29 червня 1751 року. Звиклий до розкоші, К. Розумовський вирішив тимчасово оселитися тут, поки буде зведено палац у Батурині. Будівництво «національних строєній» доручили Г. Теплому. Уперше гетьман відвідав Батурин 14 вересня 1751 року. Місцем для власного палацу він обрав територію, де раніше стояв палац І. Мазепи [1].

На початку травня 1752 року К. Розумовський зробив візит до Батурина й оглянув будівельні майданчики. Пізніше 24 листопада 1752 року гетьман зі своєю дружиною Катериною Нарішкіною поїхав до Москви. Управління Гетьманщиною протягом наступних чотирьох років здійснювалося фактично з Москви та Санкт-Петербурга. Це неабияк вплинуло на подальший характер відбудови гетьманської резиденції [1].

Будівельні роботи вели повільно. Зокрема, зі звіту бунчукового товариша Івана Туранського довідуємося, що з отриманих ним 17 тисяч рублів на будівництво фактично пішло лише дві тисячі, а решту 15 тисяч не було використано. Однак, після 1753 року відбудова Батурина йшла вже широким фронтом – роботи тривали одночасно на багатьох ділянках [1].

У 1756 році в Батурині починає діяти суконна мануфактура, де потім виготовляли тканини (на зразок шпалер) для оздоблення інтер'єрів. Тоді ж будувався завод листового срібла та золота для майбутнього дахового покриття новобудов [1].

Також відомо про будівництво цегляного палацу, який було закінчено у березні 1760 року. Тоді в Батурині працювали архітектори Венероні (з Мілана) та Бартоліані (з Лугано). Цікавий факт: до нашого часу сучасний центр міста зберіг планування вулиць, яке було виконане за рішенням Кирила Розумовського ще у другій половині XVIII ст. [1].

Зведення гетьманських установ поживалося у 1758 році, а також дерев'яного палацу для проживання гетьмана. На будівництво тоді направляли спійманих гайдамаків. Працювали тут засуджені за всілякі провини [1].

Кирило Розумовський мав на меті перетворити гетьманську столицю на осередок освіти в Гетьманщині, тому у 1760 р. був розроблений проєкт першого українського Батуринського університету. Переймався гетьман і наданням

медичної допомоги жителям столиці, саме йому належить ініціатива відкриття в Батурині у 1751 р. однієї із перших лікарень в Україні [2].

Гетьман облаштував свою резиденцію за найвищими стандартами того часу: у дерев'яному палаці стояли великі дзеркала, мармурові столи, вкриті позолотою стільці, статуї. У Батурині з'явилися красивий липовий парк, великий сад, обнесений цегляною огорожею [3].

За прикладом І. Мазепи, К. Розумовський дбав про поповнення своєї великої бібліотеки. Чимало книг йому доставляли з-за кордону. У палаці працював навіть бібліотекар з Франції Адам [3].

Власник Батурина також розгорнув енергійну господарську діяльність. Завдяки його зусиллям розводилися тутові шовкопряди на Чернігівщині. У 1797 р. на суконній мануфактурі графа працювало 180 селян. Вони опанували складну технологію виготовлення килимів. Кирило Розумовський дбав про технічне переоснащення батуринських заводів: переобладнав фабрики з виготовлення свічок і сукна, для інших замовив сучасні верстати, устаткування з-за кордону [3].

Після спалення гетьманської столиці у 1708 р. батуринці відбудували з дерева церкви Святої Трійці, Святого Миколи, Покровську. Родина Кочубеїв відновила храм Введення Богородиці. Опис Новгород-Сіверського намісництва нараховує у Батурині у 1781 р. п'ять дерев'яних церков. Проте вони часто гинули під час пожеж. Тому Кирило Розумовський приймає рішення відбудувати нову кам'яну церкву за власний кошт. У 1803 р. споруджується Воскресенська церква. І цього ж року помирає Кирило Розумовський. Новозбудована церква стає його усипальницею [3].

Колишньому гетьману не вдалося пожити у вишуканому кам'яному палаці, будівництво якого за проектом Чарльза Камерона він розпочав 1799 року. Велично піднявшись на високому березі Сейму, новобудова ніби застигла у скорботі за господарем. Батуринці ще довго називали часи перебування графа в містечку «золотими» для них. ХІХ століття, справді, мало чим порадувало колишню гетьманську резиденцію [3].

Отже, «Національні строєння» дали поштовх для економічного, культурного та промислового розвитку всієї Гетьманщини. Адже столиця завжди була своєрідним орієнтиром, як у культурній так і в економічній сферах [2].

Сьогодні всі, хто приїздить до Батурина можуть відчутти ту славу сторінку нашої історії доби Гетьманщини. Підтвердженням цьому є слова Віктора Ющенка: «Батурин стоїть у тому ряду, який легко ілюструє одну з наших великих національних характеристик – прагнення до незалежності і власної держави. Це найбільший приклад, як, надіючись безнадійно, присвячувати себе великій національній місії. Так, Батурин жорстоко поплатився за мрію про незалежність. Але постав із попелу, відродився, а його мрія була втілена в життя наступними поколіннями» [2].

Список використаних джерел

1. URL: <http://www.golos.com.ua/article/244054>
2. URL: <https://ukrpohliad.org/national-memory/vidrozhennya-getmanom-kyrylom-rozumovskym-baturyna-istorychnoyi-getmanskoyi-stolytsi-ukrayiny.html>
3. URL: <http://www.golos.com.ua/article/243986>

УДК 94(477)»17/18»

*Данилов Андрій Григорович,**студент групи КІ-2406,
ВСП «Фаховий коледж транспорту
та комп'ютерних технологій
Національного Університету
«Чернігівська політехніка»*

ГЕТЬМАН ДЕМ'ЯН МНОГОГРІШНИЙ

Ключові слова: гетьман, Лівобережна Україна, Гетьманщина, старшинська рада, Глухівські статті, автономія.

Одним з найважливіших періодів історії української державності є період Гетьманщини, який тривав з 1648 до 1764 року. Історична спадщина Української козацької держави надихала майбутні покоління на боротьбу за визволення України. Із нащадків козацької старшини вийшло багато українських діячів, що розгорнули національно-визвольну боротьбу в наступні роки. У другій половині XVII ст. активним центром боротьби за гетьманську булаву стала Чернігівщина [1, 213].

Дем'ян Ігнатович Многогрішний (1621–1703 рр.) – гетьман Лівобережної України (1668–1672 рр.), а також чернігівський полковник. Його правління стало важливим етапом в історії Гетьманщини, яке супроводжувалося численними викликами та змінами [4].

Дем'ян Многогрішний народився в Коропі на Чернігівщині. З юних років він долучився до козацького життя. Брав активну участь у Національно-визвольній війні 1648–1657 рр. У Зборівському реєстрі 1649 р. вперше згадується про Д. Многогрішного, як про військового осавула [3]. Завдяки природному розуму, твердій вдачі й принциповості досяг становища чернігівського полковника (1665–1669 рр.) [1, 213].

У 1668 році Дем'ян Ігнатович як противник Андрусівського перемир'я взяв участь у антимосковському повстанні, був одним із перших полковників, котрі перейшли на бік Правобережного гетьмана Петра Дорошенка, запропонувавши останньому об'єднати під своєю булавою всю Україну [2].

Після усунення І. Брюховецького, у 1668 році П. Дорошенко призначив Д. Многогрішного наказним гетьманом Лівобережної України, а сам був змушений повернутися на Правобережжя. Наступ московських військ на Сіверщину (Чернігів і Ніжин), тиск промосковськи налаштованої старшини та православного духовенства примусили Д. Многогрішного піти на переговори із Московією [4].

17 грудня 1668 року на старшинській раді в Новгороді-Сіверську Д. Многогрішний був обраний «сіверським гетьманом». Переговори між московським урядом і Д. Многогрішним завершилися укладенням Глухівських статей 1669-ого року [3].

Глухівські статті ще більше обмежували українську автономію. Гетьман із старшиною спробували відмовитися від нових статей, але Московія примусила дати згоду на введення московських воєвод у Київ, Переяслав, Ніжин, Чернігів та Остер з умовою, що вони будуть мати владу тільки над своїми гарнізонами й не будуть втручатися ні в суд, ні в якісь інші справи [3].

Дем'ян Многогрішний намагався проводити політику, спрямовану на захист державних інтересів України: домігся, щоб Київ з округою, незважаючи на умови Андрусівського перемир'я, залишався у складі Лівобережжя; прагнув зміцнити гетьманську владу, поступово ослаблюючи політичну роль козацької

старшини; вів таємні переговори з Петром Дорошенком про можливість переходу Лівобережного Гетьманату під протекторат Османської імперії [2].

Така політика викликала невдоволення частини козацької старшини. У березні 1672 року Д. Многогрішного було заарештовано та відправлено до Москви. На суді його звинуватили у державній зраді, засудили до страти, яку згодом замінили на довічне заслання. Гетьмана разом із сім'єю вивезли до Бурятії й ув'язнили в Іркутському острозі, а згодом перевели до Селенгінська. У 1688 р. він був звільнений і навіть декілька років керував Селенгінськом та його землями в чині «приказної людини». Помер колишній гетьман в Селенгінську 1703 року [2].

Отже, попри короткий період гетьманування, Дем'ян Многогрішний залишив помітний слід в історії козацької України. Його правління стало символом прагнення зберегти автономію Гетьманщини та протистояти зовнішньому впливу, навіть за умови складних відносин із Московією. У 2008 р. у Батурині встановлено пам'ятник гетьману, який розташований у композиції батуринських гетьманів «Гетьмани. Молитва за Україну» [2].

Список використаних джерел

1. URL: <http://history.org.ua/LiberUA/978-966-02-4850/978-966-02-4850.pdf>
2. URL: <https://armyinform.com.ua/2020/12/17/demyan-ignatovych-getman-livoberezhnoyi-ukrayiny/>
3. URL: <https://kozaku.in.ua/getmanu/99-demian-gnatovich-mnogogrshniy.html>
4. URL: <https://spadok.org.ua/ukrayinske-kozatstvo/getmanuvannya-dem-yana-mnogogrishnogo-i-glukhivski-statti>

УДК 94(477)»1917/1918»

Іменко Юлія,

*викладач вищої кваліфікаційної категорії,
ВСП «Фаховий коледж транспорту
та комп'ютерних технологій
Національного Університету
«Чернігівська політехніка»*

КУЛЬТУРНО-ПРОСВІТНИЦЬКА ДІЯЛЬНІСТЬ УКРАЇНСЬКИХ СІЧОВИХ СТРІЛЬЦІВ

Ключові слова: УСС, національна свідомість, просвіта, Пресова квартира, культурницька діяльність, просвітницька діяльність, шкільництво.

На початку ХХ століття доба визвольних змагань українського народу за свою державність нерозривно пов'язана з Українськими січовими стрільцями. Вся їх діяльність була підпорядкована єдиній меті: виборенню самостійної соборної Української держави. Форми цієї діяльності були різні, і серед них одне з перших місць посідала гуманітарна, культурно-мистецька та просвітницька праця стрілецтва [5].

Сучасні дослідники М. Лазарович, О. Каліщук, Т. Кузьменко, Б. Бернадський, Б. Заброварний, А. Рацілевич, І. Монолатій у своїх наукових працях глибоко досліджують історію славетних січових стрільців [1, 16].

Історія Легіону українських січових стрільців починається з Першої світової війни. За рішенням австрійського уряду та на заклик Головної Української Ради було дозволено формувати із добровольців Легіон УСС. У Стрию на Закарпатті дві з половиною тисячі вояків прийняли присягу, як пише дослідник С. Ріпецький «основна мета цього збройного формування була визволення українських земель від поневолення Російської імперії» [4, 176].

Стрілецькі товариства швидко поширювалися по всій Галичині. Для підготовки січовиків було організовано постійні діючі курси теоретичної і практичної військової підготовки. 25 вересня 1914 р. перші сотні Легіону взяли участь у боях з російськими військами. Бойовий шлях УСС складався із перемог і поразок, але це була перша спроба створити українську національну армію, яка б могла захистити інтереси українців та звільнити їх від іноземного панування [4, 177].

Важливе місце в організації культурницької та просвітньої діяльності легіону УСС належало «Пресовій квартирі», створеній на початку 1915 р. Її осередок був як на фронті, так і в Коші. Головним завданням Пресової квартири було збирання матеріалів до історії УСС та збереження їхніх традицій. Вона об'єднувала в своїх рядах людей з літературно-мистецьким хистом, стала своєрідним центром, який організовував і спрямовував духовне, культурне та творче життя легіону [3, 42].

Активна діяльність кошевої Пресової квартири почалася в травні 1915 р. із заснуванням читальні й бібліотеки. У квітні 1916 р. в бібліотеці Коша нараховувалося приблизно 600 книг, переважно українською мовою. Своєрідна бібліотека, книжки якої переносили в ранцях і передавали з рук в руки, існувала і серед фронтових частин УСС. Значну популярність мала й стрілецька читальня, де завжди можна було ознайомитися з новими публікаціями в часописах та зіграти в шахи. Згодом обидві названі інституції перетворилися в один із осередків духовного та товариського життя кошовиків [3, 43].

Дбали стрільці й про свою освіту, і вже в червні 1915 р. у Коші було створено курси для неписьменних. Стрілецьке командування намагалося надати можливість стрільцям, які до війни вчилися в гімназіях чи університетах, продовжувати навчання, складаючи час від часу іспити. У цьому стрілецтву допомагали Збірні станиці УСС, головним чином у Відні та Львові, які опікувалися ними під час іспитів [3, 43].

Пресова квартира розгорнула досить інтенсивну діяльність у фотографії, малярстві, музиці, скульптурі та різьбярстві, пишучи чимало творів, що пропагували ідею визволення України та побудови власної незалежної соборної держави. Найцінніший і найбагатший щодо кількості й всебічності документальний матеріал дала стрілецька фотографія (в одному тільки Відні на середину 1916 р. зберігалося приблизно 3000 негативів стрілецьких робіт). Цінним документом стали і твори стрілецьких малярів, серед яких було багато портретів старшин та стрільців, картин зі стрілецького життя, графічних рисунків, карикатур, заставок тощо [3, 45].

Цікавою була літературна творчість січового стрілецтва, де вони висловили деякі думки, погляди і плани. Із 1914 р. в українській пресі, зокрема у часописах «Свобода», «Діло», «Вістник Союзу визволення України» та ін., побачив світ ряд стрілецьких прозових і поетичних творів. У 1917 р. у Львові було видано одну з найкращих і найбільших стрілецьких публікацій – «Стрілецький Календар-альманах Артистичної Горстки і Пресової Квартири У.С.С. в полі на звич. рік 1917» (це видання виходило в тому ж році як літературно-мистецький збірник під назвою «Тим, що впали»). Редактором його був М.Голубець, а художне

оформлення виконав головним чином І. Іванець. Наступного року під редакцією М. Угриня-Безгрішного вийшов перший номер «Літературного збірника Українського Січового Війська» під назвою «Червона Калина», присвячений УСС, які віддали життя за волю України. Обидва видання були гарно ілюстровані і містили крапці стрілецькі твори [3, 47].

На Волині УСС розгорнули широку культурно-просвітницьку діяльність. У 1916 р. австрійське військово командування дало дозвіл на вербування волинських українців до лав січового стрілецтва, вербункові комісари УСС мотивували невдачі з мобілізаційною акцією неосвіченістю волинян і почали організовувати українське шкільництво [2, 68].

Для опіки над ним у Львові було створено дві організації: Шкільна комісія при Учительській Громаді, яка закладала теоретичні основи освіти, й Бюро культурної помочи для розв'язання організаційних завдань. Спільними зусиллями представників УСС і освітніх працівників уже за перший місяць діяльності комісарів засновано 46 сільських шкіл, де навчалася понад 800 дітей. Загалом, за різними підрахунками, у 1916 – 1918 рр. УСС відкрили на Волині від 150 до 250 українських шкіл. Школа у Володимирі-Волинському стала справжнім осередком української освіти та культури. Враховуючи специфіку волинського регіону, було укладено спеціальні підручники – «Українського букваря» та «Читаночки для чесних діточок» [2, 68].

Отже, Українські січові стрільці діяли не лише як військово формування, а й були провідниками національної культурно-просвітницької діяльності, спрямованої на виборення самостійної Української держави та пробудження національної свідомості українства [5].

Список використаних джерел

1. URL: <http://dspace.wunu.edu.ua/bitstream/316497/8216/1/%D0%93%D1%83%D0%BC%D0%B0%D0%BD%D1%96%D1%82%D0%B0%D1%80%D0%BD%D0%B0%20%D1%82%D0%B0%20%D0%BF%D1%80%D0%BE%D1%81%D0%B2%D1%96%D1%82%D0%BD%D0%B8%D1%86%D1%8C%D0%BA%D0%B0%20%D0%B4%D1%96%D1%8F%D0%BB%D1%8C%D0%BD%D1%96%D1%81%D1%82%D1%8C%20%D0%A3%D0%A1%D0%A1%20%D0%BD%D0%B0%20%D0%92%D0%BE%D0%BB%D0%B8%D0%BD%D1%96....pdf>
2. URL: https://evnuir.vnu.edu.ua/bitstream/123456789/23362/1/Ukr_shk_USS_Vol.pdf
3. URL: <http://dspace.wunu.edu.ua/bitstream/316497/8561/1/%D0%9A%D1%83%D0%BB%D1%8C%D1%82%D1%83%D1%80%D0%BD%D0%B8%D1%86%D1%8C%D0%BA%D0%B0%20%D1%82%D0%B0%20%D0%BF%D1%80%D0%BE%D1%81%D0%B2%D1%96%D1%82%D0%BD%D1%8F%20%D0%BF%D1%80%D0%B0%D1%86%D1%8F%20%D0%BB%D0%B5%D2%91%D1%96%D0%BE%D0%BD%D1%83%20%D0%A3%D0%A1%D0%A1....pdf>
4. URL: <http://dspace.nbu.gov.ua/bitstream/handle/123456789/186030/15-Kuzmenko.pdf?sequence=1>
5. URL: https://galychyna.if.ua/analytic/ivan-monolatiy-ukrayinski-sichovi-striltsi-z-ideologichnogo-boku-zrobili-shhe-bilshe-nizh-suto-z-viyskovogo/?fbclid=IwAR3txY34Rm6fGBiVjtaNyOW_g-43pT0CX2P66Cfy2Z1mbdAWp-G7EElszt4_aem_AZz5GPXBG6OKVVSemZpPs

УДК 72.03(477.51)

*Кухаренко Богдан Дмитрович,
студент групи КІ-2406,
ВСП «Фаховий коледж транспорту та
комп'ютерних технологій
Національного Університету
«Чернігівська політехніка»*

ПАЛАЦ РОДИНИ КАТЕРИНИЧІВ

Ключові слова: пам'ятка, родина, поміщик, палац Катериничів, Бобровиця, споруда, цукровий завод, фасад, пілястри, кахельні печі.

На сучасному етапі розвитку українського суспільства історичне краєзнавство є важливою частиною наукових досліджень і допомагає відродити духовність, історичну пам'ять, формує у молоді любов до рідного краю, національний патріотизм, відповідальність за збереження історико-культурної спадщини. Так, живим свідченням історії та культури на Чернігівщині є палац родини мецената та цукровара Петра Петровича Катеринича, розташований у містечку Бобровиця [3].

Заснування містечка Бобровиця датується 11 століттям, а походження назви, ймовірно, пов'язане із бобровими промислами. Із 1654 року Бобровиця стала центром козацької сотні, а вже у 18 столітті в Бобровиці почали проводити щотижневі базари та щорічні ярмарки. У другій половині 18 століття значні земельні наділи навколо Бобровиці мали представники колишньої козацької старшини – Кочубеї, Плєскачі, Складєвські, Булахи та Катериничі. Найбагатшими із них були Кочубеї, які у 1807 році почали будівництво цукрового заводу. Пізніше цей завод опинився у власності Катериничів, які скупили усі землі Бобровиці й стали головними поміщиками [2].

Петро Андрійович Катеринич, батько Петра Катеринича, брав фінансову участь у викупі Т.Г. Шевченка з кріпацтва, і в знак подяки митець написав вісім акварельних портретів членів родини, 5 портретів з яких збереглися до нині. У 1846 році Тарас Григорович відвідав родину Катеринича у Марківцях. У палацах Катериничів у Марківцях і Бобровиці часто проходили пишні бали, сюди приїздили відомі на той час люди, зокрема, українська акторка Марія Заньковецька [4]

Петро Петрович Катеринич (1856-1916 рр.) – провідник Козелецького повітового дворянства, один із засновників і скарбник «Товариства імені Т. Шевченка для допомоги вихідцям із України, які навчаються у вищих навчальних закладах С.-Петербурга», власник-підприємець цукрового та цегляного заводів, меценат, громадський діяч [3].

У історичних джерелах зазначається, що палац був збудований після того як Петро Катеринич повернувся до України і побудував цукровий завод. Спочатку головна садиба Катериничів була у селі Марківці, але на початку ХХ століття вони перебралися у Бобровицю, а свій маєток поміщик передав у володіння місцевій школі [1].

У Бобровиці Катериничі почали зводити нову садибу, будівництво якої було завершено у 1895 (за іншими даними – у 1910) році. Цей архітектурний шедевр, збудований за проєктом італійського архітектора Семена Лазарєва-Станіщева [3].

Будувався маєток з червоної іменної цегли, на якій стоїть родове тавро Катериничів. Будинок вражає своєю унікальною Г-подібною структурою та багатим декоративним оздобленням. Історична атмосфера простору доповнена кутовими баштами-еркерами та неповторним фасадом, прикрашеним пілястрами та напівколонками [4].

Особливість садиби підкреслюють художні деталі, такі як трапецевидні сандрики над вікнами та ковані ґрати, що збереглися на парапетах даху [3].

Петро Петрович мав прогресивні погляди і використовував найсучасніші технічні новинки не тільки при обладнанні своїх виробництв, а й застосовував їх при облаштуванні дому. На вікнах його палацу встановлені металеві внутрішні захисні ролети, що на той час було досить прогресивно. У палаці є красиві кахельні печі, але головною його окрасою вважають кований мереживний декор веранди [3].

Петро Катеринич підтримував місцевих виробників, багато з оздоблення замовляв у талановитих майстрів свого краю. За деякими джерелам кахлі для керамічного каміну були виготовлені в майстерні в с. Вороньки [3].

Помер Петро Петрович Катеринич у 1916 році, з поваги до нього робітники цукрового заводу несли його труну десять кілометрів до Марківців, щоб поховати його в сімейному склепі на задньому подвір'ї Успенської церкви [4].

Отже, визначною пам'яткою Бобровиці є палац родини Катериничів. Палац є об'єктом культурної спадщини, знаходиться в переліку нововиявлених об'єктів Чернігівської області [3].

Список використаних джерел

1. URL: <https://discover.ua/locations/palac-katerinichiv>
2. URL: <https://ukrainaincognita.com/mista/bobrovytsia-palats-katerynychiv>
3. URL: <https://bobrovytska-gromada.gov.ua/palac-rodini-katerinichiv-20-26-42-06-09-2024/>
4. URL: https://uk.wikipedia.org/wiki/%D0%9F%D0%B0%D0%BB%D0%B0%D1%86_%D0%9A%D0%B0%D1%82%D0%B5%D1%80%D0%B8%D0%BD%D0%B8%D1%87%D1%96%D0%B2

УДК 94(477):340.134

*Кухаренко Ганна Миколаївна,
викладач-методист,
викладач вищої категорії,
ВСП «Фаховий коледж транспорту та
комп'ютерних технологій
Національного Університету
«Чернігівська політехніка»*

ІЛЛЯ ШРАГ - УКРАЇНСЬКИЙ ГРОМАДСЬКИЙ І ПОЛІТИЧНИЙ ДІЯЧ

Ключові слова: громадський діяч, політичний діяч, культурний діяч, адвокат, «Просвіта», «Громада», чернігівське земство, міська управа.

В історії суспільно-громадської думки Чернігівщини другої половини ХІХ – початку ХХ ст. помітною особистістю був Ілля Людвигович Шраг (1847 – 1919 рр.) – український громадський і політичний діяч, публіцист, чернігівський адвокат, депутат І Державної думи Російської імперії, член Української Центральної Ради, а також культурний діяч, відомий підтримкою класиків української літератури, один із засновників чернігівської «Просвіти» [3].

Народився Ілля Шраг 23 серпня 1847 р. у містечку Седневі на Чернігівщині. Батько його був німець за походженням, виходець із провінції Саксонія, служив лікарем у родині Лизогубів, мати походила із роду дрібнопомісних дворян Колодкевичів [1, 11].

Навчався у Чернігівській гімназії, а потім на юридичному факультеті Санкт-Петербурзького університету. За участь у студентському русі був виключений з навчального закладу. Згодом він все-таки отримав вищу освіту, здавши екстерном іспити за курс юридичного факультету Київського університету [2].

У 1875 р. Ілля Людвигович почав працювати на посаді адвоката (присяжного повіреного) окружного суду в Чернігові. На початку 1878 р. його обирають членом Київського юридичного товариства [1, 26]. Також він працював у чернігівському земстві, обирався гласним чернігівської міської думи і членом міської управи, а протягом 1878 по 1887 років перебував на посаді заступника міського голови. Також активну участь брав у створенні та діяльності місцевої «Громади» [2]. Працюючи у виборних інституціях свого рідного міста, повіту та губернії, І. Шраг знайшов себе як громадський діяч [1, 36].

У 1906 р. Ілля Людвигович був обраний депутатом до Першої Державної думи Російської імперії від Чернігівської губернії, де очолював Українську парламентську громаду, яка видавала журнал «Український вісник» та став одним із авторів законопроекту про автономію України [1, 96].

І. Шраг брав активну участь у заснуванні та діяльності чернігівського товариства «Просвіта», заснованого у 1906 р. Товариство приділяло увагу організації бібліотеки, читальні для користувачів «Просвіти» та всього

населення Чернігівщини, а також влаштовували концерти, літературні вечори. У 1907 р. просвітницька робота переживала час свого піднесення: у Чернігові відбувся концерт М. Лисенка та О. Мишуги, а також літературно-музичний вечір у пам'ять 46-роковин смерті Т. Шевченка [1, 137].

Для відкриття у Чернігові на основі колекції Василя Тарновського Музею українських старожитностей чимало зусиль доклав І.Л. Шраг. У 1902 р. музей, який сучасники вважали скарбницею української культури, почав працювати. У 1908 р. Ілля Шраг разом із Євгеном Чикаленком розбудовує Товариство українських поступовців, веде нелегальну партійну роботу, також виконує обов'язки мирового судді [2].

У квітні 1917 р. на Всеукраїнському національному конгресі І. Шрага обирають членом Української Центральної Ради від Чернігівської губернії, він увійшов до складу її комісії з розробки проекту статусу автономії України. Наприкінці 1917 р. Ілля Людвигович увійшов до складу ініціативної групи, яка заснувала у Чернігові видавниче товариство «Сіверянська думка», де друкували видання українською мовою. За часів гетьмана П. Скоропадського йому пропонували зайняти посаду прем'єр-міністра, але через стан здоров'я він не зміг її обійняти [2].

Помер І.Л. Шраг 11 квітня 1919 р. у Чернігові, перебуваючи під домашнім арештом у більшовиків. Проте видатному українському діячеві було влаштовано гідний похорон. Німець за походженням Ілля Людвигович Шраг усе своє життя присвятив благородному служінню, справі поширення і утвердження національної самосвідомості українського народу. Майже все його життя пройшло на Чернігівщині, але, як влучно зазначив академік С. Єфремов, постать І. Шрага «не вкладалася в рамки місцевого провінціального побуту, його виступи виходили поза межі місцевих інтересів і через те знали його й шанували далеко за межами рідної Сіверянщини» [2].

Список використаних джерел

1. URL: <http://crb.edukit.cn.ua/Files/downloadcenter/%D0%94%D0%B5%D0%BC%D1%87%D0%B5%D0%BD%D0%BA%D0%BE%20%D0%A2.%20%D0%91%D0%B0%D1%82%D1%8C%D0%BA%D0%BE%20%D0%A8%D1%80%D0%B0%D0%B3.pdf>
2. URL: <http://biblkotsubynskogo.edukit.cn.ua/Files/downloads/%D0%A8%D1%80%D0%B0%D0%B3.pdf>
3. URL: <https://uin.gov.ua/istorychnyy-kalendar/serpen/23/1847-narodyvsya-illya-shrag-odyn-iz-zasnovnykiv-chernigivskoyi-prosvity>

УДК 94(477.51)»1940/1949»

*Медвідь Максим Леонідович,**студент групи ЕТ-2403,
ВСП «Фаховий коледж транспорту
та комп'ютерних технологій
Національного Університету
«Чернігівська політехніка»*

ДІЯЛЬНІСТЬ ОУН НА ЧЕРНІГІВЩИНІ

Ключові слова: національно визвольний рух, похідні групи ОУН- УПА,

Згідно з планами керівництва Організації Українських Націоналістів (ОУН), у разі збройного конфлікту між Німеччиною та СРСР, її осередкам треба було скористатися умовами війни як шансом для відновлення незалежної держави [3, 1].

Поширене уявлення в суспільстві про те, що ОУН організовувалась галичанами, а наддніпрянці не мають до неї безпосереднього відношення не витримує критики. Відомо, що під час німецько-радянської війни важливою складовою частиною національно-визвольних змагань ОУН та УПА стала їхня діяльність на східноукраїнських землях, що здійснювалася так званими похідними групами обох ОУН [1, 1].

Похідні групи ОУН з'явилися на території Чернігівщини ще в початковий період німецької окупації, вони, використовуючи легальні та напівлегальні можливості, розгорнули активну патріотичну пропаганду серед населення. Учасники груп насамперед займались культурним життям, освітою, випуском газет і листівок проукраїнського спрямування. А бойові групи УПА почали діяти уже після звільнення Чернігівщини від німецької окупації [2, 1].

У вересні 1941 року в Чернігові з'явилась така група під проводом Якова Осташека (псевдонім «Грім»), який був родом із села Міліїв (нині Вінницька область) – так званий Буковинський Курінь. Доля Я. Осташека сталася трагічно, у квітні 1942 р. німці його розстріляли [3, 1].

У різних районах Чернігівщини члени цієї групи вели підпільну діяльність. Зокрема, троє членів організували навесні в 1942 року в м. Козельці курси з вивчення історії України для групи з 31 особи. За доносом одного із курсантів німці арештували цих трьох буковинців було арештовано [3, 1].

«Буковинський курень» активно працював у Ічнянському та Остерському районах, де були організовані осередки спортивного товариства «Січ» та культурного товариства «Просвіта» [3, 1].

В Ніжині та Прилуках з листопада 1941 по січень 1942 року організацією підпілля займався досвідчений боєць Іван Нагірний. Його затримала поліція, але він зміг втекти з під арешту [3, 2].

Новий обласний провід ОУН(Б) створюється в Чернігові навесні 1942 року. У ньому активну участь беруть члени Київського проводу ОУН(Б) Р. Остапенко і А. Савченко [3, 2]. Значна частина обласного проводу ОУН-Б була заарештована у травні 1942 р. органами гітлерівської СД. Проте наказ Проводу був однозначний – продовжувати боротьбу [1, 2].

У травні 1942 року німці розгромили обласний провід ОУН(М), потім пішла ланцюгова реакція всією Чернігівщиною. У Ніжині були страчені М. Поляченко,

його племінник В. Поляченко та керівник місцевої «Просвіти» вчитель Пархитько. У серпні 1942 року було знищено ніжинську організацію ОУН (Б). Був заарештований і розстріляний Архип Кмета. Надалі діяло тільки крило ОУН(Б) у підпіллі. Після звільнення Чернігівщини від гітлерівців вони поведуть боротьбу проти сталінського режиму [3, 2].

У 1949 році органи НКВД розгромили осередок останньої молодіжної організації в селі Конашівці Борзнянського району. 13 червня 1950 року військового трибунал Чернігівської області засудив 12 осіб (всі юнаки віком від 18 до 20 років) на термін від 8 до 25 років ув'язнення [3, 2].

Отже, в радянські часи національно-визвольна боротьба місцевих патріотів за незалежну Україну ретельно замовчувалася. Насправді, вона теж мала місце, і чернігівці зробили вагомий внесок у діяльність ОУН-УПА, котра трактується як національно-визвольний рух [1, 2].

Члени ОУН змогли залучити до своїх лав частину інтелігенції та молоді, представників різних верств населення. Згідно з даними НКВД вони не тільки створили у Чернігові обласний провід ОУН, але й змогли «закласти у багатьох районах оунівські організації» [1, 2].

Список використаних джерел

1. URL: <https://www.gorod.cn.ua/city/knigi-o-chernigove/646-chernigovshina-incognita.html>
2. URL: <https://chz.org.ua/wp-content/uploads/2020/09/Dialnist-UPA-na-Ichni-anshchyni.pdf>
3. URL: <https://cheline.com.ua/news/mens-club/diyalnist-oun-na-chernigivshhini-1941-1949-rr-60171>

УДК 342.228(477)

*Омельченко Інна Віталіївна,
викладач загальноосвітніх дисциплін,
ВСП «Бобровицький фаховий коледж
імені О. Майнової НУБіП України»*

УКРАЇНСЬКИЙ ГЕРБ: ФЕНОМЕН ТРИЗУБА

Ключові слова: герб, геральдика, тризуб.

Перші розмови про тризуб як державний герб почалися у 1918 році та пов'язані з прийняттям Центральною Радою його державним символом. Михайло Грушевський в одній зі своїх статей під час дискусії про герб України писав так: «На монетах й інших предметах старої Київської держави бачимо гарно стилізований геральдичний знак неясного значіння, щось вроді тризубця...» [3].

У законі, ухваленому 25 лютого 1918 року, зазначається: «Гербом Української Народної Республіки приймається знак Київської Держави часів Володимира

Святого». Однак, цей закон містив лише текст, без графічних додатків – офіційного зображення державного герба [2].

22 березня 1918 року Мала Рада схвалила малюнки герба держави. «В цілому світі ніяка нація, ні держава не має подібного гербу», – писала херсонська газета «Дніпро» 18 квітня 1918 року про офіційно затверджену емблему Української Народної Республіки [4].

Загалом же історія українського тризуба починається з древнього князівського роду Рюриковичів, при яких він був власницьким знаком. Цей символ карбувався на всьому: грошах, печатках, цеглинах, з яких будували храми. Це не був герб у сучасному розумінні.

Перші ж писемні згадки про тризуб, як символ князя, зустрічаються в болгарському літописі X століття, згідно цього джерела стяги дружинників князя Святослава були саме з тризубами. Однак, згідно досліджень символ Святослава був трохи простішим й мав лише два зубця [5].

На сьогодні існує величезна кількість різноманітних теорій значення символу тризуба. Однак, жодна не є остаточною і переконливою та не дає повного і вичерпного трактування. Але державний герб не конче мусить щось означати. «...Се оздоба питоменна, не запозичена, зв'язана з нашою тисячолітньою державною політичною і культурною історією», – писав Михайло Грушевський у статті «Український Державний герб» [3].

У різні часи тризуб намагалися тлумачити як монограму, що це перші літери імен Володимир, Ольга, Ярослав або слово «воля».

Для сучасних українців, які живуть у державі, що воює цей давній символ як державний герб, є знаком, який пов'язує нас з Київською Руссю.

Верховна Рада 9 лютого 1992 року своєю постановою затвердила державний герб незалежної України – ним став золотий тризуб на синьому фоні [1].

Отже, тризуб – це символ волі й незалежності українського народу. Для українців і мільйонів тих, хто підтримує боротьбу Української держави за територіальну цілісність, це символ свободи. Символ гідності та волі до Перемоги, небаченої мужності й самопожертви в ім'я держави, що постала більш як тисячу років тому й нині зветься Україною.

Список використаних джерел

1. Гломозда К.Ю. Тризуб, основний елемент державного герба України. Енциклопедія історії України : у 10 т. / редкол.: В. А. Смолій (голова) та ін. ; Інститут історії України НАН України. К. : Наукова думка, 2013. Т. 10 : Т – Я. С. 150–151.
2. Гречило А. Становлення українських національно-державних символів у 1917–1920 роках. *Записки наукового товариства ім. Шевченка*. Львів, 2006. С. 114–142.
3. Грушевський М. С. Український герб. Грушевський, Михайло Сергійович. Твори: у 50 т. ; редкол.: П. Сохань (голов. ред.), Я. Дашкевич, І. Гирич та ін. Львів: Видавництво «Світ». 2007. Т. 4. Кн. 1. С. 92 – 95.
4. Різниченко В. Герб України: (в справі укр. нац. емблемів). Звенигородка: Друк. Х. – Л. Улицького, 1917. 15 с.
5. Сокульський А. Л. Тризуб – княжий клич Рюриковичів і герб Київської Русі: виникнення, еволюція, значення. *Сіверщина в історії України*. 2015. Вип. 8. С. 99 – 101.

УДК 340.134(477)

*Приймачук Олеся,**викладач-методист**Вадим Пастушок,**студент групи 169 «Д»,**ВСП «Ковельський промислово-
економічний фаховий коледж**Луцького національного технічного
університету»*

ТЕОРЕТИЧНЕ ПІДГРУНТЯ І ПРАКТИКА ТВОРЕННЯ НЕЗАЛЕЖНОЇ УКРАЇНИ

Ключові слова: незалежність України, самостійність, національна єдність, національна еліта.

Текст твору Миколи Міхновського «Самостійна Україна» (1900 р.) є знаковим маніфестом українського націоналізму та першою програмою для боротьби за незалежну державу. Міхновський сформулював у цьому творі основи теорії та практики досягнення національної свободи для українського народу. Основними ідеями є обґрунтування необхідності повного суверенітету, національної єдності, ролі національно свідомої еліти, а також принцип «Україна для українців». Нижче розглянуто основні тези цієї концепції.

Теоретичне підґрунтя незалежності. Теза ґрунтується на тому, що Україна повинна стати незалежною державою, адже лише суверенітет може забезпечити українському народу умови для розвитку. Потрібно відкинути ідеї автономії та федерації як такі, принаймні не допустити повторення «Визвольних змагань», коли ідею самостійної України, на початку, підтримував лише Міхновський. Лише повна самостійність може гарантувати процвітання для нашої нації. Ніяка інша влада, чи протекторат, не гарантує нам права діяти лише в інтересах нашої нації. «Одна, єдина, неподільна, вільна, самостійна Україна від Карпат аж до Кавказу... Не хочемо ні Автономії, ні Федерації, ні іншої форми рабства, а хочемо самостійної держави» [1, 12]. Ця ідея стала головним теоретичним постулатом твору: український народ має бути вільним господарем на своїй землі, незалежно від впливу інших країн чи політичних утворень.

Практичне досягнення незалежності. Для досягнення незалежності пропонується організувати єдиний національний рух, де кожен українець буде готовий захищати свою землю. Підкреслюється важливість національної єдності та готовності до рішучих дій, включно з можливістю збройної боротьби. «Всі, хто хоче здобути волю, мусить її собі викувати власними руками. Народ, який не має сили сам собі здобути волю, не варт мати волі» [1, 14]. Це підкреслює необхідність рішучих дій та організації, без яких, здобуття справжньої свободи неможливе. Національна еліта та інтелігенція мають стати рушійною силою у визвольному русі. Лише свідомі інтелігенція з високою національною самосвідомістю здатна керувати народом і сприяти здобуттю незалежності «Доки ми не здобудемо собі

політичних і державних прав, доти ми не матимем змоги уладнати стан речей у себе дома до нашої уподоби, бо інтерес наших господарів єсть цілком супротивлений нашим інтересам, бо роз плуцення очей у рабів єсть небезпечно для панів. Сю останню задачу мусить узяти на себе національна інтелігенція. Се її право і її обов'язок» [2, 15]. Принцип «Україна для українців» означає, що ресурси й можливості української землі повинні служити в першу чергу національним інтересам, а не бути джерелом зиску для іноземців. Ми повинні мати першочергове право на користування природними ресурсами та управління в державі. «Усі, хто на цій Україні не за нас, ті проти нас. Україна для українців, і доки хоч один ворог-чужинець лишиться на нашій території, ми не маємо права покласти оружя. І пам'ятаймо, що слава і перемога – се доля борців за народну справу. Вперед! І нехай кожен з нас пам'ятає, що коли він бореться за народ, щоб цілий народ не загинув через його необачність. Вперед! Бо нам ні на кого надіятись і нічого озиратись назад!» [2, 20]. Заклики про боротьбу та саме формулювання заклику мусить справити враження на читача, тому це має сенс.

Отже, у праці «Самостійна Україна» Микола Міхновський сформулював ідеї, які стали основою подальшої систематизації у працях Дмитра Донцова, потім для ОУН і УПА, і уже в кінцевому варіанті у сучасній Україні. У теперішньому світі нам просто необхідно розумітися на історії, політиці... Адже саме незнання і нехтуванням ось цими речами призвело до сучасних подій.

Список використаних джерел

1. Міхновський М. «Самостійна Україна» та інші твори. Київ: «Веселка», 1991. 56 с.
2. Міхновський М. «Самостійна Україна». Харків: ФОЛІО, 2023. 319 с.



СЕКЦІЯ 14

ПРАВО

УДК 349.2(477)

*Науменко Олена Олександрівна,
студентка групи №4,
ВСП «Бобровицький фаховий коледж
імені О. Майнової НУБіП України»*

*Науковий керівник:
Науменко Ольга Миколаївна*

ТРУДОВІ ВІДНОСИНИ 2024: НОВАЦІЇ В КЗпП

Ключові слова: зміни у власності, ведення бізнесу, підстави для звільнення, відпустки.

Закон України № 3677-ІХ, який набрав чинності 15.05.2024 (надалі – **Закон**) запроваджує нові обов'язки для роботодавця та нового власника щодо повідомлення працівників про зміни у власності (зміна власника підприємства, власника/користувача майна, реорганізація підприємства тощо).

Зокрема, відтепер бізнесу необхідно дотримуватися таких вимог:

- повідомлення здійснюється завчасно – за 10 робочих днів до запланованих змін;
- повідомлення може бути письмове або електронне;
- повідомляється виборний орган профспілки / уповноважений представник працівників / самі працівники;
- у повідомленні мають бути зазначені дата змін, причини змін, правові, економічні та соціальні наслідки змін для працівників, заходи, передбачені для працівників;
- за запитом працівників необхідно проводити консультації для обговорення причин та наслідків запланованих змін [1].

Отже, хоча Закон залишається формальним і не враховує особливості ведення бізнесу та відсутності фактичної користі як для працівників, так і для роботодавців. Законодавець не бере до уваги наслідки змін для працівників буде неможливо, адже такі процеси просто не врегульовані чинним законодавством України.

Закон України № 3768-ІХ від 4 червня 2024 року пропонує такі нові підстави для звільнення:

- Наявність вироку, яким працівника засуджено за вчинення злочину проти основ національної безпеки України. Значна частина злочинів проти національної безпеки вже передбачає такі покарання, проте законодавець вирішив розширивши право звільнення працівників за всі злочини, що передбачені відповідним розділом Кримінального кодексу України.

- Невиконання правил поведінки. Зокрема, зобов'язання про нерозголошення конфіденційної інформації. Такі правила поведінки стануть обов'язковими лише для роботодавців, які мають стратегічне значення/ належать до об'єктів критичної інфраструктури [2].

Варто зауважити, що Законопроект не окреслює коло осіб, стосовно яких необхідно надавати інформацію, та не вказує, як роботодавцю перевіряти правдивість отриманої інформації. Інша проблема – ігнорування новою нормою ст. 25 КЗпП щодо обмеження інформації, яку може вимагати роботодавець, а також отримання роботодавцем персональних даних третіх осіб без їх належної згоди. Наразі у випадку порушення трудової дисципліни звільнення працівника можливе лише за умови систематичних порушень або ж у разі одноразового грубого порушення посадовими особами роботодавця.

Отже, Закон запровадив нові процедури, які не деталізовані належним чином.

До КЗпП також були внесені зміни стосовно відпочинку, які діють з кінця грудня 2023. Так, збільшено строк можливої відпустки без збереження заробітної плати за згодою сторін з 15 до 30 календарних днів. Також, за аналогією до ст. 12 Закону України «Про організацію трудових відносин в умовах воєнного стану», було запроваджено можливість брати відпустку без збереження заробітної плати без обмеження строків у випадку загрози збройної агресії, епідемії тощо. З важливих нововведень є те, що на період таких відпусток за працівниками не зберігається стаж, який дає право на щорічну оплачувану відпустку. Проте щодо страхового та трудового стажу жодних роз'яснень чи уточнень законодавець не надав.

Як вбачається з нововведень, усі вони мають формальний характер та не передбачають принципових змін в організації та регулюванні трудових відносин, а також містять положення, які не враховують наявні процедури та практику. Належним чином не встановлено порядок дистанційного ознайомлення працівників із документами, що дало б судовій практиці можливість сформулювати власні вимоги до таких процесів. Це призводить до численних помилок з боку роботодавців, які керуються виключно положеннями КЗпП. Більшість застарілих процедур також спирається на роз'яснення державних органів та судову практику через брак законодавчого регулювання. Яскравим прикладом такої ситуації є зміна істотних умов праці. За КЗпП, це вимагає лише попередження працівника за 2 місяці та отримання його згоди. На практиці ж, вимоги до таких змін значно складніші. Потрібно визначати підстави за конкретною схемою, належним чином повідомляти працівника та мати необхідні докази проведених змін тощо.

Отже, зміни в регулюванні трудових відносин останнього часу не змогли задовольнити потреби бізнесу та надати прості й зрозумілі процедури для взаємодії з працівниками.

Список використаних джерел

1. Закон України «Про внесення зміни до Кодексу законів про працю України щодо трудових відносин при передачі суб'єкта господарювання» від 25.04.2024 № 3677-IX.
2. Закон України «Про внесення змін до Кодексу законів про працю України щодо встановлення додаткових підстав для розірвання трудового договору за ініціативою роботодавця та деяких інших питань» від 4 червня 2024 року № 3768-IX.



СЕКЦІЯ 15

СУЧАСНІ ОСВІТНІ ТЕХНОЛОГІЇ

УДК 004.7:[37.091.3:811.111]

Івашенцева Євгенія,

*викладач вищої категорії, викладач-методист,
ВСП «Фаховий коледж транспорту та
комп'ютерних технологій Національного
університету «Чернігівська політехніка»,
super.eva@ukr.net*

HOW TO EFFECTIVELY USE CHATGPT FOR TEACHING FOREIGN LANGUAGES / ЯК ЕФЕКТИВНО ВИКОРИСТОВУВАТИ CHATGPT ДЛЯ ВИКЛАДАННЯ ІНОЗЕМНИХ МОВ

Annotation. Chat GPT is an interesting tool for improving English. However, it's still important not to forget about other methods of language learning: lessons with a teacher, watching movies in the original language, reading literature in English, and engaging in live conversations with people.

Key words: chatbot, skills, queries, reading, vocabulary, writing.

ChatGPT is a free chatbot capable of performing creative tasks, such as writing articles, scripts, poetry, and even songs. It is constantly learning, so with each passing day, its outputs become more natural.

You can ask ChatGPT questions and assign tasks to it. For example, you could ask for ideas for a gift for a loved one.

So, how can we use Chat GPT for teaching English?

➤ Firstly, it's for expanding students' vocabulary.

Let's consider several ways to use Chat GPT for learning new English words.

Creating Lists: The chat can help create lists of words based on specific categories or topics, such as idioms, phrasal verbs, adjectives, vocabulary for travel, or IT-related words. You can also specify the desired level and frequency of the vocabulary.

Defining Words and Using in Context: For better understanding and memorization of new vocabulary, ask the bot to provide examples of its usage in sentences.

Word Practice: Enter a request to create exercises for specific vocabulary, and the chat will generate tasks and answers for them. Typically, the chat suggests filling in the gaps in sentences and matching words with their definitions. After completing the task, you can request a new exercise for additional practice.

Synonyms: You can ask Chat GPT to rephrase sentences or replace individual words with synonyms—this way, you'll expand your students' vocabulary with new lexicon.

Possible Queries:

✓ Can you give me a vocabulary exercise to practice words «fascinating», «moving» and «hilarious»?

✓ Can you create a 10-word vocabulary list for going to the hospital? It should contain B1–B2 level vocabulary.

As an example, I asked GPT to compile a list of 5 common phrasal verbs related to the theme «Transport.» The chat provided a definition and an example of usage for each verb:



You

Compile a list of 5 common phrasal verbs related to the theme "Transport."



ChatGPT

Certainly! Here are five common phrasal verbs related to the theme of transport:

1. **Set off:** To begin a journey or trip. Example: "We need to set off early to avoid traffic."
2. **Drop off:** To deliver someone or something to a particular place, usually by car. Example: "Can you drop me off at the train station on your way to work?"
3. **Pull over:** To move to the side of the road and stop, typically in a vehicle. Example: "The police officer asked the driver to pull over for speeding."
4. **Get on:** To board a vehicle, such as a bus, train, or plane. Example: "We need to get on the next train to reach our destination."
5. **Take off:** To leave the ground and begin flight, typically used in the context of airplanes. Example: "The plane will take off in about 20 minutes, so please be ready to board."



➤ Secondly, Grammar Practice

Let's explore how to learn and review English grammar rules using Chat GPT.

Spelling Check: If you're checking an essay, resume, or work email in English, the chat can check it for grammatical errors. The bot will comment on your work and suggest edits if necessary.

Explanation of Rules: Chat GPT can provide a definition of the rule, give examples, and answer your students' questions. To reinforce the topic, ask the chat to create grammar exercises to practice the material.

Possible Queries:

✓ Can you make 10 exercises on Past Simple and Present Perfect tenses?

I asked GPT to check the sentences for correctness.

**You**

Are my sentences correct? - Have you ever travelled by car? - Yes, I have ever done it.

**ChatGPT**

Your second sentence is not grammatically correct. A better way to phrase it would be:

"Yes, I have done it before."

This sentence maintains the correct structure for indicating past experiences with the present perfect tense.

The bot successfully handled the task: it explained what the mistake was and suggested some edits.

➤ Thirdly, Written and Reading Practice

I've explored ways to use Chat GPT to practice writing skills in English.

Improving Existing Text: Send your text to the chat, ask for feedback and corrections. The bot can help choose appropriate words, improve coherence of sentences within a paragraph, and structure of the text. Then you can expand the request: add more complex vocabulary, make the text longer, or shorten it.

Engaging in Dialogue: Use Chat GPT as a pen pal: ask clarifying questions, request explanations of things you don't understand. In dialogue with the bot, you will encounter conversational vocabulary and new grammatical structures.

Studying Writing Styles: Chat GPT can share examples of formal letters, journalistic texts, or informal notes. Ask it to compose a list of phrases for the letter you are planning to write. You can also send your text and ask Chat GPT to align it with a specific style.

Possible Queries:

- ✓ Can you make my text longer?
- ✓ Can you make my text more informal?

Let's explore Chat GPT functions that can help improve students' reading skills in English.

- **Text Simplification:** If a text is written in complex language, send it to Chat GPT and ask the bot to simplify it. This way, you can adapt any text, even classical literature. The meaning of the text will be preserved, but it will be easier for you to read.

- **Text-based Exercises:** You can ask artificial intelligence to generate questions and provide answer options based on the text. This is a useful tool for practicing reading comprehension.

The bot can create a list of difficult words with definitions or translations. Before starting to read, make such a request and study the unfamiliar words.

- **Exam Preparation:** If you are preparing for international exams, ask the chat to generate tasks for the reading section. You will receive a text similar in complexity to those from real exams, as well as comprehension tasks.

Possible Queries:

Can you write 5 reading comprehension questions for the following text?

Can you make a vocabulary list for the following text?

For example, we asked GPT to simplify two stanzas of the poem «The Raven» by Edgar Allan Poe.



You

simplify two stanzas of the poem "The Raven" by Edgar Allan Poe.



ChatGPT

Sure, here are simplified versions of two stanzas from "The Raven" by Edgar Allan Poe:

Original (Stanza 1):

Once upon a midnight dreary, while I pondered, weak and weary,

Over many a quaint and curious volume of forgotten lore—

While I nodded, nearly napping, suddenly there came a tapping,

As of some one gently rapping, rapping at my chamber door.

"'Tis some visitor," I muttered, "tapping at my chamber door—

Only this and nothing more."

Of course, this is not a text at the Elementary level, but now it's much easier to read. The excerpt lacks rhyme and stylistic devices that were present in the original, however, artificial intelligence managed to convey the essence of the work in simpler words.

Chat GPT has many useful features that can be used for teaching and studying languages. However, it is important to approach neural networks with caution. When you correct errors or modify text using the chat, it is important to understand why it suggested those corrections. Working with the chat without such analysis will not be very beneficial. Until artificial intelligence learns to adapt material for students who have just started learning English, you won't be able to find suitable material or chat on topics that match your level of English proficiency.

Список використаних джерел

1. Сайт. URL: <https://chat.openai.com>

УДК 629.33:62-622

*Капелька Роман Сергійович,
студент 3 курсу групи АТ-2204,
ВСП «Фаховий коледж транспорту та
комп'ютерних технологій
Національного університету
«Чернігівська політехніка»*

ВОДНЕВІ АВТОМОБІЛІ ЯК МАЙБУТНЄ ТЕХНІЧНОГО ПРОГРЕСУ

Ключові слова: водневі автомобілі, паливний елемент SOFC, водень.

Які бувають типи автомобілів? На сьогоднішній день існує 3 типи автомобілів: електромобілі; автомобілі з двигуном внутрішнього згорання; гібриди.

Сьогодні у більшості автомобілів використовуються двигуни внутрішнього згорання. Вони спалюють паливо на основі нафтопродуктів. При згорянні вони виділяють енергію, яка штовхає поршні. Поршні, в свою чергу, передають рух на колінчастий вал, який передає обертальні рухи на трансмісію автомобіля. Коли ми чуємо слово електромобіль, ми всі знаємо, що це автомобіль з акумуляторним живленням. Будь то Tesla або Nissan Leaf. Електромобілі вже досягли своєї популярності у світі, сьогодні по дорогах загального користування їздить понад 2 мільйони електромобілів. Для них створена мережа зарядних станцій: в Америці, Європі і навіть в Україні.

Як працюють водневі автомобілі? Водневі автомобілі – це різновид електромобілів, але з зовсім іншою електричною технологією. І справа не в споживанні енергії, а в тому, щоб виробляти її прямо в машині. Такий автомобіль працює на паливних елементах, SOFC – це електрохімічний пристрій, який перетворює хімічну енергію (паливо) в електрику. Це щось середнє між типовими автомобілями внутрішнього згорання та електромобілями. Як і двигуни внутрішнього згорання, вони використовують паливо з резервуарів, але на відміну від палива, паливні елементи не спалюють водень. Натомість він хімічно з'єднується з киснем повітря, утворюючи воду. Процес чимось схожий на роботу акумулятора, де електроенергія виробляється за допомогою хімічної реакції. Головна відмінність водневих автомобілів від електромобілів полягає у швидкості заряджання та запасі ходу автомобіля. Де в електромобілі запас ходу буде невеликим, а зарядка – значно тривалою. У водневих авто такої проблеми немає і такий автомобіль заправляється за пару хвилин.

Як працює водневий паливний елемент автомобіля і як він виробляє електроенергію? Цей елемент складається з трьох ключових частин. Позитивно заряджена пластина, негативно заряджена пластина і електроліт, що розділяє ці пластини. Газоподібний водень рухається від бака до позитивної клеми, кисень з повітря йде на негативну клему. Клеми виготовлені з платини – це металевий каталізатор, і коли атоми водню досягають каталізатора, вони розпадаються на протони водню і електрони. Протон заряджений позитивно, тому він проходить через електроліт до негативної клеми. Тим часом електрони протікають по зовнішньому ланцюгу, тим самим приводячи в рух електродвигун. А на

негативній клемі протони і електрони рекомбінують з киснем. В результаті цієї хімічної реакції утворюється вода, тому вона виходить з-під автомобіля у вигляді конденсату.



Схема роботи паливного елемента

Наскільки безпечні водневі автомобілі? Всі ми знаємо, як вибухали і горіли водневі дирижаблі, внаслідок чого від них відмовилися. Тому здається, що водень під тиском дуже небезпечний, але конструктори запевняють, що він такий же безпечний, як і бензиновий автомобіль.

Для підтвердження цього було проведено кілька тестів. У першому випробуванні вистрілювали у водневий балон. З балоном нічого не сталося, водень вийшов через кульовий отвір за долі секунди, так як водень є найлегшим хімічним елементом, він приблизно в 14 разів легший за кисень. У другому дослідженні вимірювалося, як довго водень горить під тиском у порівнянні з бензином. Після підпалу весь водень вийшов через хвилину, а бензин продовжував горіти. Різні тести показали, що безпека використання знаходиться на висоті і турбуватися не варто.

Чому зараз не використовують водневі автомобілі? Перша і головна причина полягає в тому, що для цих автомобілів потрібно виробляти водень. З 1998 року газ виробляють шляхом парової конверсії метану, побічним продуктом якого є чадний газ, який саме так хочуть зменшити у викидах автомобілів.

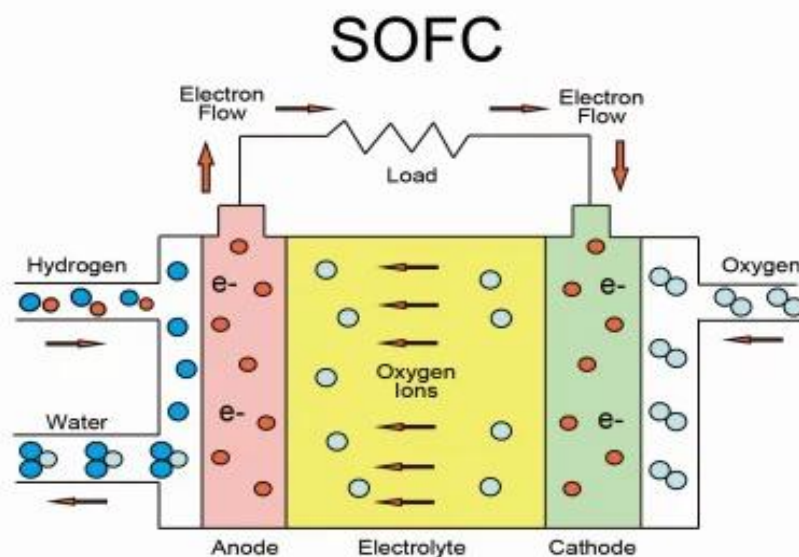
Проаналізувавши цю інформацію, можна зробити висновок, що водневі автомобілі дуже технологічно просунуті та безпечні, і стануть гарною альтернативою електромобілям. Але на даний момент потрібно багато фінансових вкладень, щоб перейти на використання таких автомобілів. Також під питанням залишається екологічність виробництва водню.

Можливо, найближчим часом люди знайдуть методи впровадження цих технологій і водневі автомобілі замінять вже існуючі.

Список використаних джерел

1. Сайт вікіпедія вільна енциклопедія. URL: https://uk.wikipedia.org/wiki/%D0%93%D0%BE%D0%BB%D0%BE%D0%B2%D0%BD%D0%B0_%D1%81%D1%82%D0%BE%D1%80%D1%96%D0%BD%D0%BA%D0%B0

УДК 37.017.4

*Куценко Володимир В'ячеславович,
аспірант Національного університету
«Чернігівський колегіум»
імені Т.Г. Шевченка*

ПАТРІОТИЧНЕ ВИХОВАННЯ ДІТЕЙ: ІСТОРИКО-ПЕДАГОГІЧНИЙ ДОСВІД І РЕАЛІЇ СЬОГОДЕННЯ

Ключові слова: дитина, виховання, патріотичне виховання, історико-педагогічний досвід.

Сучасне українське суспільство вимагає від освіти пильної уваги до патріотичного виховання дітей. Це зумовлено подіями війни, яку розв'язали агресивні сусіди проти нашої країни, потребою захисту загальнолюдських цінностей і демократичних здобутків, накопичених українцями упродовж багатьох століть, а також орієнтацією педагогіки на розвиток активної особистості, формування її громадянської ідентичності. Історико-педагогічний досвід, адаптований до реалій сьогодення, пропонує перевірені часом моделі виховання дітей, зокрема й патріотичного.

Насамперед зазначимо, що патріотичне виховання – це планомірна, цілеспрямована виховна діяльність щодо формування у дітей і молоді почуття патріотизму, тобто любові та поваги до Батьківщини, її історичної спадщини, культури свого народу.

Актуальність окресленої проблеми зумовила те, що в 2022 р. Міністерство освіти та науки України затвердило «Концепцію національно-патріотичного виховання в системі освіти України» [3].

У «Концепції національно-патріотичного виховання в системі освіти України» уточнено, що національно-патріотичне виховання дітей та молоді – це комплексна, системна і цілеспрямована діяльність органів державної влади та місцевого самоврядування, закладів освіти, сім'ї, громадських об'єднань та благодійних організацій, релігійних організацій та інших інститутів щодо формування у молодого покоління високої патріотичної свідомості, почуття вірності, любові до Батьківщини, турботи про благо свого народу, готовності до виконання громадянського і конституційного обов'язку із захисту національних інтересів, цілісності, незалежності України, сприяння становленню її як правової, демократичної, соціальної держави. Найважливішим пріоритетом національно-патріотичного виховання є формування ціннісного ставлення особистості до українського народу, Батьківщини, держави, нації [3].

Метою національно-патріотичного виховання є становлення самодостатнього громадянина-патріота України, гуманіста і демократа, готового до виконання громадянських і конституційних обов'язків, до успадкування духовних і культурних надбань українського народу, досягнення високої культури взаємин, формування активної громадянської позиції, утвердження національної ідентичності громадян на основі духовно-моральних цінностей Українського народу, національної самобутності [3].

Українські педагоги у різні роки зверталися до проблеми національно-патріотичного виховання. Студіювання педагогічної думки України дає підстави стверджувати, що національне виховання має давні витoki. У письмових джерелах ми простежуємо прихильність до ідей патріотичного виховання,

зокрема захисту вітчизни у «Повчанні дітям» Володимира Мономаха. У добу Київської Русі поняття «патріотизм» наповнювалося найвищим морально-духовним особистісним змістом – вірність, стійкість, добродійність, мужність [2, 8].

Упродовж багатьох століть українські землі входили до складу іноземних держав – Речі Посполитої, Австро-Угорської та російської імперій та інших держав. Ідеї патріотизму втілювалися як у боротьбі українців за власну незалежну державу, так і в національних педагогічних системах, насамперед у козацькій педагогіці. Українське козацтво виробило потужний досвід патріотичного виховання, що ґрунтувався на повазі до рідної мови, історії, релігії та на прагненні до незалежності.

Потужним поштовхом до патріотичного виховання дітей і молоді став національно-визвольний рух, що активізувався в Україні у другій половині ХІХ – на початку ХХ ст. Його позиціонували такі непересічні постаті, як Т. Шевченко, І. Франко, Леся Українка, М. Лисенко, В. Антонович та ін. Їхні твори були сповнені ідеєю унікальності української культури та права українців самостійно обирати свій шлях і місце в історії людства і стали джерелом патріотичного виховання.

У роки Української революції (1917–1921) уперше в історії України зроблено спробу розбудови системи освіти на національному ґрунті. Когорту національно орієнтованих діячів освіти представляли С. Русова, М. Грушевський, С. Сірополко, Д. Дорошенко, В. Науменко, Я. Чепіга, П. Холодний, Г. Ващенко та ін. [2, 8]. Національно-патріотична спрямованість їх поглядів полягала в прагненні до розбудови української держави та школи, реалізації права українців на навчання рідною мовою, в демократизмі та гуманізмі. Так, видатна українська педагогиня С. Русова (1856–1940) була переконана, що саме завдяки освіті й освіченості український народ матиме своє національне самовираження та самоутвердження серед інших народів світу. Вона зазначала: «Народ, що не має своєї школи, попасає задніх! Йому замкнено двері до пишного розвитку своїх культурних сил, він засуджений на пригноблене становище, на постійне, вживання чужого хліба; живе він не по своїй живій душі, а чужим розумом» [4, 2].

Яскраві приклади патріотичного виховання дітей у педагогіці радянського періоду знаходимо у спадщині видатного українського педагога В. Сухомлинського (1918–1970), який упродовж 50-х – 60-х років ХХ ст. був директором школи у с. Павлиш на Кіровоградщині. Надзвичайно актуальними є думки педагога про те, що патріотичне виховання – це «пізнання, осягнення людиною своєї Батьківщини, становлення в нашій душі в роки дитинства і ранньої юності патріотичної серцевини», «це найтонші, найскладніші процеси в тому безмежно складному сплетінні ідей, вчинків, переконань, думок, прагнень», це «загартування душі й тіла для можливих грізних випробувань» [5, 167], зокрема й таких, які сьогодні переживає наш народ.

Завдання патріотичного виховання дітей і молоді в сучасній Україні полягає в набутті молодим поколінням соціального досвіду, успадкуванні культурних надбань українського народу, реалізації міжкультурного спілкування, формуванні моральної, інтелектуальної та фізичної здатності не просто захищати свою землю, а й зберегти власну національну ідентичність. Так, у «Концепції національно-патріотичного виховання в системі освіти України» зазначається: «У період війни, яку російська федерація розв'язала і веде проти України, виникає нагальна необхідність переосмислення зробленого і здійснення системних заходів, спрямованих на посилення національно-патріотичного виховання дітей та молоді – формування нового українця, що діє на основі національних та європейських, цінностей. Сьогодні Українська держава та її громадяни стають безпосередніми учасниками процесів, які мають

надзвичайно велике значення для подальшого визначення, першою чергою, своєї долі, долі своїх сусідів, подальшого світового порядку. В сучасних важких і болісних ситуаціях викликів та загроз, і водночас, великих перспектив розвитку, кардинальних змін у політиці, економіці, соціальній сфері пріоритетним завданням суспільного поступу, поряд із забезпеченням своєї суверенності й територіальної цілісності, пошуками шляхів для інтегрування в європейське та євроатлантичне співтовариство, є визначення нової стратегії виховання як багатокомпонентної та багатовекторної системи, яка великою мірою формує майбутній розвиток Української держави» [3].

Удосконалення змісту національно-патріотичного виховання в сучасних закладах освіти полягає, насамперед, в усвідомленні школярами величчя подвигу українців, які захищали і продовжують захищати Батьківщину. Патріотичне виховання полягає і в залученні дітей до вивчення рідної мови. прищепленні любові до неї. Чільне місце в оновленні змісту патріотичного виховання зайняти розкриття правди про історичне минуле українського та інших народів. Національне виховання шляхом пізнання минулого потребує цілісного та об'єктивного підходу. Завдання педагога полягає в доборі таких форм і методів його розкриття, які б допомогли молоді усвідомити, що історія її рідного народу є частиною європейської цивілізації і неодмінно є й історією інших народів, тому правда про неї не може бути різною, адже істина завжди єдина. Як зазначається у «Концепції національно-патріотичного виховання в системі освіти України», національно-патріотичне виховання не повинно формувати ідеї культурного імперіалізму, тобто способу споглядання світу лише очима власної культури [3]. Тільки в руслі такого підходу є можливим становлення характеру, в якому національна гідність тісно пов'язана з повагою до інших народів і націй. Тож на основі поєднання національної пам'яті та усвідомлення сучасних надбань культури формується національна гідність і духовність людини [2, 10–11]. Тому особливо актуальними видаються слова видатного історика і громадського діяча М. Грушевського (1866–1934) про те, що часи романтичної ідеалізації старовини минули, і тепер свої ідеали ми маємо шукати не в минулому, а в майбутньому [1], розбудова якого безпосередньо залежить і від патріотичного виховання дітей і молоді.

Список використаних джерел

1. Грушевський М. С. Про українську мову і українську справу. *Великий українець: Матеріали з життя та діяльності М. С. Грушевського*. Київ: Веселка, 1992. С. 18–40. URL: <http://hrushevsky.history.org.ua/item/0004134> (дата звернення: 10.11.2024).
2. Іванюк Г.І. Ідеї національно-патріотичного виховання дітей і молоді в умовах трансформації суспільства. *Українські педагоги про національно-патріотичне виховання : зб. матеріалів Всеукр. наук.-практ. семінару / редкол.: Березівська Л.Д. (голова редкол.), Зозуля С.М., Філімонова Т.В.* Київ : ДНПБ України ім. В. О. Сухомлинського, 2016. С. 8–11. URL: <https://lib.iitta.gov.ua/id/eprint/704514/1/%D0%97%D0%91%D0%86%D0%A0%D0%9D%D0%98%D0%9A-%D0%9E%D0%A1%D0%A2%D0%90%D0%A2%D0%9E%D0%A7%D0%9D%D0%98%D0%99.pdf> (дата звернення: 11.11.2024).
3. Концепція національно-патріотичного виховання в системі освіти України. URL: <https://zakon.rada.gov.ua/rada/show/v0527729-22#Text> (дата звернення: 10.11.2024).
4. Русова С. Вибрані твори / упоряд., перед., комен. О. Проскура. Київ: Освіта, 1996. 304 с.
5. Сухомлинський В.О. Вибрані твори: в 5 т. Київ: Рад. шк., 1976. Т.2. 670 с.

УДК 37.091.39

*Помогайбо Богдан Вікторович,
викладач,
ВСП «Фаховий коледж транспорту та
комп'ютерних технологій
Національного університету
«Чернігівська політехніка»*

ІННОВАЦІЙНІ ТЕХНОЛОГІЇ ПРАКТИЧНОЇ ПІДГОТОВКИ СТУДЕНТІВ – ВПРОВАДЖЕННЯ В ОСВІТНІЙ ПРОЦЕС СИМУЛЯТОРУ СИСТЕМИ ELECTUDE ПРИ ВИКЛАДАННІ СПЕЦДИСЦИПЛІН

Ключові слова: симулятор, діагностика, ремонт, автомобільний транспорт.

ELECTUDE – це інноваційна система віддаленого інтерактивного навчання спецдисциплін, які викладаються на спеціальностях автомобільної галузі та створена для навчання, перевірки знань і онлайн-тестування здобувачів освіти. На платформі можна навчатися будові автомобілів, ремонту вузлів та агрегатів автомобільного транспорту та оновлювати свої знання у будь-якому напрямі автомобільної тематики або обирати комплексний продукт, який буде включати всі напрями знань щодо всіх видів автомобільного транспорту таких як: електро, гібридні, з двигуном внутрішнього згорання автомобілів та комерційного транспорту [1]. Актуальність цієї теми полягає в необхідності розкриття можливостей сервісу ELECTUDE, а саме симулятору, який входить в цю платформу, в навчанні студентів у якості інноваційного освітнього засобу та висвітлення парадигми його розвитку у навчальному процесі.

ELECTUDE можна назвати інноваційним симулятором для вивчення складових автомобільного транспорту, можливості їх діагностики та виправлення несправностей. Ця система є відмінною можливістю в умовах змішаної форми навчання, щоб відпрацьовувати навички діагностики, аналізу несправностей та й загалом, щоб отримати досвід та вивчити порядок застосування сервісного інструменту та обладнання. Симулятор надає змогу практикувати свої діагностичні навички та отримувати реальний досвід роботи з діагностичним обладнанням, бо всі несправності які там змодельовані, можуть і зустрітися в реальному житті [2].

Функціонал симулятора наповнений різноманітним несправностей різного рівня складності: базовий, високий та рівень спеціаліст.

На базовому рівні є доступ до діагностичного обладнання, яке знадобиться лише для усунення несправності конкретної проблеми, а в наряд-замовленні буде описано порядок усунення проблеми. Цей рівень є відмінною можливістю навчитися діагностиці на конкретній послідовності дій, яка вказана розробниками системи ELECTUDE та ідеально підходить для новачків у сфері діагностики та ремонту автомобільного транспорту.

Високий рівень в свою чергу вже розрахований на більш досвідчених здобувачів освіти старших курсів. Він вже передбачає в собі освоєння діагностики несправностей за скаргою клієнта, коли в розпорядженні діагноста буде повний набір можливого діагностичного обладнання такого як: манометри,

вимірювачі тиску палива, сканер електронного блоку керування, осцилограф, мультиметр та багато іншого. Тобто вже максимально імітується реальна робота на станції технічного обслуговування, коли приїжджає клієнт зі скаргою, а вже задача діагноста без підказок розібратися в причині даної проблеми та її усунути, при цьому не замінювати зайві робочі за частини та не робити зайвих дій, які вплинуть на кінцеву вартість робіт для клієнта, яка завжди буде вказуватися в розділі «Рахунок».

Рівень спеціаліст вже імітує більш серйозні несправності, коли вже буде не доступно користування якимись діагностичними приладами. Цей варіант може статися і в реальному житті, до прикладу коли електронний блок керування ніяким чином не реагує на сканер, і діагносту вже потрібно самостійно розібратися в причині даної несправності.

Також потрібно відзначити і можливість викладачем самостійно моделювати якісь несправності, тобто ті, яких не має в банку завдань системи ELECTUDE, і надавати їх на діагностику та ремонт здобувачам освіти.

Список використаних джерел

1. Офіційний сайти системи. URL: <https://www.electude.com/learning-solutions/light-vehicles/> (дата звернення: 03.11.2024).
2. Сайт приватного підприємства TechTe@ch, офіційного представника системи Electude в Україні. URL: <https://www.techteachua.com/автомобільні-основи> (дата звернення: 04.11.2024).

УДК 004.946:37

Поцелуйко Ігор Володимирович,

аспірант

Національного університету

«Чернігівська політехніка»

ВІРТУАЛЬНА ТА ДОПОВНЕНА РЕАЛЬНІСТЬ (VR/AR) У СУЧАСНІЙ ОСВІТІ

Ключові слова: віртуальна реальність, доповнена реальність, VR, AR, освіта.

Вступ. Сучасні освітні технології суттєво впливають на методи навчання та підходи до освіти в усьому світі. Одним із найбільш інноваційних інструментів, які стали доступними завдяки технологічному прогресу, є віртуальна (VR) та доповнена реальність (AR). Ці технології відкривають нові можливості для навчання, дозволяючи учням та студентам не лише сприймати матеріал, а й активно взаємодіяти з ним у віртуальному просторі.

1. Що таке VR та AR?

• Віртуальна реальність (VR) – це цифрова технологія, яка створює тривимірне середовище, з яким користувач може взаємодіяти. Для занурення у VR використовується спеціальне обладнання, як-от окуляри або шоломи віртуальної реальності.

- Доповнена реальність (AR) – це технологія, що накладає цифрову інформацію, як-от зображення чи тексти, на реальний світ, який ми бачимо. AR можна використовувати за допомогою смартфонів або планшетів.

2. Використання VR та AR у навчальному процесі

VR та AR вже стали інструментами для навчання в багатьох навчальних закладах, особливо в природничих науках, медицині, історії, технічних та мистецьких дисциплінах.

- Природничі науки: завдяки VR студенти можуть подорожувати у внутрішню структуру атома, вивчати будову молекул чи спостерігати за космічними об'єктами, не залишаючи аудиторії.

- Медицина: VR використовується для моделювання анатомії тіла людини, проведення хірургічних операцій у віртуальному середовищі та для тренувань майбутніх лікарів.

- Історія та культура: за допомогою VR та AR студенти можуть здійснювати віртуальні подорожі до стародавніх цивілізацій або бути свідками історичних подій, що допомагає краще засвоїти матеріал.

- Технічні дисципліни та інженерія: у VR можливо відтворити механізми або архітектурні споруди, дозволяючи студентам проводити випробування, яких неможливо виконати у реальному житті.

- Мистецтво та дизайн: студенти можуть створювати тривимірні моделі та працювати над ними в реальному часі, оцінюючи кожен елемент своєї роботи.

3. Переваги VR та AR у навчанні

- Занурення у навчальний процес: учні відчують себе частиною процесу, що підвищує зацікавленість і мотивацію до навчання.

- Практичний досвід: VR дає можливість тренуватися у безпечному середовищі, особливо корисно для складних чи небезпечних навичок.

- Покращене сприйняття складних концепцій: візуалізація матеріалів допомагає краще розуміти й запам'ятовувати складні поняття, що важливо у науках та інженерії.

- Доступність: VR дозволяє навчальним закладам з обмеженими ресурсами надавати можливість вивчати предмети, які потребують складних лабораторних умов або дорогого обладнання.

4. Приклади успішного застосування VR та AR у світі

- Google Expeditions: інтерактивна програма, що дозволяє учням здійснювати віртуальні екскурсії по всьому світу.

- Anatomy VR: програма для медичних навчальних закладів, що дозволяє вивчати анатомію у тривимірному форматі.

- Virtual Lab by Labster: платформа, яка надає доступ до віртуальних лабораторій, де студенти можуть виконувати експерименти з хімії, фізики, біології тощо.

5. Виклики та обмеження VR та AR в освіті

- Вартість обладнання: вартість VR-гарнітур та іншого обладнання все ще залишається високою, що ускладнює впровадження технологій у багатьох школах.

- Технічні вимоги: VR вимагає потужного апаратного забезпечення та надійного інтернет-з'єднання, що може бути недоступним для деяких навчальних закладів.

- Потреба у навчанні вчителів: для ефективного використання VR та AR викладачі повинні бути навчені користуванню цими технологіями.

Висновок. VR та AR є перспективними інструментами, які дозволяють зробити навчання більш інтерактивним, цікавим та ефективним. Незважаючи на існуючі виклики, впровадження VR та AR в освіту відкриває нові горизонти для сучасних учнів і вчителів, дозволяючи вивчати та розуміти матеріал на глибшому рівні.

Список використаних джерел

1. Dillenbourg, P., Zufferey, G., Alavi, H., et al. (2011). «Classroom Orchestration: The Third Circle of Usability». *European Journal of Psychology of Education*, 26(3), – Дослідження інтеграції нових технологій, зокрема VR та AR, в навчальний процес та їх вплив на залученість учнів. 363-380 с.
2. Google for Education. «Google Expeditions.» Отримано з Google for Education – Офіційний сайт Google, присвячений програмі Expeditions, що дозволяє проводити віртуальні екскурсії та застосовувати AR у навчанні.
3. National Geographic Education. «AR/VR in Education.» Отримано з National Geographic Education – Огляд впровадження VR та AR технологій для освіти на прикладі природничих наук та історії.

УДК 37.091.39

Руденко Данило,

*студент групи АТ – 2104,
ВСП «Фаховий коледж транспорту та
комп'ютерних технологій
Національного університету
«Чернігівська політехніка»*

СУЧАСНІ ОСВІТНІ ТЕХНОЛОГІЇ В УКРАЇНІ

Ключові слова: цифрові технології, інтерактивні методи, мобільні додатки, гейміфікація.

В Україні сучасні освітні технології швидко розвиваються, що значно покращує якість освіти. Використання цифрових технологій у навчанні є основним напрямком. Багато навчальних закладів використовують онлайн-платформи, такі як Moodle і Google Classroom, для дистанційного навчання. Це дозволяє учням мати доступ до навчальних матеріалів у будь-який час і з будь-якого місця, що особливо важливо під час пандемій і інших непередбачуваних подій.

Інтерактивні методи навчання також стають популярними. Викладачі часто використовують інтерактивні дошки, віртуальні лабораторії та симуляції, що робить навчання цікавішим і зрозумілішим. Наприклад, на уроках біології можна використовувати віртуальні мікроскопи для вивчення клітин, що значно полегшує розуміння складних тем. Крім того, інтерактивні методи дозволяють студентам активно брати участь у навчальному процесі, що сприяє кращому засвоєнню матеріалу.

Мобільні додатки для навчання зараз є важливою частиною навчання. Багато додатків доступні для навчання мов, математики, програмування тощо. Вони дозволяють студентам навчатися в зручний для них час і темп. Це особливо важливо для тих, хто поєднує навчання з роботою або іншими обов'язками. Наприклад, студенти можуть покращити свої знання за допомогою мобільних додатків для навчання мов, таких як Memrise або Duolingo.

Крім того, гейміфікація навчання є важливим трендом. Ігрові елементи підвищують мотивацію студентів і роблять процес навчання цікавішим. Наприклад, деякі заклади освіти використовують інтерактивні заняття з історії або географії, що підвищує здатність учнів критично мислити та покращує їхнє запам'ятовування. Гейміфікація також допомагає навчитися працювати в команді та спілкуватися.

Нові методи навчання відкривають віртуальна та доповнена реальність (VR та AR). Завдяки цим технологіям студенти можуть досліджувати історичні місця, проводити віртуальні екскурсії або навіть проводити експерименти в лабораторіях, не виходячи з класу. Наприклад, за допомогою віртуальної реальності можна відвідати музей або подорожувати в інший кінець світу, що робить навчання більш захоплюючим і реалістичнішим.

Штучний інтелект (AI) стає все більш поширеним у навчанні. Зважаючи на сильні та слабкі сторони кожного студента, штучний інтелект може допомогти викладачам створити індивідуальні навчальні плани для кожного студента. Це дозволяє використовувати більш індивідуальний підхід до навчання, який сприяє кращому засвоєнню матеріалу.

Незважаючи на всі ці інновації, існують деякі проблеми. Наприклад, не кожна школа має достатнє фінансування для впровадження сучасних технологій, а деякі вчителі потребують додаткового навчання, щоб ефективно використовувати ці ресурси. Крім того, важливо забезпечити рівний доступ до сучасних технологій для всіх студентів, незалежно від соціально-економічного статусу чи місця проживання. Таким чином, сучасні освітні технології, які активно розвиваються в Україні, мають великий потенціал для покращення якості освіти в країні. Важливо продовжувати інвестувати в ці технології та навчати викладачів, щоб вони могли використовувати нові можливості на найкращий спосіб. Це допоможе забезпечити високий рівень освіти та підготувати студентів до проблем, які виникають у сучасному світі.

Список використаних джерел

1. Міністерство освіти і науки України – офіційний сайт з інформацією про освітні реформи та новітні технології в освіті. URL: <https://mon.gov.ua/>
2. EdEra – українська онлайн-платформа для навчання, яка пропонує курси з різних предметів та інтерактивні матеріали. URL: <https://ed-era.com/>
3. Prometheus – платформа масових відкритих онлайн-курсів (MOOC) українською мовою, де можна знайти курси з використання сучасних технологій в освіті. URL: <https://prometheus.org.ua/>
4. Coursera – міжнародна платформа онлайн-курсів, де можна знайти багато курсів про освітні технології та інновації. URL: <https://www.coursera.org/courses?query=educational%20technology>
5. FutureLearn – платформа для онлайн-навчання, яка пропонує курси з освітніх технологій та методик викладання. URL: <https://www.futurelearn.com/courses/technology-teaching-learning>

УДК 37.091.3:54

*Шох Вікторія Володимирівна,**викладачка хімії,**ВСП «Фаховий коледж транспорту та**комп'ютерних технологій**Національного університету**«Чернігівська політехніка»*

ДОМАШНІЙ ХІМІЧНИЙ ЕКСПЕРИМЕНТ ЯК ЗАСІБ ФОРМУВАННЯ ДОСЛІДНИЦЬКОЇ КОМПЕТЕНТНОСТІ ЗДОБУВАЧІВ ОСВІТИ

Ключові слова: дослідницька компетентність, домашній хімічний експеримент, вивчення хімії, освітній процес.

В сучасному освітньому середовищі актуальність питання покращення освітнього процесу та збільшення ефективності вивчення хімії в закладах освіти набуває особливого значення.

Хімія – експериментально-теоретична наука, тому при вивченні її основ важливу роль відіграє хімічний експеримент – складова частина навчально-виховного процесу. Щоб здобути повноцінні знання з хімії, побудовані на конкретних уявленнях про речовини, які вивчаються, практичний досвід, необхідно виконувати якомога більше хімічних дослідів [3, 11].

При формуванні предметної хімічної компетентності здобувачів освіти у навчальних програмах виділяються складники: знаннєвий, ціннісний та діяльнісний. Остання складова – це важливий принцип, який реалізується у компетентнісній парадигмі навчання.

Н. Буринська [1, 102] та А. Грабовий [2, 7] виділяють наступні види експериментів: демонстраційний, лабораторний, дослідницький, ілюстративний, проблемний, реальний, уявний, віртуальний, навчальний, навчально-дослідний, дивергентний, пошуковий, ужитковий та домашній.

З дидактичної точки зору, для здобувачів освіти хімічні експерименти відіграють важливе значення, оскільки знання добуваються з досвіду. Якщо дослід ефектний для здобувачів освіти, то в результаті такої діяльності збуджуються кора головного мозку і в наслідок цього підвищуються пізнавальна та мотиваційна діяльність, що визначено у роботах А. Грабового.

У сучасну цифрову епоху доступ до інформації та можливості навчання значно урізноманітнилися. Одним із найефективніших способів викладання хімії є використання домашніх експериментів.

Домашній експеримент – це педагогічний метод, який передбачає залучення здобувачів освіти до проведення хімічних дослідів та експериментів в домашніх умовах під керівництвом викладача. Цей метод відкриває перед здобувачами освіти можливість самостійно вивчати та досліджувати хімію, робити власні відкриття та спостереження, що сприяє збільшенню їхнього інтересу до предмету та покращенню розуміння хімічних концепцій [3, 12].

Хімія часто сприймається як складний і абстрактний предмет. Використання домашніх експериментів підвищує інтерес здобувачів освіти до науки і

мотивує їх до навчання, дозволяючи їм проводити власні експерименти і спостерігати за подіями [4].

Домашні хімічні експерименти – це унікальний метод навчання, в якому хімічні досліди проводяться вдома. Для домашніх експериментів використовуються звичні та недорогі матеріали, які зазвичай є в кожному домі. Тому немає потреби в складному і дорогому лабораторному обладнанні.

Домашній хімічний експеримент поглиблює знання з хімії, викликає пізнавальний інтерес до предмета, розвиває самостійність та ініціативність, удосконалює експериментальні уміння, дослідницькі й творчі здібності здобувачів освіти, вчить безпечному поводженню з речовинами, розкриває значення хімії у практичній діяльності та житті людини, а також створює позитивний емоційний фон.

Домашні хімічні експерименти безпечніші, оскільки проводяться в присутності дорослого (батьків або викладача), який може наглядати і контролювати процес. Здобувачів освіти заохочують до самостійного проведення експериментів, що допомагає їм розвивати такі навички, як незалежність, відповідальність і критичне мислення.

Крім того, бачення результатів реальних експериментів може допомогти здобувачам освіти розвинути інтерес і внутрішню мотивацію до вивчення хімії [3, 15].

При проведенні домашніх хімічних експериментів перевага надається тим, які можна застосувати у повсякденному житті:

- виведення плям іржі за допомогою лимонної кислоти чи кухонної солі;
- добування крохмалю з картоплі;
- чищення одягу чи речей домашнього вжитку різними розчинниками;
- зберігання харчових продуктів;
- використання питної соди як мийного засобу та розпушувача тощо.

Загалом, домашні хімічні експерименти – це цікавий та ефективний інструмент навчання, який може допомогти покращити розуміння здобувачами освіти хімічних понять та підвищити їхній інтерес до вивчення хімії.

Отже, виконуючи домашні експерименти у здобувачів освіти підвищується пізнавальний інтерес до хімії, зникає «хімофобія», розвивається вміння робити логічні висновки та пояснювати хімічні явища, що сприяє формуванню дослідницької компетентності.

Список використаних джерел:

1. Буринська Н. М. Методика викладання хімії. Київ : Вища школа, 1987. 255 с.
2. Грабовий А. К. Ужитковий хімічний експеримент: науково-методичний посібник для студентів та вчителів. Черкаси : ЧНУ імені Богдана Хмельницького, 2015. 200 с.
3. Йосипенко Л. Хімічний експеримент: формування в учнів системного аналітичного мислення. Хімія. 2010. № 9. С. 11-22.
4. Мартишок Г. В. Хімічний експеримент. Практикум : навч. посібник. Рівне : Видавничий центр РДГУ, 2011. 263 с.

УДК 37.014.6

*Янченко Тамара Василівна,**доктор педагогічних наук, професор,
зав. кафедри педагогіки і методики
викладання історії та суспільних дисциплін
Національного університету
«Чернігівський колегіум» імені Т.Г. Шевченка*

ЗАБЕЗПЕЧЕННЯ ЯКОСТІ ВИЩОЇ ОСВІТИ В УМОВАХ НАВЧАННЯ У ЗМІШАНОМУ ФОРМАТІ

Ключові слова: освіта, вища освіта, якість освіти, навчання, змішаний формат навчання.

Розвиток сучасної української освіти у руслі європейських соціокультурних тенденцій вимагає від неї, з одного боку, постійного пошуку механізмів для забезпечення якості, а з іншого гнучкості та адаптивності до соціальних трансформацій, що відбуваються в суспільстві. Особливо це стосується повномасштабної війни, яка внесла значні корективи в організацію освітнього процесу у закладах освіти України, поставивши на перше місце безпеку учасників освітнього процесу та їх психолого-педагогічну підтримку.

У цьому контексті змішаний формат навчання видається найбільш доцільним і правильним. Насамперед, зазначимо, що змішаний формат навчання або «змішане навчання» – це навчання, за якого частина навчальної і загалом пізнавальної діяльності студентів відбувається в аудиторії під безпосереднім керівництвом викладача, а інша – завдяки самостійній роботі з різноманітними інформаційними ресурсами. Іншими словами, це поєднання традиційних форм і методів навчання з інноваційними, що ґрунтуються на використанні інформаційних технологій навчання.

В сучасній українській освіті є кілька варіантів «змішування» навчальної діяльності [1]:

- поєднання очної форми навчання із дистанційною;
- поєднання різних форматів навчання у межах однієї академічної групи (основне очне навчання із використанням технологій дистанційного навчання та різних форм роботи з електронними ресурсами, онлайн-курсами тощо);
- поєднання самостійного навчання та співпраці в аудиторії;
- змішування основного навчального контенту (підручників та навчальних матеріалів) із зовнішніми матеріалами (електронними ресурсами).

Найбільш застосованою в Україні наразі є практика поєднання очної форми із дистанційною [1].

Закономірно, що за таких умов викладачі отримують рекомендації максимально використовувати технології та засоби дистанційної освіти при проведенні лекцій, семінарських і практичних занять [2]. Почасти такі заняття проводяться і в аудиторіях. Крім цього, аудиторно відбуваються лабораторні заняття, викладачі проводять групові та індивідуальні консультації щодо написання кваліфікаційних робіт, проходження практики або вивчення окремих тем з навчальної дисципліни. Заліки та екзамени проводяться в

приміщенні університету або дистанційно у синхронному режимі із забезпеченням автентифікації здобувачів вищої освіти [2].

Відповіддю на запити суспільства щодо впровадження в закладах освіти «змішаного навчання» стала розробка низки практикоорієнтованих моделей навчання у змішаному форматі:

Ротаційна модель

Суть цієї моделі полягає у так званій «ротації» студентів у закладі вищої освіти. Відбувається також і «ротація» видів діяльності студентів – онлайн і офлайн.

Різновидом цієї моделі є робота за технологією «Перевернуте навчання», коли студенти частину матеріалів опрацьовують самостійно, а в аудиторії обговорюють дискусійні питання, чи консультуються з викладачем, або вивчають наступну «порцію» навчального матеріалу. Таку модель сьогодні реалізує частина закладів освіти в Україні, які працюють у змішаному форматі навчання.

Варіанти «ротації» студентів:

1. Факультети (Навчально-наукові інститути) університету або іншого закладу вищої освіти по черзі навчаються аудиторно;
2. Курси по черзі навчаються аудиторно незалежно від факультету;
3. Академічні групи по черзі навчаються аудиторно (ротація всередині факультету або Навчально-наукового інституту).

Гнучка модель

У цій моделі студенти працюють за індивідуально налаштованим графіком переважно онлайн, а викладач є інструктором, який координує їхню діяльність та надає консультації. Причому консультації вчитель може надавати як очно, так і онлайн у синхронному режимі. Таку модель часто обирають школи дистанційного навчання. Деякі заклади освіти в Україні також реалізували таку модель під час пандемії та активної фази військових дій (у відносно безпечних регіонах).

Особистісно орієнтована модель

Передбачає навчання за індивідуальними освітніми траєкторіями (студенти навчаються очно, а паралельно працюють із зовнішніми електронними ресурсами, онлайн-курсами). Така модель може використовуватися для поглибленого вивчення окремих предметів, у разі поєднання очної та екстернатної, очної та мережевої або інших форм здобуття освіти.

Модель збагаченого віртуального середовища

Модель передбачає основну роботу в режимі онлайн за розробленими дистанційними курсами. Водночас студент може відвідувати окремі консультації (якщо ця модель застосовується індивідуально), або ж для студентів усієї групи проводяться окремі заняття (наприклад, для захисту проєктів, обговорення окремих тем). Така модель буде корисною громадам, де внаслідок воєнних дій заклад освіти зруйновано або пошкоджено, однак є обладнаний цифровий хаб чи інші приміщення, які мають безпечне укриття і можуть використовуватись для проведення окремих занять зі студентами [1].

У ситуації, коли у закладі освіти є потреба і можливість організувати змішане навчання, необхідно визначитися з моделлю або моделями, за якими заклад буде працювати. Організуючи змішане навчання, адміністрація

закладу вищої освіти може поєднувати моделі, беручи від кожної необхідну складову та формуючи у такий спосіб свою унікальну модель.

Наголосимо, що законодавство України не передбачає змішаної форми здобуття освіти як такої, тож якщо в закладі вищої освіти організоване змішане навчання, то форма здобуття освіти є очною з використанням технологій дистанційного навчання.

Для забезпечення якості вищої освіти в умовах змішаного формату навчання необхідно звернути увагу на:

1. Академічне навантаження викладачів, які працюють і очно, і дистанційно.

2. Адаптацію розкладу занять до змішаного формату навчання.

3. Організацію навчання студентів за індивідуальними освітніми траєкторіями, щоб вони мали доступ до навчально-методичного забезпечення і можливість консультиватися з викладачами та складати контрольні роботи, заліки, екзамени за зручним графіком.

4. Проведення систематичних опитувань здобувачів освіти і стейкхолдерів щодо якості освіти (у кінці кожного семестру – 2 рази упродовж навчального року) та обговорення результатів опитувань на кафедрах і засіданнях вченої ради факультету (Навчально-наукового інституту).

5. Методику навчання студентів, оскільки викладач має в умовах змішаного (дистанційного) навчання подолати монологічність у проведенні занять; використовувати інтерактивні форми та методи навчання; орієнтуватися на принцип студентоцентризму, педагогіку партнерства, співпраці, відмовитися від авторитаризму, розвивати емпатійність (здатність ідентифікувати себе зі здобувачами освіти). Тільки за таких умов студенти будуть вмотивовано ставитися до навчання, а освітній процес перетвориться на ефективну співпрацю усіх його учасників.

Список використаних джерел

1. Змішане навчання: як організувати якісний освітній процес в умовах війни. URL: <https://sqe.gov.ua/zmishane-navchannya-yak-organizuvati-yaki/> (дата звернення: 11.11.2024).
2. Порядок організації освітнього процесу у 2024 – 2025 навчальному році в умовах воєнного стану. URL: <https://drive.google.com/file/d/1lQ9C3Aqia3-QgyCtx2aOAdnY56PbE-jh/view> (дата звернення: 10.11.2024).

Всеукраїнська науково-практична
конференція

СУЧАСНІ КРИТЕРІЇ ОЦІНКИ
ЕФЕКТИВНОСТІ ГОСПОДАРСЬКИХ ПРОЦЕСІВ
В НЕСТАБІЛЬНИХ ЕКОНОМІЧНИХ УМОВАХ

ЗБІРНИК ТЕЗ

м. Чернігів, 12 листопада 2024 р.

С 89 Сучасні критерії оцінки ефективності господарських процесів в нестабільних економічних умовах: матеріали Всеукраїнської науково-практичної конференції (Чернігів, 12 листопада 2024 р.) / [редкол. : Янченко Т., Радченко В., Дубина М., Кальченко О., Ревко Л., Поцелуйко І., Лісова М., Піщолка І.] ; Коледж транспорту та комп'ютерних технологій ЧНТУ. Чернігів, 2023. 162 с.

УДК 33

Збірник тез друкується за матеріалами Всеукраїнської науково-практичної конференції «СУЧАСНІ КРИТЕРІЇ ОЦІНКИ ЕФЕКТИВНОСТІ ГОСПОДАРСЬКИХ ПРОЦЕСІВ В НЕСТАБІЛЬНИХ ЕКОНОМІЧНИХ УМОВАХ». До збірника увійшли публікації тез виступів вчених, викладачів, докторантів, аспірантів, здобувачів, магістрантів, студентів, представників державних органів влади та місцевого самоврядування присвячених методам управління в Україні, їх особливостям становлення і перспективам розвитку.



*ВП «Фаховий Коледж транспорту
та комп'ютерних технологій»
НУ «Чернігівська політехніка»*

Підписано до друку 05.12.2024 р. Формат 60 x 84 1/8.

Папір офсетний. Друк на різнографі.

Ум. друк. арк. 18,83. Обл.-вид. арк. 10,13.

Наклад 50 прим. Зам. № 0078.

Віддруковано ТОВ «Видавництво «Десна Поліграф»

Свідоцтво про внесення суб'єкта видавничої справи
до Державного реєстру видавців, виготівників і розповсюджувачів
видавничої продукції.

Серія ДК № 4079 від 1 червня 2011 року

14035, м. Чернігів, вул. Карпенка-Карого, 40. Тел. (0462) 972-664